



Seemannslieder-Potpourri

für Chor SATB und Blechbläserquintett
(2 Trompeten in B, auch Piccolotrompete und Flügelhorn,
Horn in F, Tenorposaune und Tuba)
von Andreas N. Tarkmann

Partitur

Seemannslieder-Potpourri

1. Alle, die mit uns auf Kaperfahrt fahren (S. 4)

Melodie: aus Flandern, in „Chants populaires des Flamands de France“, Gent 1856

Text: Gottfried Wolters (1910–1989); flämischer Originaltext: anonym

© Mösele-Verlag. Mit freundlicher Genehmigung SCHOTT Music, Mainz (deutscher Text)

© Carus-Verlag, Stuttgart (Satz)

2. Das ist die Liebe der Matrosen (S. 8)

Musik: Werner Richard Heymann (1896–1961)

Text: Robert Gilbert (1899–1978)

© 1931 by Ufaton-Verlagsgesellschaft mbH

2007 assigned to Dreiklang-Dreimasken Bühnen- und Musikverlag GmbH (Universal Music Publishing Group, Germany)

3. De Hamborger Veermaster (S. 16)

(Der Hamburger Viermaster)

Melodie und Text: Plattdeutscher Shanty, 19. Jh.

© Carus-Verlag, Stuttgart (Satz)

4. Winde wehn, Schiffe gehn (S. 19)

Melodie und Text: nach einem Volkslied aus Finnland, 19. Jh.

Deutscher Text: Erich Spohr und Hermann Gumbel, um 1925

© Carus-Verlag, Stuttgart (Satz)

5. Eine Seefahrt, die ist lustig (S. 22)

Melodie und Text: mündlich überliefert

© Carus-Verlag, Stuttgart (Satz)

6. Wir lagen vor Madagaskar (S. 27)

Musik und Text: Just Scheu (1903–1956), 1934

© 1941 by Harth Musik Verlag GmbH, Bergisch Gladbach

7. Wir lieben die Stürme (S. 31)

Melodie und Text: Anonymus, erstmals 1933 vom Deutschen Pfadfinderbund gedruckt

© Carus-Verlag, Stuttgart (Satz)

Arrangement & Satz Seemannslieder-Potpourri:

Andreas N. Tarkmann (*1956) 2019

Komponiert im Auftrag des *Knabenchor Hannover*

Aufführungsdauer: ca. 12 min.

Zu diesem Werk liegt folgendes Aufführungsmaterial vor:

Partitur (Carus 2.215/21), Chorpartitur (Carus 2.215/20), 5 Instrumentalstimmen (Carus 2.215/22).

CD-Einspielung mit Canadian Brass und dem Knabenchor Hannover unter der Leitung von Jörg Breiding (Carus 83.037, Track 2).

Alternativ zum Arrangement mit Blechbläserquintett ist ein Arrangement mit Klavier zu vier Händen erhältlich.

Titelbild: Frank Walka

3. DE HAMBORGER VEERMASTER

Ruhiger ♩ = 96

184

mf *p*

to my hoo-day, to my hoo-day,

mf cantabile *mf* *p* *mf sim.*

Ick heff mol en Ham-bor-ger Veer-mas-ter sehn, to my hoo-day, to my hoo-day, de Mas-ten so scheev as den

mf cantabile *mf* *p* *mf sim.*

Ick heff mol en Ham-bor-ger Veer-mas-ter sehn, to my hoo-day, to my hoo-day, de Mas-ten so scheev as den

mf cantabile *mf* *p* *mf sim.*

Ick heff mol en Ham-bor-ger Veer-mas-ter sehn, to my hoo-day, to my hoo-day, de Mas-ten so scheev as den

189

mf *mf*

to my hoo-day, hoo-day ho! Blow, for

mf *mf*

Schip-per sien Been, to my hoo-day, hoo-day ho! w for

mf

Schip-per sien Been, to my hoo-day, hoo-day ho! blow for

mf

Schip-per sien Been, to my hoo-day, hoo-day ho! w, boys, blow for

194

mp *mp*

Ca-li-for-plen-ty of gold so I am told on the banks of Sa-cra-

mp *mp*

there is plen-ty of gold sc - cra-

li-for-ni-o there is plen-ty of gold sc - cra-

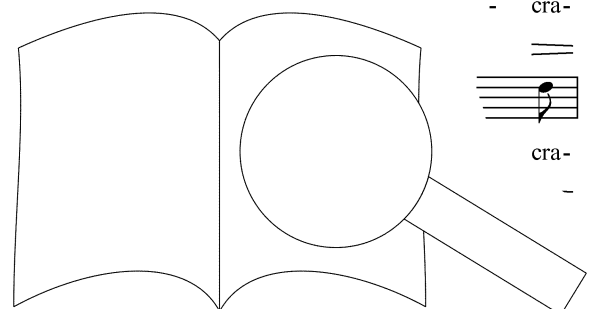

PROBEE-PARTITUR

Ausgabequalität gegenüber Original evtl. gemindert • Evaluation Copy - Quality may be reduced • Carus-Verlag

J

men - to, to my hoo - day, to my
 men - to, to my hoo - day, to my
 men - to, to my hoo - day, to my
 men - to, to my hoo - day, to my

mf *p*

ad lib. Flügelhorn
 oder Trompete in B

p *mp*

hoo - day, my hoo - day, hoo - day
 hoo - day, to my hoo - day, hoo - day
 hoo - day, to my hoo - day, hoo - day
 hoo - day, to my hoo - day, hoo - day

mf

mp

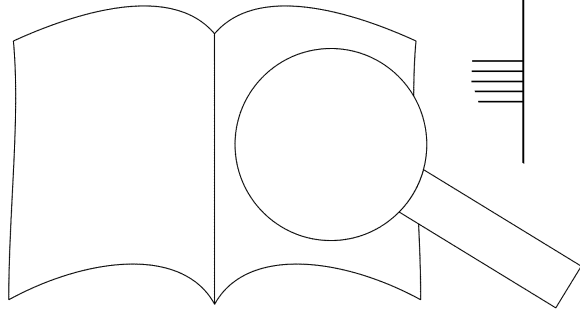

PROBEPARTITUR
 Ausgabequalität gegenüber Original evtl. gemindert • Evaluation Copy - Quality may be reduced • Carus-Verlag

ho! Blow, boys, blow for Ca - li - for - ni -

ho! Blow, boys, blow for Ca - li - for - ni -

ho! Blow, boys, blow for Ca - li - for - ni -

ho! Blow, boys, blow for Ca - li - for - ni -

mf dolce

mf dolce

mf dolce

mf dolce

mf dolce

mf dolce

o there is plen - ty of gold ae banks of Sa - cra -

o there is plen - ty told on the banks of Sa - cra -

o there is am told on the banks of Sa - cra -

o so I am told on the banks of Sa - cra -

mp

mp

mp

mp

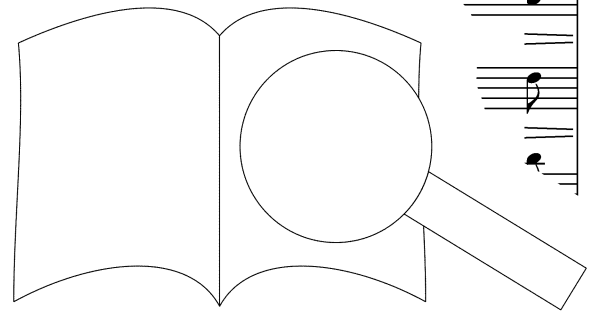

men - to.

men - to.

men - to, on the banks of Sa - cra - men - to.

men - to, on the banks of Sa - cra - men - to.

mp *pp*

mp dolce

mp dolce

mp dolce

mp dolce

pp

4. WINDE WEHN, SCHIFFE GEHN

Ruhig bewegt ♩ = 88

rit.

p

[nimmt Trompete in B]

p

p

mp

1. weit ins frem-de Land! Und des Ma-tro-sen al-ler-liebs-ter Schatz
 2. wisch die Trä-nen ab! Und denk an mich und an die schö-ne Zeit,

mp

1. Win-de wehn, Schif-fe gehn weit ins frem-de Land! Und des Ma-tro-sen al-ler-liebs-ter Schatz
 2. Wein doch nicht, lieb Ge-sicht, wisch die Trä-nen ab! Und denk an mich und an die schö-ne Zeit,

p

Ah

mp

1. weit ins frem-de Land!
 2. wisch die Trä-nen ab!

p

Ah

mp

1. weit ins frem-de Land!
 2. wisch die Trä-nen ab!

mp

bleibt bis

p Trompete in B

[2. Mal]

p

p

p

230

p

Ah Und des Ma-tro- Und Ah

p

Ah Und Und denk an mich

p

Ah Und der Schatz Ah

pp

pp

mp

bleibt wei-nend stehn am Strand.
 bis

mp

bleibt wei-nend stehn am Strand.
 bis

mp

wei-nend stehn
 ich dich wie-de.

mp

mp

mp

mp

mp

mp

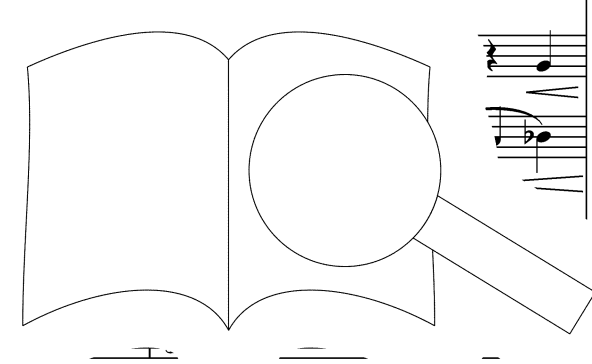

PROBENPARTITUR

Ausgabequalität gegenüber Original evtl. gemindert • Evaluation Copy - Quality may be reduced • Carus-Verlag

236 **M**

poco rit.

2.

Plötzlich schnell ♩ = 136

Ah

Ah

2. ich dich wie-der - hab.

2. ich dich wie-der - hab.

mp *mf dolce*

mf dolce

mf

mf ma dolce

p

p

f

nimmt Piccolotrompete

243

poco rit.

Piccolotrompete in B

ff

f marc.

f marc.



5. EINE SEEFAHRT, DIE IST LUSTIG

Flott ♩ = 120

251

mf

1. Ei - ne See-fahrt, die ist lus-tig, ei - ne See-fahrt, die ist schön, denn da kann man frem-de

mf

1. Ei - ne See-fahrt, die ist lus-tig, ei - ne See-fahrt, die ist schön, denn da kann man frem-de

mf

mf

mf

258

Län-der und noch man-ches and - re sehn!

Län-der und noch man-ches and - re sehn'

la hi - a, hi - a, hi - a, hol - la

hol - la hi - a, hi - a, hi - a, hol - la

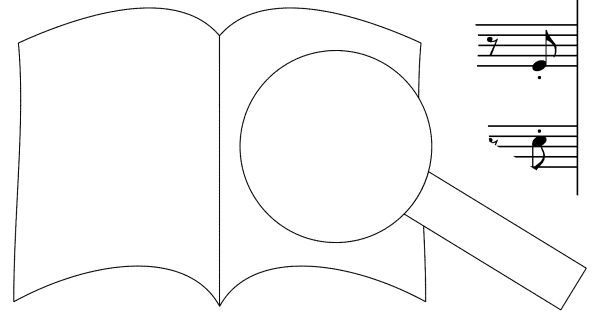
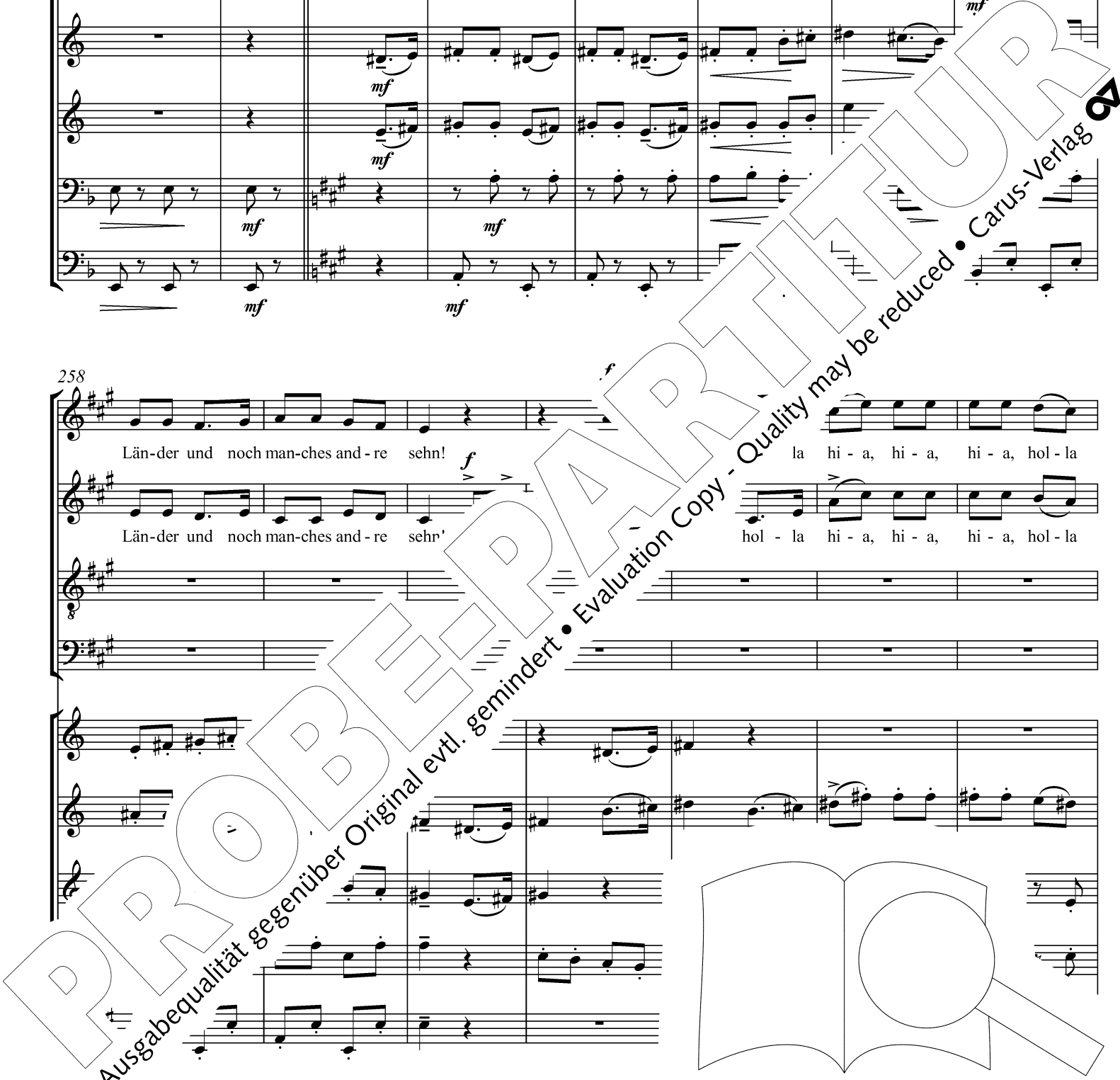

hi - a, hi - a, hi - a, hol - la ho! _____

hi - a, hi - a, hi - a, hol - la ho! _____

mf

2. In der Rech - ten ei - nen Whis - ky, in der Lin - ken ei - nen Köm, und die

mf

2. In der Rech - ten ei - nen Whis - ky, in der Lin - ken ei - nen Köm, und die

mf *mp* *mp* *mp* *mp* *mp* *mf*

spie - gel - blan - ke Glat - ze, das ist v - r -

spie - gel - blan - ke Glat - ze

hol - la hi - a, hi - a, hi - a, hol - la

hol - la hi - a, hi - a, hi - a, hol - la

hol - la hi - a - hi, hol - la

hol - la hi - a - hi hol - la

mf *mf* *mf* *mf* *mf*

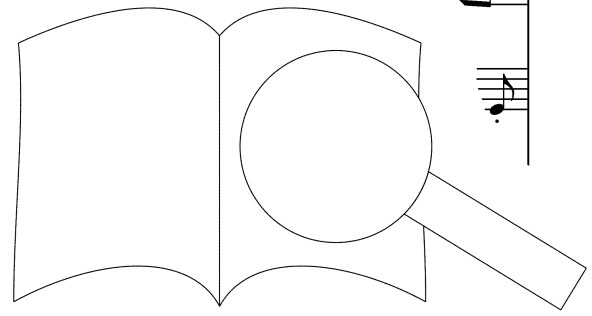

PROBENPARTIEN • Evaluation Copy - Quality may be reduced • Carus-Verlag

Ausgabequalität gegenüber Original evtl. gemindert

hi - a, hi - a, hi - a, hol - la ho!

hi - a, hi - a, hi - a, hol - la ho!

hi - a - hi, hol - la ho!

hi - a - hi, hol - la ho, ja hol - la ho!

mf

mf

mf

mf

O

mf

3. In des Schif-fes tiefs-ten Grün-den, zwi- at der al-ler-fauls-te Sto-ker, bis der

mf

3. In des Schif-fes tiefs-ten G -steckt, pennt der al-ler-fauls-te Sto-ker, bis der

mf

mf

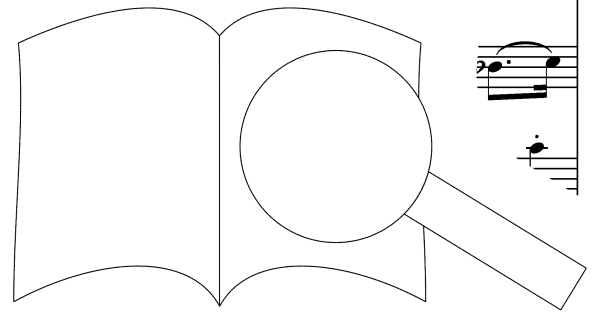

PROBENPARTITUR

Ausgabequalität gegenüber Original evtl. gemindert • Evaluation Copy - Quality may be reduced • Carus-Verlag

hi - a, hi - a, hi - a, hol-la ho! _____

hi - a, hi - a, hi - a, hol-la ho! _____

hi - a - hi, hol-la ho! _____

hi - a - hi, hol-la ho! _____

7. WIR LIEBEN DIE STÜRME

Frisch ♩ = 116

381

Musical score for measures 381-385. It consists of four staves: two vocal staves (Soprano and Alto) and two piano staves (Right and Left Hand). The key signature is three sharps (F#, C#, G#) and the time signature is 2/4. The music is marked *ppp* (pianissimo) in the first measure and *f* (forte) in the second measure.

Musical score for measures 386-390. It consists of four staves: two vocal staves and two piano staves. The key signature changes to two sharps (F#, C#) and the time signature is 2/4. The music is marked *f* (forte) throughout. A large watermark 'PROBEPARTITUR' is overlaid diagonally across the page.

386

U

Musical score for measures 391-405. It consists of four staves: two vocal staves and two piano staves. The key signature is two sharps (F#, C#) and the time signature is 2/4. The music is marked *mf* (mezzo-forte) and *mp* (mezzo-piano). The lyrics are: "1. Wir lieben die Stürme, die brausen den Wogen, das rauhe Gesicht. Ah... Wir sind schon der Meere so... Wir sind schon der Meere so...". A large watermark 'PROBEPARTITUR' is overlaid diagonally across the page. At the bottom right, there is a graphic of an open book with a magnifying glass over it.

392

mf *f* **V**

den - noch sank uns-re Fah - ne nicht. Hey, Hei - jo, hei - jo, hei-jo,
 den - noch sank uns-re Fah - ne nicht. Hey, Hei - jo, hei - jo, hei-jo,
 vie - le ge-zo - gen, und den - noch sank uns-re Fah - ne nicht. Hey, Hei - jo, hei - jo, hei-jo,
 vie - le ge-zo - gen, und den - noch sank uns-re Fah - ne nicht. Hey, Hei - jo, hei - jo, hei - jo - ho,

397

hei - jo, hei-jo-ho, hei - jo, hei-jo-ho, hei-jo - ho! jo, hei - jo, hei-jo,
 hei - jo, hei-jo-ho, hei - jo, hei-jo-ho, he Hei - jo, hei - jo, hei-jo,
 hei - jo, hei-jo-ho, hei - jo, Hei - jo, hei - jo, hei-jo,
 Hei - jo, hei - jo, hei - jo - ho,

PROBEPARTITUR
 Ausgabequalität gegenüber Original evtl. gemindert • Evaluation Copy - Quality may be reduced • Carus-Verlag

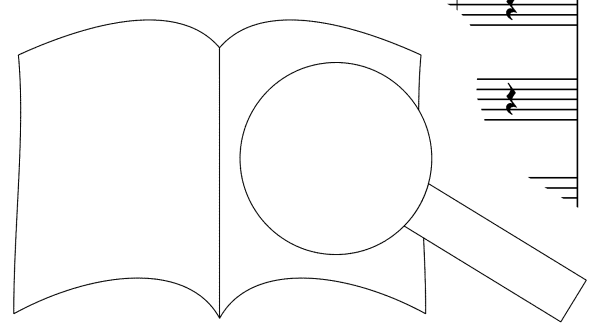

hei-jo, hei-jo-ho, hei - jo, hei-jo-ho, hei-jo - ho! 2. Wir *f* trei-ben die Beu - te mit flie-gen-den Se-geln, wir
 hei-jo, hei-jo-ho, hei - jo, hei-jo-ho, hei-jo - ho! 2. Wir *f* trei-ben die Beu - te mit flie-gen-den Se-geln, wir
 hei-jo, hei-jo-ho, hei - jo, hei-jo-ho, hei-jo - ho! 2. Wir *f* trei-ben die Beu - te mit flie-gen-den Se-geln, wir
 hei - jo, hei-jo-ho, hei-jo - ho! 2. Wir *f* trei-ben die Beu - te mit flie-gen-den Se-geln, wir

ja - gen sie weit auf das end - lo - se Meer. 3. Ja, wir fürch-ten nicht Tod und den Mee - re, wir fürch-ten nicht Tod und den
 ja - gen sie weit auf das end - lo - se Meer. 3. Ja, ra ah - ren zu Mee - re, wir fürch-ten nicht Tod und den
 ja - gen sie weit auf das end - lo -
 ja - gen sie weit auf das

Teu - fel da - zu, Ah _____ Ah _____ erst fin - den wir Ruh. Hey!

Teu - fel da - zu, am Grun - de des Mee - res erst fin - den wir Ruh. Hey!

3. Wir la - chen der Fein - de und al - ler Ge - fah - ren, am Grun - de des Mee - res erst fin - den wir Ruh. Hey!

3. Wir la - chen der Fein - de und al - ler Ge - fah - ren, am Grun - de des Mee - res erst fin - den wir Ruh. Hey!

X

Hei - jo, hei - jo, hei - jo, he' - ho, hei - jo - ho! Hey, hey, hey,

Hei - jo, hei - jo - jo, hei - jo - ho, hei - jo - ho! Hey, hey, hey,

Hei - jo, hei - jo - ho, hei - jo, hei - jo - ho, hei - jo - ho!

Hei - jo, hei - jo, hei - jo, hei - jo - ho, hei - jo - ho!

422 *f*

Hei - jo, hei - jo, hei - jo, hei - jo, hei - jo - ho, hei - jo, hei - jo - ho, hei - jo -

Hei - jo, hei - jo, hei - jo, hei - jo, hei - jo - ho, hei - jo, hei - jo - ho, hei - jo -

Hei - jo, hei - jo, hei - jo, hei - jo, hei - jo - ho, hei - jo, hei - jo - ho, hei - jo -

Hei - jo, hei - jo, hei - jo - ho, hei - jo, hei - jo - ho, hei - jo -

mf

mf

mf

mf

426 **Y**

rit. molto *mf* *a tempo* *f*

ho! das brau - sen - de Meer! -

ho! das brau - sen -

ho! Wir lie - ben die Stür - me, das brau - sc. Meer

ho! Wir lie - ben die Stür - Meer!

ten.

mp

ten.

mp

ten.

mp

f

mp

f

f 3

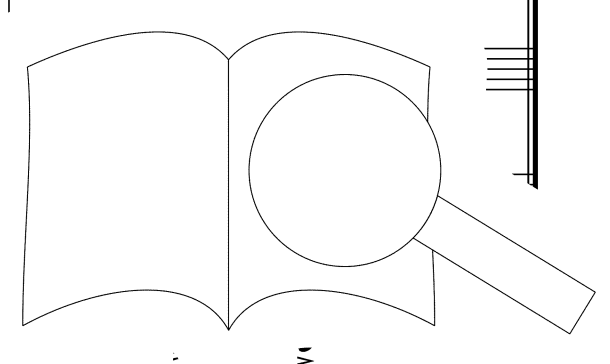

PROBEPARTITUR

Ausgabequalität gegenüber Original evtl. gemindert • Evaluation Copy - Quality may be reduced • Carus-Verlag

PROBE-PARTITUR
Ausgabequalität gegenüber Original evtl. gemindert • Evaluation Copy - Quality may be reduced • Carus-Verlag 