

PROBE-PARTITUR

PROBE-PARTITUR

Die öffentliche Aufführung ist bei der GEMA durch Eir
Anschrift: 10722 Berlin, Post

© 1997 by Carus-Verlag, Stuttg
vervielfältigungen jeglicher Art sind gesetzlich verboten./Any
Alle Rechte vorbehalten / All rights rese

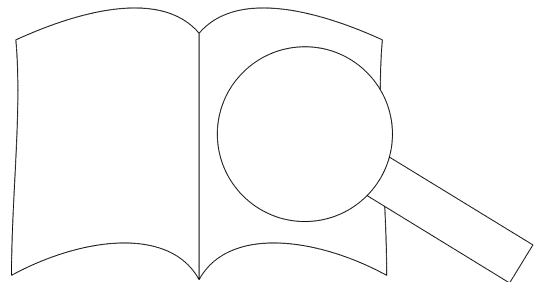

1. Dem Unendlich

(Klopstock)

Sehr langsam

Hw: Plenum 8'

P: Plei

Wie erhebt sich das Herr

denkt!

denkt es, wenn es auf sich herunterschaut! -

denkt!

denkt es, wenn es auf sich herunterschaut! -

Ausgabequalität gegenüber Original evtl. gemindert. u. ersatz 16' oppel SW I P

SW: nur Prinzipal 8'

Carus-Verlag

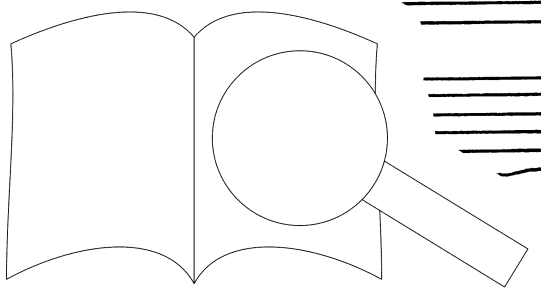

Elend schaut's wehklagend
'sacht und Tod!

Allein du rufst mi.
ie - gemindert. - Evaluation Copy - Quality may be reduced. Carus-Verlag
st, der im Elend, der im Tode

(f) *(ff)* HW

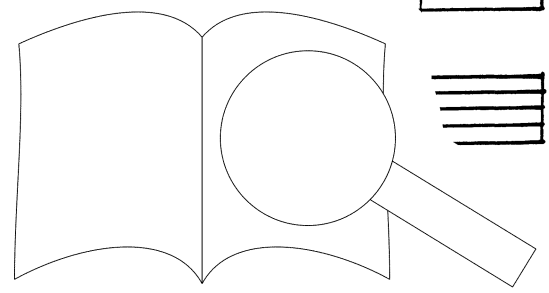

PROBEPARTITUR

Ausgabequalität gegenüber Original evtl. gemindert. Evaluation Copy - Quality may be reduced. Carus-Verlag

hilft!
+ Mixtur

lauch' iches ganz, daß du ewig mich

schnit

ner! den kein Preis, unten am Graß

Carus-Verlag

Herr,

Gott! den dan!

in Jubel genug be - - singt!

Langsam

(f2)

(mf)

sw

entl. + zarte Zunge

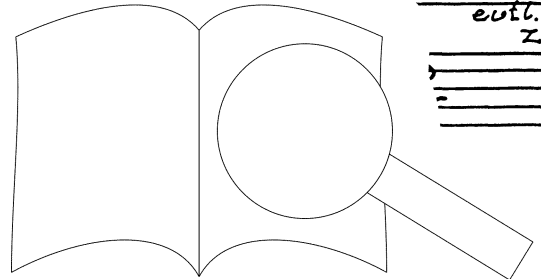

Ausgabequalität gegenüber Original evtl. gemindert. Evaluation Copy - Quality may be reduced.

Weht, Bäu me dr — bens, ir's

Har — ge — tön! rau — sche mit

Har — fenge — tön, K — ner

Strom ihr Lis — pelt und rauscht,

- Zunge

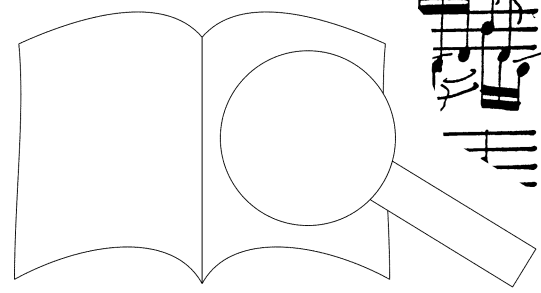

Ausgabequalität gegenüber Original evtl. gemindert • Evaluation Copy - Quality may be reduced • Carus-Verlag

ist es, den

This system contains the first two staves of music. The top staff is a vocal line with the lyrics "ist es, den". The bottom two staves are piano accompaniment. A large watermark "PROBEPARTITUR" is overlaid diagonally across the page.

preis'

This system contains the third and fourth staves of music. The top staff is a vocal line with the lyrics "preis'". The bottom two staves are piano accompaniment. A large watermark "PROBEPARTITUR" is overlaid diagonally across the page.

This system contains the fifth and sixth staves of music. The top staff is a vocal line. The bottom two staves are piano accompaniment. A large watermark "PROBEPARTITUR" is overlaid diagonally across the page.

This system contains the seventh and eighth staves of music. The top staff is a vocal line. The bottom two staves are piano accompaniment. A large watermark "PROBEPARTITUR" is overlaid diagonally across the page.

Ausgabequalität gegenüber Original evtl. gemindert • Evaluation Copy - Quality may be reduced • Carus-Verlag

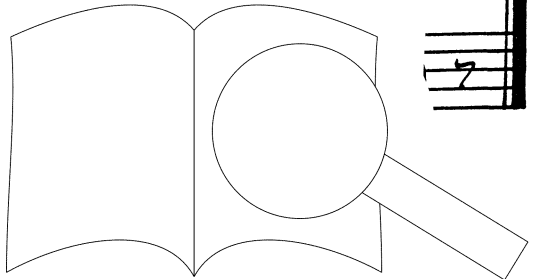

2. Die Gestir

Klopsto

Langsam



RP

SW: Rohrgedäckt 8'
Schwegel 4''

Carus-Verlag

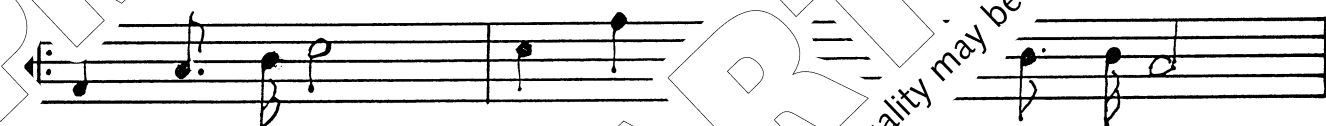

1. tö — net sein Lob	Felr	ihal und Gebirg',
2. van — scket der Hain,	v. d	Lis — pelt es auch
3. Wel — ten erschuf,		sin — kendes Gold,
4. gab Me — lo — die,		zog das Getön
5. frei — se den Hei	den,	welcher des Mond's

(p)

1

Ausgabequalität gegenüber Original evtl. gemindert • Evaluation Copy - Quality may be reduced • Carus-Verlag

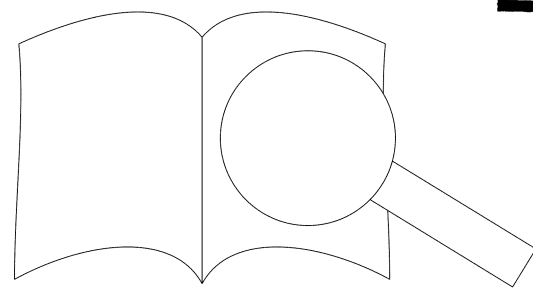

das gestad' nal — let, es d : zer dumpf —
 mit empor, frei — send, ein ! die Luft
 und den Staub hier voll Ge ge — dräng, wer
 und das Gold himm — ti — sr zu dir auf ? du
 und des Tod's Küh — len — riger Nacht zu

— brau — send endlichen Lob, siehe des H
 weht e' in Bogen mit auf! hoch in der
 ist ist Gott! es ist Gott! "Vater!"
 schr dem Kreisenden Tanz, welche
 und zu Leuchten gebot! Er- auf uns

— reichen von der er Na — tur! (P) 2. Es
 — haltung und gen ge — setzt. (P) 3. Der
 — zählbar, die ten, seid ihr! (P) 4. Wer
 — net hält in himm dich her. (P) 5. Ich
 harrt, Got — men dich be — streut!

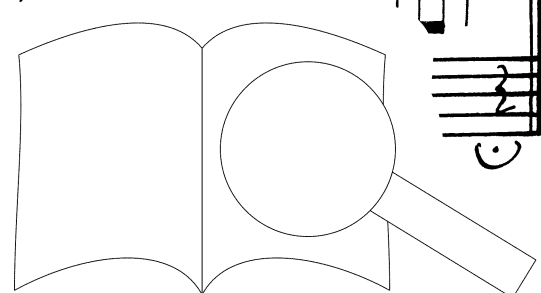

PROBENPARTITUR

Ausgabequalität gegenüber Original evtl. gemindert • Evaluation Copy - Quality may be reduced • Carus-Verlag

3. Gott im Frühling

J. P. Uz

Mässig

SW: Rohrgedackt + (weitem) 1^{1/2}

schimmernden Gewand hast

1 okt 8' Flöte 4'

den Frühling und

Ro sein Haupt gewunden. Hold-

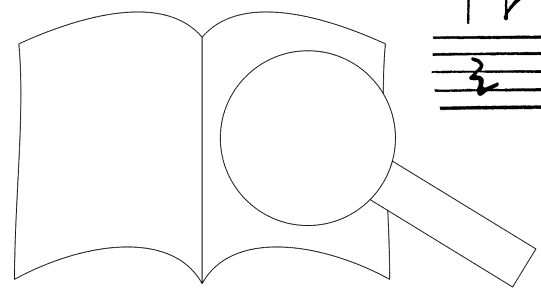

Ausgabequalität gegenüber Original evtl. gemindert • Evaluation Copy - Quality may be reduced • Carus-Verlag

Lä—chelnd kommt er schon! er ren ihn die

Stun—den, auf seinen Blumen—tl

Er geht in Bü—sche den

Flu—renke grün, und Wal—dern wächst ihr

Ausgabequalität gegenüber Original evtl. gemindert • Evaluation Copy - Quality may be reduced • Carus-Verlag

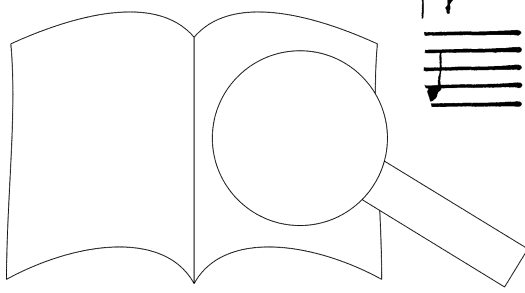

Schatten wie — der, der West. Ko — send, schwingt sein

than — tie — der, und je — der frohe Vo —

Mit seiner Lieder süßem Vo — gel,

soll je — sang zum Va — ter

Ausgabequalität gegenüber Original evtl. gemindert • Evaluation Copy - Quality may be reduced • Carus-Verlag

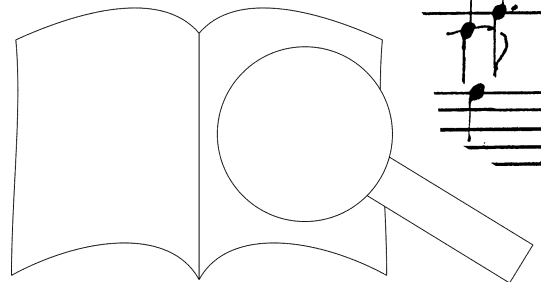

der Na-tur sich schwin-gen. zu ckung recht mich

hin! dem Herrn lobsin-gen,

ich wurde, was

P: Untersatz 11
Gedackt 8

Ausgabequalität gegenüber Original evtl. gemindert • Evaluation Copy - Quality may be reduced • Carus-Verlag

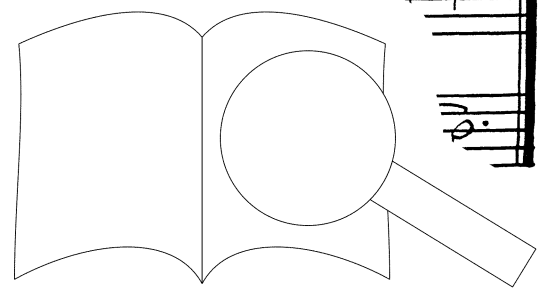

4. Verklär'

Pope - Herr

Allegro

HW: Plenum 8'

[SW] [ackz 8']

P: Kleines Plenum 16'

Le - bels -
-Mixtur

, vom Himmel ent-glüht, der: . . . müht, zitternd,

sen leidend, gern und doch mit

SW

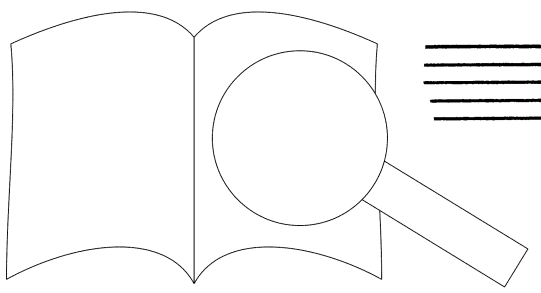

Ausgabequalität gegenüber Original evtl. gemindert • Evaluation Copy - Quality may be reduced • Carus-Verlag

cresc. *Adagio*

Schmerzen scheidend! end', o end' tur.

HW

(f)

(pp)

Sauft en aufwärts schweben, s

150

Lass mich u: *uspeln* Geister zu: "Schwe—ster—

Ausgabequalität gegenüber Original evtl. gemindert. Evaluation Copy - Quality may be reduced. Carus-Verlag

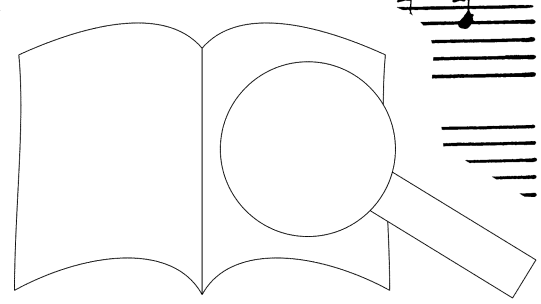

5. In's stille Land

Salis

Mässig

HW: Gemshorn 8
Spillflöte
Quinte 2 2 1.

Rohrgedackte 8'
Schwegel 4'

- 1. In's
- 2. In's
- 3. Ach

gedackt 8
ohrflöte 4'

SW
Carus-Verlag
12. 4'

—le Land! — Wer lei- — ber? In's
 —le Land! — zu hr Räu-me in's
 Land! ach Land! — für St. — e-droh-ten-ach

stil — l — Wer lei-tet uns hin-ü-ber? Schon
 stil — zu euch, ihr frei-en Räu-me für
 Land für al-le Sturmbedroh-ten der

Ausgabequalität gegenüber Original evtl. gemindert.

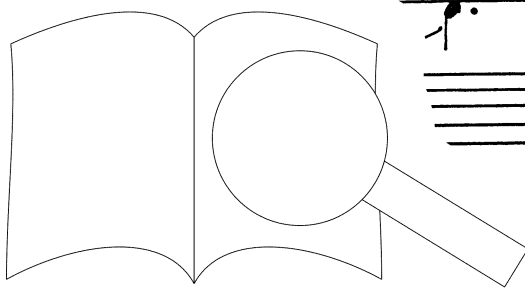

wölkt sich uns der A—bendhimmel trü—ber u
 die Veredlung! zar-te Morgen träu—me
 mil—deste von unsers Schicksals Bo—t

mmervol—ler
 Seelen! Künft'—gen
 lukt uns, die Fa—ckel

wird— und.— Wer leitet uns mit sanfter'
 Da— and.— Wertren des Le—bens Kampf
 wandt, und leitet uns mit sai

Carus-Verlag

-ü—ber, in's s'
 Kei—me in's
 To—ten, in's

Original evtl. gemindert.
 1, in's stil—le Land?
 and, in's stil—le Land.
 Land, in's stil—le Land.

Ausgabequalität gegenüber Original evtl. gemindert.

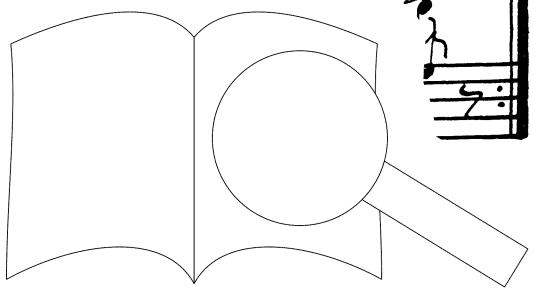

Quality may be reduced

6. Der Tod und das Leben

Claudius

Mässig

SW: Rohrgedackt 8' [>]

HW: Gemshorn
P: Vater
Etwa

(Das Mädch
ber, ach, vorü-ber! ge
-chen-

HW

mann! Ich bin
ge, Lieber! und
wieder zurück

(cresc.)
crasch auff.

und rühre mich nicht an.

(nur Gemshorn 8')

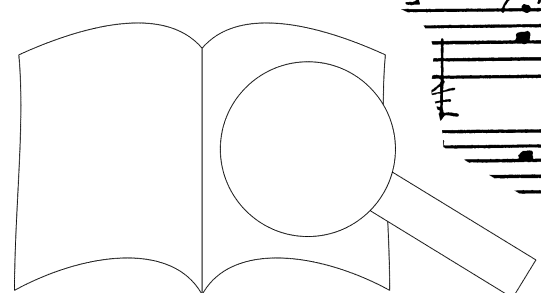

PROBEBE PARTITUR
 Evaluation Copy - Quality may be reduced. Carus-Verlag

Das erste Zeitmaß
(Der Tod)



Gib deine Hand, du schön zart Gebil
und

und komme zu stra—
nicht

(Registrierung wie zu Beginn)



(pp)

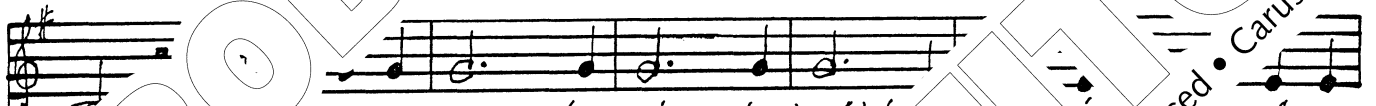

gutes Muts! ich bin nicht wild

ren Armen



schla—
ofen'

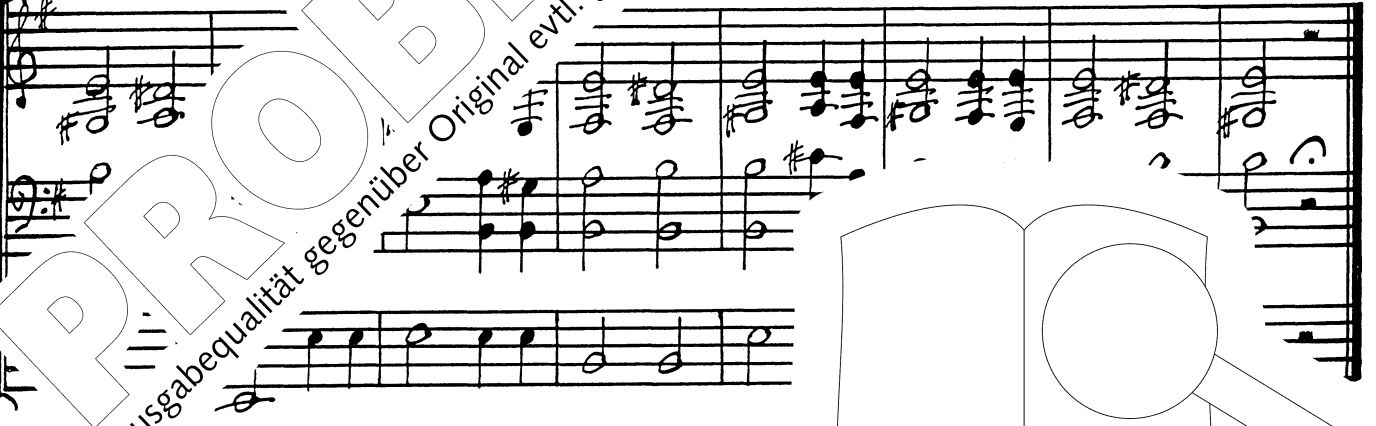

Ausgabequalität gegenüber Original evtl. gemindert • Evaluation Copy - Quality may be reduced • Carus-Verlag

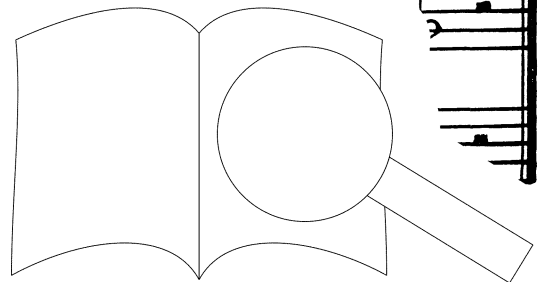

7. Der Jüngling und der Tod

ANONYMUS

Sehr langsam

HW: Gemshorn 8''

SW: Rohrgedackt 8''

Musical notation for the first system, including Gemshorn and Rohrgedackt parts. Includes dynamic markings like *p*.

3 + Koppel SW P

stung

Die Sonne sinkt, o Krönung

Musical notation for the second system.

Musical notation for the third system.

mit ihr sch

mit ihrem letzten Strahl entfliehen! Adieu

Musical notation for the fourth system.

Musical notation for the fifth system.

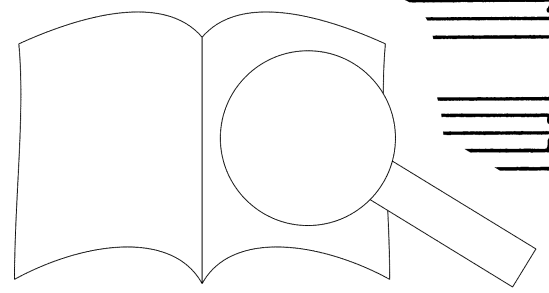

Ausgabegleichheit gegenüber Original evtl. gemindert. Evaluation Copy - Quality may be reduced. Carus-Verlag

diese namenlosen Qualen meiden und weit in schön're

in zieh'n, und we zieh'n!

ie, Tod! und lö-se die-se Bande!

Ausgabequalität gegenüber Original evtl. gemindert • Evaluation Copy - Quality may be reduced • Carus-Verlag

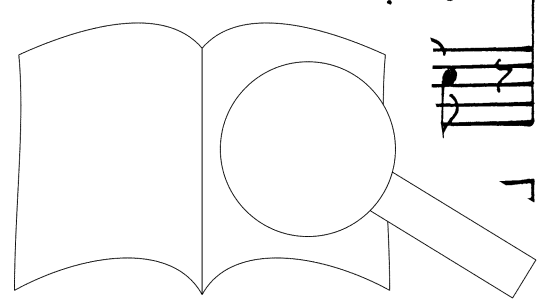

Ich lächle dir, 'emmanu entführe mich in ge-

-träu o Komm und rühre mich doch an ich doch

an, o Komm rasch auffüllen

(p) (cresc.)

* Ausgabequalität gegenüber Original evtl. gemindert. Evaluation Copy - Quality may be reduced. Carus-Verlag

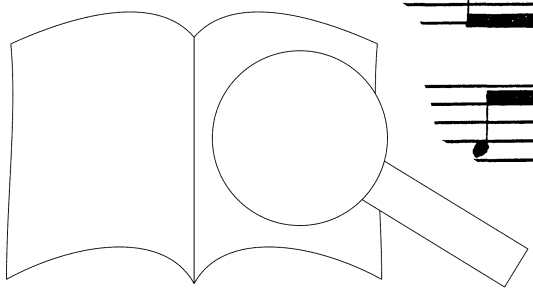

Der Tod

ES ruht sich in sauft in meinen Armen, du

The first system of the musical score for 'Der Tod' consists of a vocal line and piano accompaniment. The vocal line is written in a soprano clef with a key signature of two flats (B-flat and E-flat) and a 3/4 time signature. The lyrics 'ES ruht sich in sauft in meinen Armen, du' are written below the notes. The piano accompaniment is written in a grand staff (treble and bass clefs) with the same key signature and time signature. The music features a mix of quarter and eighth notes, with some rests.

ich will mich deiner Qual e

The second system of the musical score continues the vocal line and piano accompaniment. The lyrics 'ich will mich deiner Qual e' are written below the notes. The piano accompaniment continues with similar rhythmic patterns and chordal structures.

men.

The third system of the musical score concludes the vocal line and piano accompaniment. The lyrics 'men.' are written below the notes. The piano accompaniment ends with a final chord. The system includes dynamic markings such as *mf* and *f*.

Ausgabequalität gegenüber Original evtl. gemindert • Evaluation Copy - Quality may be reduced • Carus-Verlag

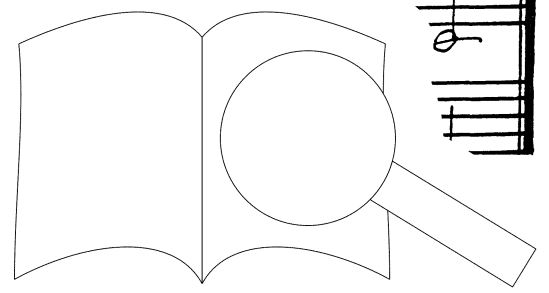

8. Der Leiden

Anonymus

Unruhig

Nimmertrag ich län-ger
Öffne mir den Him-mel

Leiden Last! Nimm den müden
er, gü't'ger Gott! Laß mich meine

Pil-ger t
Schmerzen

dir. Immer, immer enger wür-dest
das Grab. Allzu-vie-le Qualen

immer, immer trü-ber wird der,
hin ist je-de Hoffnung, hin

Nimmertrag ich län-ger
Öffne mir den Himmel,

die-s
mit-er

Last!
Gott!

Ausgabequalität gegenüber Original evtl. gemindert.

Evaluation Copy - Quality may be reduced.

Carus-Verlag

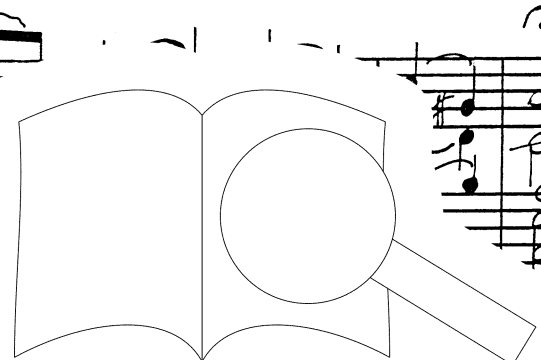

9. Die frühen G'

Klopstock



...-kommen, o sil-bernen
s Maies Er-wachen ist
Ihr Ed-leren, ach! es be-



Mond, schön
nur "schö"
-wächst er

Ge-fähr-te der Nacht. Du e
ie die Som-mernacht, wen
e schon ern-stes Moos!

nicht, bleib, Gedankenfreund!
Licht, aus der Locke träufelt,
ich, als ich noch mit euch

...st, das Ge-wölk
-gel her-auf
rö-ten den Tag,

wall-te
röt
er

Ausgabequalität gegenüber Original evtl. gemindert • Evaluation Copy • Quality may be reduced • Carus-Verlag

10. Litanei

Auf das Fest „Aller Se Jakob“

Langsam, andächtig



in in Frie—den
ie—be—vol—ler
Und die nie der

RP: nur Gedackt

te See—zen, d—cht ein
chen See—zen, rä—nen
ne lach—ten, Mond auf

ban
nicht
Dor

voll-en-det sü—ßen Traum,
e ein falscher Freund verließ,
Gott im reinen Him—melslicht

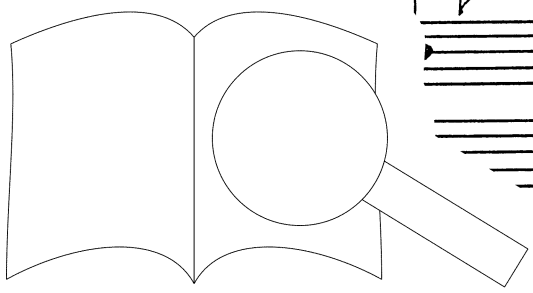

PROBENPARTITUR

Ausgabequalität gegenüber Original evtl. gemindert. Evaluation Copy - Quality may be reduced. Carus-Verlag

le—bensatt, gebo—ren kaum, aus
 und die blinde Welt verstieß: al
 einst zu sehn von An—gesicht: a

in—ber—schieden:
 in hin—nen schieden,
 von hin—nen schieden;

e See—len ruhn in Fris
 -le See—len ruhn in Fr
 -le See—len ruhn in -a.

ritard 22/3'

(crest.)

Ausgabequalität gegenüber Original evtl. gemindert • Evaluation Copy - Quality may be reduced • Carus-Verlag

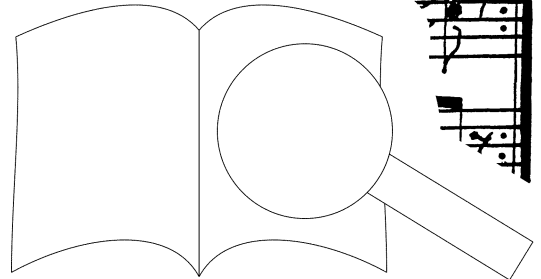

11. Im Abend (Lappe)

Sehr langsam

SW: Rohrgedac

Musical score for the beginning of the piece. It features a treble clef with a key signature of one sharp (F#) and a common time signature (C). The music is marked 'Sehr langsam' and includes dynamic markings '(pp)' and '(fp)'. The score is for a woodwind instrument, specifically a reed organ ('SW: Rohrgedac').

P: Untersatz 16' Koppel SW/P *

Vocal line of the musical score, starting with the lyrics 'O, wie schön'. The melody is written on a treble clef staff with a key signature of one sharp (F#).

O, wie schön

...elt, Va-ter, wenn sie golden

Piano accompaniment of the musical score, featuring a treble and bass clef. It includes a triplet of eighth notes and various rhythmic patterns. The score is marked with 'Evaluation Copy - Quality may be reduced'.

Ausgabequalität gegenüber Original evtl. gemindert. Die Dynamik wird im Original evtl. durch minimale Zusätze gemindert.

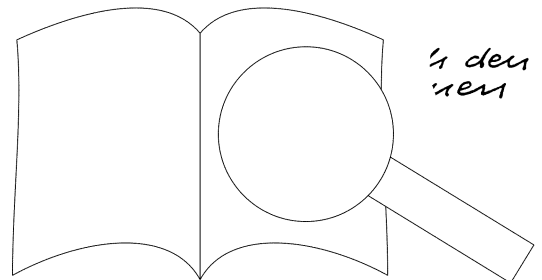

strah — let! we z hennie — der fällt,

und de immerma — let, / Not. Carus-Verlag

Wol — ke bl' es Fen — ster sinkt!

Ausgabequalität gegenüber Original evtl. gemindert • Evaluation Copy - Quality may be reduced •

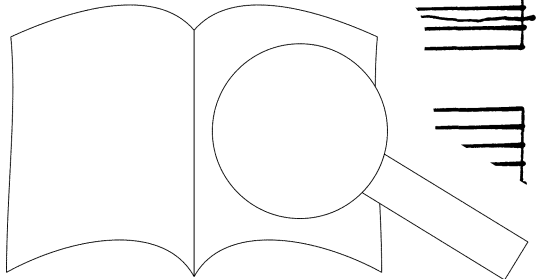

Könnst du Klage ... mi za-gen? irre sein an dir und

(cresc.) (p)

Carus-Verlag

Detailed description: This system contains the first two staves of music. The top staff is the vocal line, starting with a treble clef and a key signature of one sharp (F#). The lyrics 'Könnst du Klage ... mi za-gen? irre sein an dir und' are written below the notes. The second staff is the piano accompaniment, starting with a bass clef. It includes a triplet of eighth notes in the right hand and a single eighth note in the left hand. Performance markings include '(cresc.)' and '(p)'. The publisher's name 'Carus-Verlag' is printed at the bottom right of the system.

mir? Nein ... sen tragen deinen

(cresc.)

Detailed description: This system contains the next two staves of music. The top staff is the vocal line, continuing the lyrics 'mir? Nein ... sen tragen deinen'. The second staff is the piano accompaniment, featuring a 'cresc.' marking and a dashed line indicating a melodic line. The publisher's name 'Carus-Verlag' is partially visible at the bottom right.

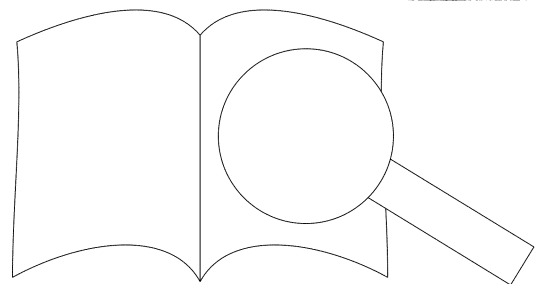

Ausgabequalität gegenüber Original evtl. gemindert • Evaluation Copy - Quality may be reduced • Carus-Verlag

Himmel schon allhier. Und dies Herz zusammenbricht, trinkt Glut und noch

(f) (p) (ppp)

schlürft Licht, trinkt Glut und schlürft noch

(dim.)

Ausgabequalität gegenüber Original evtl. gemindert • Evaluation Copy - Quality may be reduced • Carus-Verlag

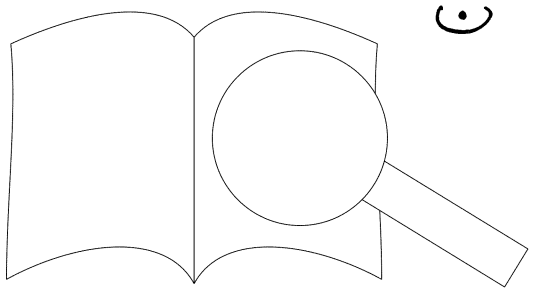

12. Abendlied

Claudius

Ruhig

1. Der Mond - ge - gan - gen; die
 2. Wie ist so stil - le, und
 3. Seht ihr id dort ste - hen? er
 4. Wir st u - schen - Kin - der sind
 5. Gott, u teil uns schau - en, auf

nen Stern - lein pran - m - mel
 der Däm - rung Hül - frau - lich
 nur halb - zu se - ist doch
 e - tel ar - me Sün - wis - sen
 'ichts Ver - gäng - lich's trau ucht Ei - tel

hell - der
 und - als
 rund - ei - ne stil - le
 gar - so. sind wohl man - che
 ke - Wir spü - nen Luft - ge -
 laß uns ein - fäl - tig

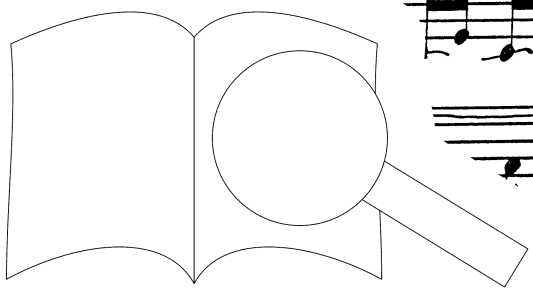

Ausgabequalität gegenüber Original evtl. gemindert. Evaluation Copy - Quality may be reduced. Carus-Verlag

Schwei — get, und aus — sen stei
 Kam — mer, wo ihr — ges Tam
 Sa — chen, die wi — ost be — la
 — spin — ste und c. ost be — la
 wer — den, und hier — auf Er

gr — wei — ßer Ne — bel wu
 — schla — fen und ver —
 — seil uns — re Au — gen
 und Kom — men wei — ter
 1. wie Kin — der fromm
 2. sein
 3. un.
 4. Ziel.
 5. sein!

(pp)

Heidenheim.

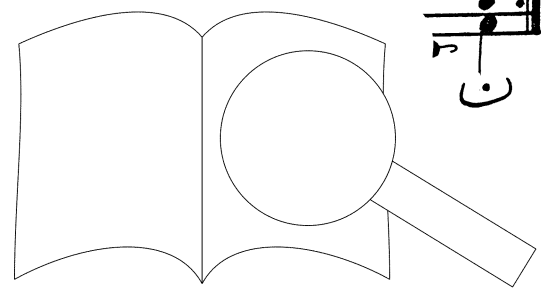

Ausgabequalität gegenüber Original evtl. gemindert • Evaluation Copy - Quality may be reduced • Carus-Verlag

Anmerkung

Die vorliegende Ausgabe von Franz Schuberts *Geistlichen Liedern* in der Einrichtung für mittlere Singstimme und Orgel von Helmut Bornefeld (BoWV 210*) ist eine erneuerte Reproduktion von Bornefelds Reinschrift. Das Autograph befindet sich im Besitz von Frau Walther (Heidenheim).

Beschreibung: Die Noten sind mit Pergamentpapier geschrieben, und zwar in nicht gegenüberliegende Seiten angeordnet. Das Bogenformat beträgt 34 cm, die Seiten sind gefalzt eine Seitengröße von 30 cm. Der Grund für diese Anordnung war die weitverbreitete Koptechnik für Großformat, die sich selbstverständlich geworden ist, die heute zur Verfügung steht. Großkopierverfahren, wie Architekten-Plänen gleich – im Lichtpaß hergestellt.

Die Einzelblätter sind einzeln gezogen, wodurch – je nach Zahl und Umfang der Texte – eine optimale Anordnung möglich wird. Die satten Achtel- und Viertelblätter bestehen aus mehreren dünnen Einzelblättern. Die Seite 4 (wie auch Titel, Vorbemerkung und Inhaltsverzeichnis) liegt nur gefilmt vor; das Autograph dieser Seite ist verloren.

Helmut Bornefelds Manuskript ist von einer erstaunlichen Fehlerfreiheit. Einige geringfügige Errata (meist handelt es sich um vergessene Akzidenzien) wurden in der Reinschriftsvorlage berichtigt. Das Korrektorexemplar, das Helmut Bornefeld gezeichnet hat, gibt darüber genaue Auskunft.

Da das Inhaltsverzeichnis die Nummern der Einzelblätter nennt, die sie im Schubert-Werkverzeichnis von Erich Deutsch haben, seien diese hier angegeben.

1. Dem Unendlichen · D 4
2. Die Gestirne · D 4
3. Gott im Frühling · D 4
4. Verklärung · D 4
5. In's stille Leben · D 4
6. Der Tod · D 4
7. Der Tod · D 4
8. Der Tod · D 4

Heidelberg, April 1997

Gerhard Bornefeld

*Die Nummerierung folgt dem „Systematischen Werkverzeichnis“ von Joachim Sarwas, enthalten in dessen Buch *Helmut Bornefeld, Studien zu seinem „Choralwerk“; mit einem Verzeichnis seiner Werke*, Frankfurt am Main, Verlag Peter Lang (Reihe 36, Band 72), 1991. Der Carus-Verlag übernimmt diese Werknummern in seiner Reihe 29 („Helmut-Bornefeld-Reihe“) als Verlagsnummern.

