

mehrKlang

Geistliche Lieder für Chor und
Instrumente in flexiblen Arrangements

Herausgegeben durch das
Kirchenchorwerk der Evangelisch-
Lutherischen Landeskirche Sachsens

Redaktionsgruppe:

Maximilian Beutner, Gunter Brückner, Dorothea
Franke, Martina Hergt, Katharina Kimme-Schmalian
Ekkehard Hübler (Landesobmann)

40. Sächsisches Kantate-Chorheft

editionchor

Inhalt

Nr.	Titel	EG / SvH	Arrangeur/-in	Seite
Advent				
1	Nun komm, der Heiden Heiland	EG 4	C. Hauptmann	4
2	Singet fröhlich im Advent	SvH 01	M. Beutner	6
3	Seht, die gute Zeit ist nah	EG 18	I. Bredenbach	7
4	Bereitet dem Herren den Weg	zu EG 10	W. Zöllner	7
5	Kleine Weihnachtsmesse	EG 11, 44.	Th. Neumeister	8
6	Ein Lied hat die Freude sich ausgedacht.		K. Pippel	11
Weihnachten				
7	Kommt und lasst uns Christus ehren / Nun singet und seid froh	EG 39, 35.	J. Walter/W. Zöllner.	14
8	Freuet euch, ihr Christen alle	EG 34	A. Hammerschmidt/W. Zöllner	16
9	Gott ist mein Hirt/This child my Lord		J. Guillen	18
Epiphania				
10	O König aller Ehren / O Atem erster Frühe.	EG 71	R. Mauersberger	20
Passion				
11	Dieses Kreuz, vor dem wir stehen		M. Leidenberger	24
12	Manches Holz		M. Pohl	23
Ostern				
13	Die Sonne geht auf	EG 550 (RgWü)	E. Franke	26
14	Halleluja (Kanon).		H. M. Lonquich	27
15	The resurrection and the life		A. Fletcher	28
16	Latino-Halleluja		Fr. Wutzler	30
Pfingsten				
17	Schmücket das Fest mit Maien		A. Hammerschmidt/D. Bernstein	31
18	Veni, lumen cordium		M. Rizza	32
Erntedank				
19	Herr Gott, dich loben wir.		W. A. Mozart/J. Michel	33
20	Gott, du bist groß		P. Reulein	34
21	Alle Gaben dieser Erde.		H. Florenz	36
Ewigkeit/ Angst und Vertrauen				
22	Warum sollt ich mich denn grämen	EG 370	J.G. Ebeling	37
23	Herr, wenn ich nur dich habe.		H. Schütz/ K. P. Chilla.	38
24	Lehre uns bedenken, dass wir sterben müssen.		M. Leidenberger	42
25	Tröste mich wieder		G. Gunsenheimer	41
26	Gott wird abwischen alle Tränen		Chr. Müller	44
27	Deine Segenshände		G./B. Rüger	44
Gottesdienst				
28	Kyrie – Wenn wir dich rufen		J. M. Michel	45
29	Halleluja-Ruf		C. Mawby	46
30	Agnus Dei		Th. Gabriel	47
31	Nehmet hin und esst		Th. Riegler	48
32	Gottes guter Segen		G. Brückner	48

Nr.	Titel	EG / SvH	Arrangeur/-in	Seite
Bibel / Psalm				
33	Befehl du deine Wege	EG 361	G. F. Händel / G. Brückner	50
34	Wohl denen, die da wandeln	EG 295	H. Schütz / W. Zöllner	49
35	Die Bergpredigt		M. Drude	52
36	Dein Wort ist meines Fußes Leuchte		G. Gunsenheimer	54
37	Singt und tanzt und jubelt laut vor Freude		G. Brückner	55
38	Er ist wie ein Baum (Kanon)		D. Steger / J. Steuerwald	56
Lob und Dank				
39	Lobe den Herren, den mächtigen König	EG 317	H. Walcha	56
40	Geh aus, mein Herz, und suche Freud	EG 503	L. Kirchbaum / D. Küttler	59
41	Dankbar singe ich dir Lieder		K. Kimme-Schmalian	60
Frieden / Gerechtigkeit / Nächstenliebe				
42	Wenn wir doch wüssten		A. Tröltzsch	61
43	Keine Zeit		G. Brick	62
44	Sind wir nicht alle Kinder		A. Kastl	64
45	Da pacem, Domine (Kanon)		Chr. Demantius	64
Tageszeiten				
46	Die güldne Sonne	EG 449	J. G. Ebeling / St. Jänke	66
47	Lobet den Herren	EG 447	J. Crüger	65
48	Diese Nacht in Gottes Hand		G. Brückner	68
49	Bleib bei uns, denn es will Abend werden		J. G. Rheinberger / E. Hübler	69
	Nachwort			71
	Alphabetisches Verzeichnis der Titel und Textanfänge			72

Legende:

EG: Evangelisches Gesangbuch; SvH: *Singt von Hoffnung. Neue Lieder für die Gemeinde*, hg. von der Ev-Luth. Landeskirche Sachsens, Leipzig 2009; RgWü: Regionalteil Württemberg (EG)

Titelgestaltung: enorm (Köln)

Neben der vorliegenden edition*chor* (Chorpartitur) ist ein Chorleiterband erschienen. Er ist einzeln (Carus 2.105/10) und im Set mit 8 Instrumentalstimmen erhältlich (Carus 2.105).

1 Nun komm, der Heiden Heiland

EG 4

Text: Martin Luther 1524 nach dem Hymnus
„Veni redemptor gentium“ des Ambrosius von Mailand um 386
Melodie: Klosterneuburg um 1000, Martin Luther 1524
Satz: Carsten Hauptmann (*1983) 2017

Strahlend, voll innerer Ruhe ♩ = 100

Strophe 1

8 Klav

Sopran

Alt

Tenor

Bass

1. Nun komm, der Hei - den - Hei - land,

1. Nun komm, der

1. Nun komm, nun komm, nun

1. Nun komm, nun

13

der Jung - frau - en Kind er - kannt, dass sich wun

Hei - den Hei - land, dass

komm, der Hei - land, a.

Welt. Nun

al - le Welt. Nun

un - der al - le Welt. Nun

17

Gott solch Ge - burt

2. Er ging aus der

5. Lob sei Gott dem

komm, komm, nun komm!

2. Er ging aus der

5. Lob sei Gott dem

komm, nun komm, nun komm

der em

nun komm, nun komm, nun komm

Kam - mer sein, dem kö - nig - li - chen Saal so rein, Gott von Art und
 Va - ter g'tan; Lob sei - Gott seim ein' - gen Sohn, Lob sei Gott dem

Kam - mer sein, dem kö - nig - li - chen Saal so rein, Gott von Art und
 Va - ter g'tan; Lob sei - Gott seim ein' - gen Sohn, Lob sei Gott dem

Kam - mer sein, dem kö - nig - li - chen Saal so rein, Gott von Art und
 Va - ter g'tan; Lob sei - Gott seim ein' - gen Sohn, Lob sei Gott dem

Kam - mer sein, dem kö - nig - li - chen Saal so rein, Gott von Art und
 Va - ter g'tan; Lob sei - Gott seim ein' - gen Sohn, Lob sei Gott dem

Mensch, ein Held; sein' Weg er zu lau - fen eilt.
 Heil - gen Geist im - mer und in E - wig - keit.

Mensch, ein Held; sein' Weg er zu lau - fen
 Heil - gen Geist im - mer und in E - wig in, E - wig -

Mensch, ein Held; sein' Weg er zu lau - fen
 Heil - gen Geist im - mer und in E - wig in, E - wig -

Mensch, ein Held; sein' Weg er zu lau - fen eilt,
 Heil - gen Geist im - mer und in E - wig - keit,

eil.
keit.

sein' Weg
im - mer

fen eilt.
- wig - keit.

wischenspiel/Nachspiel

9

9

9

... auf kam vom Vater her
 ... hrt wieder zum Vater,
 ... ar hinunter zu der Höll
 ... und wieder zu Gottes Stuhl.

4. Dein
 die N
 Dunk
 der C

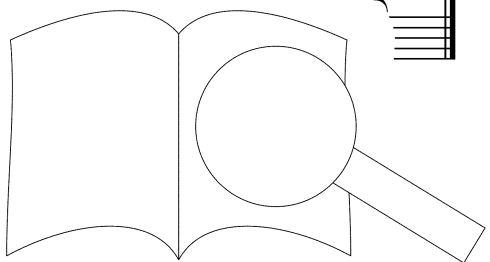

PROBE-PARTITUR
 Ausgabqualität gegenüber Original evtl. gemindert • Evaluation Copy - Quality may be reduced • Carus-Verlag

5 Kleine Weihnachtsmesse

über EG 11, EG 44

Text: Liturgie / Paul Gerhardt 1653 (EG 11) /

Heinrich Holzschuher 1829 (EG 44)

Melodie: Johann Crüger 1653 (EG 11) / Sizilien vor 1788,

bei Johann Gottfried Herder 1807 (EG 44)

Komposition: Thomas Neumeister (*1975) 2014

Kyrie eleison

mit EG 11 „Wie soll ich dich empfangen“

$\text{♩} = 70 - 80$ VI I, III

S Ky - ri - e, Ky - ri - e, Ky - ri - e e - le - i - son.

A Ky - ri - e, Ky - ri - e, Ky - ri - e e - le - i - son.

T

B Vc/Kb Ky - ri - e, — Ky - ri - e, — Ky - ri - e

11

S Ky - ri - e, Ky - ri - e, Ky e i - son.

A Ky - ri - e, Ky - ri - e, - le - i - son.

T soll ich dich emp - fan -

B Ky - ri - e, -

geg n ich dir, o

Ky - ri - e e - le - i - son.

15

S Ky - ri - e, Ky - ri - e e - le - i - son.

A Ky - ri - e, Ky

T Welt Ver - lan - gen, o mei

B Ky - ri - e, Ky - ri - e, Ky

- e - e - i

Chri - ste e - le - i - son, e - le - i - son, Chri - ste e - le - i - son.
 Chri - ste e - le - i - son, e - le - i - son, Chri - ste e - le - i - son.
 Je - su, Je - su, set - ze mir selbst die Fa - ckel bei, da -
 Chri - ste e - le - i - son, e - le - i - son, Chri - ste e - le - i - son.

Ky - ri - e, Ky - ri - e e - le - i - son. — Ky - ri - e e - le - i - son.
 Ky - ri - e, Ky - ri - e e - le - i - son. Ky - ri - e e -
 mit, was dich er - göt - ze, mir kund und wis - send sei. —
 Ky - ri - e, Ky - ri - e e - le - i - son. e son.

Gloria in excelsis Deo
 mit EG 44 „O du fröhliche“

♩ = 45-50

VII, II

Glo - ri - a in ex -
 Glo - ri - a in ex -
 in ex - cel - sis De - o! Glo - ri - a in ex -

Glo - ri - a in ex - cel - sis De - o!
 e - o! Glo - ri - a in ex -
 O du
 cel - sis De - o! Glo - ri - a in ex -
 sis De - o! Glo - ri - a in ex -

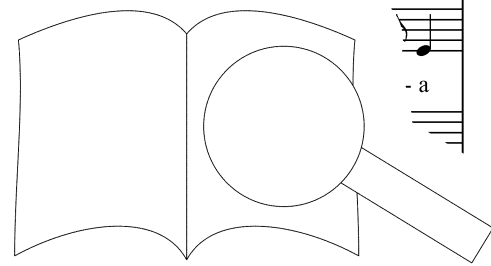

in ex - cel - sis De - o! Glo - ri - a in ex - cel - sis De - o!
 in ex - cel - sis De - o! Glo - ri - a in ex - cel - sis De - o!
 8 du se - li - ge, gna - den - brin - gen - de
 in ex - cel - sis De - o! Glo - ri - a in ex - cel - sis De - o!

Glo - ri - a in ex - cel - sis De - o! Glo - ri - a in ex - cel - sis
 Glo - ri - a in ex - cel - sis De - o! Glo - ri - a
 8 Weih - nachts - zeit! Himm
 Glo - ri - a in ex - cel - sis De - o! Glo - ri - a in ex - cel - sis

De - o! Glo - ri - a in ex - cel - sis De - o! Glo - ri - a in ex -
 De - o! Glo - ri - a in ex - cel - sis De - o! Glo - ri - a in ex -
 8 re jauch - ze, re: Freu - e,
 De - o! Glo - ri - a in ex - cel - sis De - o! Glo - ri - a in ex -

Glo - ri - a in ex - cel - sis De - o!
 o! Glo - ri - a in ex
 dich, o Chris - ten -
 cel - sis De - o! Glo - ri - a in ex

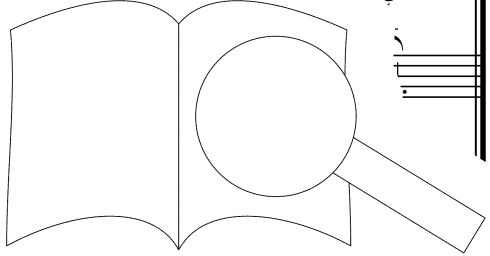
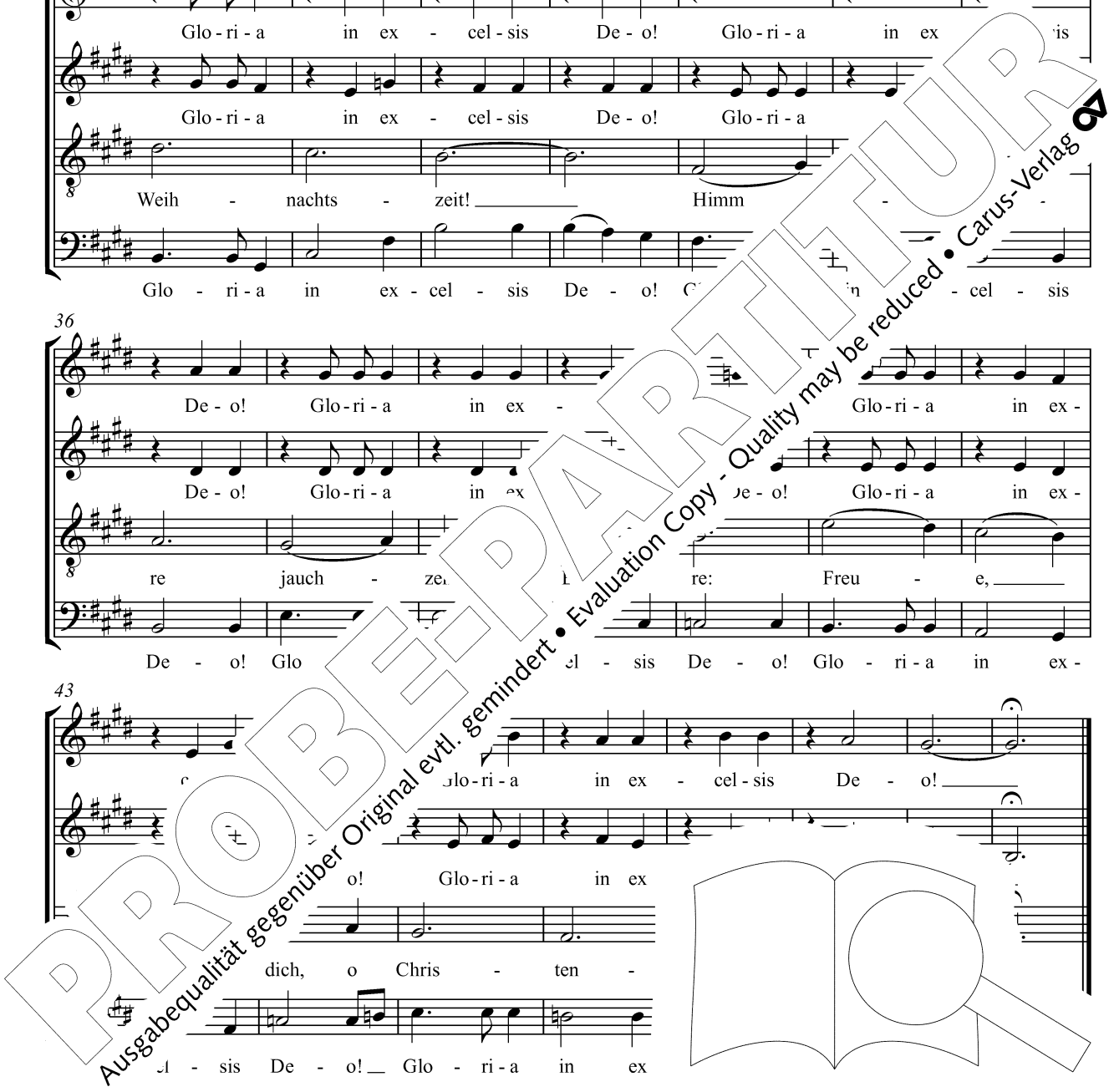

7 Kommt und lasst uns Christus ehren

EG 39, EG 35

Text: Paul Gerhardt 1653 (EG 39) /
 Hannover 1646 nach „In dulci jubilo“ 14. Jh. (EG 35)
 Melodie: Hohenfurt um 1450, Prag 1541,
 bei Valentin Triller 1555 (EG 39) / 14. Jh., Wittenberg 1529 (EG 35)
 Satz: Wolfram Zöllner (1931–1988)
 unter Verwendung eines Satzes von Johann Walter 1560

Quempas I (Kommt und lasst uns Christus ehren)

3 Strophen im Wechsel mit Quempas II



I II
 1. Kommt und lasst uns Chris - tus eh - ren, Herz_ und Sin - nen zu ihm keh - ren;
 3. Se - het, was hat Gott_ ge - ge - ben: sei - nen Sohn_ zum ew - gen Le - ben.
 7. Schöns - tes Kind - lein in ___ dem Stal - le, sei ___ uns freund - lich, bring uns al - le



III IV
 1. sin - get fröh - lich, lasst euch hö - ren, wer - tes Volk_ der Chris - ten - heit.
 3. Die - ser kann und will uns he - ben, aus dem Leid_ ins Him - me'
 7. da - hin, da mit sü - ßem Schal - le dich der En - gel Heer_

Quempas II (Nun singet und seid froh)

Chor I (SATB)

(Sopran c.f., Satz: Wolfram Zöllner)

9
 1. Nun sin - get und_ seid froh, jauchzt al - le in
 3. Groß ist des Va - ters Huld, der So
 4. Wo ist der Freu - den Ort? der So
 huld. dort,

13
 1. Un - sers Her - zens in der Krip - pen bloß und
 3. Wir warn all ver Sünd und Ei - tel - keit, so
 4. da die En - g ger mit den Heil - gen all

17
 1. die Son - ne in sei
 3. er - wor - ben die e
 4. sal - men klin - gen im ho

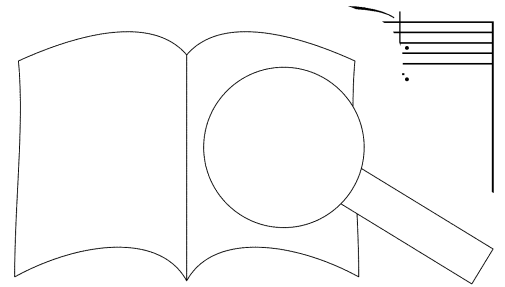

1. Du bist A und O, du bist A und O.
 3. O welch gro - ße Gnad, o welch gro - ße Gnad!
 4. Ei - a, wärm wir da, ei - a, wärm wir da.

Chor II (SATB)

(Tenor c.f., Satz: Johann Walter)

1. Nun sin - get und seid froh, jauchzt al - le und sagt so:
 3. Groß ist des Va - ters Huld, der Sohn tilgt uns - re Schuld'
 4. Wo ist der Freu - den Ort? Nir - gends mehr, denn dort

1. Un - sers Her - zens Won - ne liegt in
 3. Wir wärm all ver - dor - ben durch Sünd
 4. da die En - gel sin - gen mit

1. leucht' doch wie die
 3. hat er uns er -
 4. und die Psal - men

O, du -
 ße Gnad, o -
 wir da, ei

17 Schmücket das Fest mit Maien

Text: Michael Georg Schirmer (1606–1673)

Musik: Andreas Hammerschmidt (1612–1675)

aus *Fest-, Buß- und Danklieder* 1658/59

Satz: nach Hammerschmidt arr. von Diethard Bernstein (*1951) 2017

Ritornell

Instr

Soli (oder kleiner Chor)

11

Sopran
Alt

1. Schmü-cket das Fest mit Mai-en, der Herr hat es ge-
2. „Trös-ter, ach kom-me nie-der, hier lie-gen wir vor

19

macht. Heut sol-len wir uns freu-en: Er hat uns wie-der-bracht
dir.“ Dan-cket dem Her-ren wie-der, er liebt uns für und für.

27

den Geist und neu-es Le-ben, dem wir sonst wi-der
Er gibt den Gna-den-re-gen und Leib und See-

33

S
A

Tutti

ben. Ach, Herr Je-su, schaff in mir ei-nes rei- n' zens dir
gen. Ach, so schaf-fe dei-nen Geist, der uns, Je- der zens dir

M

Ach, Herr Je-su, schaff in mir ei-nes rei-ter zens
Ach, so schaf-fe dei-nen Geist, der uns, zu dir

38

Zier, ach, Herr Je-su, schaff in nen Her-zens Zier. So
weist, ach, ver-wirf mich, Je-su, nem An-ge-sicht.

43

schmü-cket, so fest, das uns der Höchs-te be-ge-hen heut lässt: mit

51

f (Wiede

en, mit Mai-en, mit Mai-en, las-set

p *f* (Wied

22 Warum sollt ich mich denn grämen

EG 370

Text: Paul Gerhardt (1607–1676) 1653
Musik: Johann Georg Ebeling (1637–1676)
aus *Geistliche Andacht* 1666/67

S
A

1. Wa - rum sollt ich mich denn grä - men? Hab ich doch
10. Was sind die - ses Le - bens Gü - ter? Ei - ne Hand
12. Du bist mein, weil ich dich fas - se und dich nicht,

T
B

5

1. Chris-tus noch, wer will mir den neh - men? Wer will m.
10. vol - ler Sand, Kum-mer der Ge - mü - ter. Dort, dort
12. o mein Licht, aus dem Her - zen las - se. Lass mich, m.

10

1. - - ben, den mir schon bei - ge - legt im Glau - ben?
10. - - ben, da mein Hirt mich ohn En - de la - ben.
12. - - gen, da du leib - lich werd um - fan - gen.

rau - ben,
Ga - ben,
lan - gen,

4. Schick drir
E ch drum verzagen?
en; er weiß wohl, wie er soll

11. Herr, n
du bis
Ich bir
in den
len.
zugut

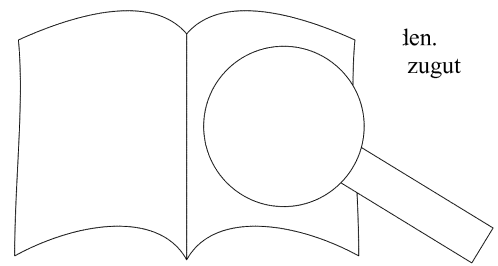

24 Lehre uns bedenken, dass wir sterben müssen

Text: Psalm 90,12
Musik: Markus Leidenberger (*1958) 2017

75
S A M

p *mp*

Leh - re, leh - re uns, leh - re,

Leh-re uns be - den-ken, dass wir ster - ben müs-sen. Leh-re uns be - den-ken, dass wir

7

mf

leh - re uns, leh - re, leh - re

ster - ben müs-sen. Leh-re uns be - den-ken, dass wir ster

13

f

leh - re uns be - den - ken be - den-ken, dass wir

Leh-re uns be - den-ken, dass wir ster - t leh-re uns be - den-ken, dass wir

19

f

ster - ben r re uns be - den - ken.

en, dass wir ster - ben müs-sen.

25

f

ei. uns be - den - ken. Leh-

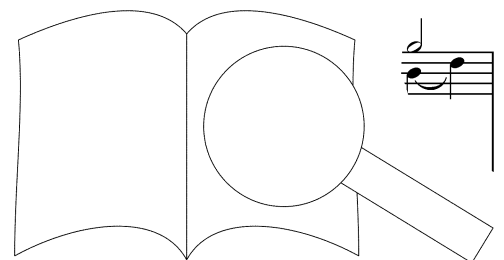

32 auf dass wir klug wer-den, *p* *mf*

müs-sen. auf dass wir klug

40 *f*

wer-den, auf dass wir klug wer-den, auf dass wir

47 *mp*

klug wer-den, auf dass wir klug en,

Leh-re uns be-

54 dass wir klug wer-a. re uns, auf dass wir klug

den-ken, dass wir ster Leh - re uns, auf dass wir klug

60 *mf* *f*

re uns, auf dass wir klug



31 Nehmet hin und esst

Text: nach Matthäus 26,26–28
Musik: Thomas Riegler (*1965)
aus dem Musical „Es ist vollbracht“

♩ = 63

Solo, bei Wiederholung: Chor



Neh-met hin und esst, die-ses ist mein Leib. Hal-tet da - ran fest, dass ich in euch bleib.
Neh-met hin und trinkt, die-ses ist mein Blut, das Ver-ge - bung bringt, nehmt euch nur ge - nug.



Neh - met hin und esst, die - ses ist mein Leib. Hal - tet da - ran fest, dass ich in euch bleib.
Neh - met hin und trinkt, die - ses ist mein Blut, das Ver - ge - bung bringt, nehmt euch nur ge - nug.



13 Oberchor

Nehmt hin und esst, ne
Nehmt hin und trinkt, 1 ..ikt,

Solo, bei Wiederholung: Chor

Neh-met hin und esst, die-ses ist mein Leib. Hal-tet da - ran fest, dass ich in euch bleib.
Neh-met hin und trinkt, die-ses ist mein Blut, das Ver-ge - bung bringt, nehmt euch nur ge - nug.

17

die - ses ist sein L
die - ses ist sein 21

Nehmt hin und esst.
Nehmt hin und trinkt.

Neh-met hin und esst, die - ses ist sein L
Neh-met hin und trinkt, die - ses ist sein 21

et da - ran fest, dass ich in euch bleib.
s Ver - ge - bung bringt, nehmt euch nur ge - nug.

© Carus-Verlag, Stuttgart

32 Gottes

Text: Rolf Krenzer (1936–2007) 1992
Melodie: Siegfried Fietz (*1946)
Satz: Günter Brückner (*1955) 2016

S
A

men

1. Got - te
2. Got - te
5. Got - te

8 Klavier

B

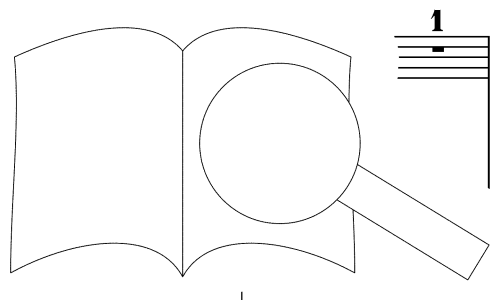

33 Befiehl du deine Wege

EG 361

Text: Paul Gerhardt (1607–1676) 1653
Melodie: Hans Leo Hassler (1564–1612) 1601
Satz: nach Georg Friedrich Händel (1685–1759),
Schlusschor der Kantate „Ach Herr, mich armen Sünder“
mit dem originalen Text „Ehr sei ins Himmelsthron“, Autorschaft ungesichert,
Bearbeitung von Gunter Brückner (*1955) 2018

7 Oberstimme I

S
A

7 Bassi

T
B

1. Be - fiehl du dei - ne We -
6. Hoff, o du ar - me See -
8. Ihn, ihn lass tun und wal -

14

15

1. ge und was dein Her - ze kränkt
6. le, hoff und sei un - ver - zagt!
8. ten, er ist ein wei - ser Fürst

15

36

1. der al - ler - treus - ten Pfler den Him - mel
6. Gott wird dich aus der Höher der Kum - mer
8. und wird sich so ver - hal dich wun - dern

43

5

1. lenkt.
6. plagt,
8. wirst,

Der Wol - ken, Luft und Win -
mit gro - ßen Gna - den rü -
wenn er, wie ihm ge - büh -

56

4

1,

68

1. der wird auch We - ge fin - den, _____
 6. so wirst du schon er - bli - cken _____
 8. das Werk hi - naus - ge - füh - ret, _____

76

1. da dein Fuß ge - hen kann, _____
 6. die Sonn der schöns - ten Freud, _____
 8. das dich be - küm - mert hat, _____

88

1. der fin -
 6. so bli -
 8. das ge - füh -

99

1. den, da dein Fuß re
 6. cken die Sonn ud.
 8. ret, das dich r hat.

2. Dem Herret
 wenn
 an
 ...nts nehmen,
 ...n.

4. Weg hast du allerwegen,
 an Mitteln fehlt dir's nicht;
 dein Tun ist lauter Segen,
 dein Gang ist lauter Licht;
 dein Werk kann niemand h
 dein Arbeit darf nicht ruhn,
 wenn du, was deinen Kind
 ersprießlich ist, willst tun.

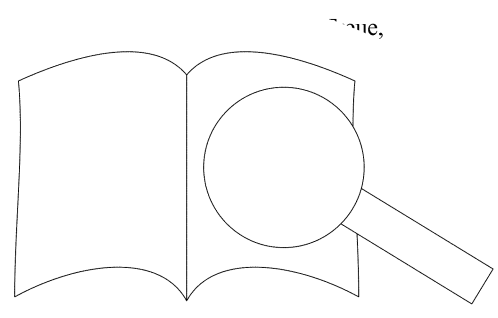

44 Sind wir nicht alle Kinder

Text und Melodie: Heinz Martin Lonquich (1937–2014) 1991
Satz: Andreas Kastl (*1986) 2017

♩ = ca. 94

S
A

1. Sind wir nicht al - le Kin - der des ei - nen Va - ters, Schwes - tern und Brü - der aus
2. Le - ben nicht al - le Men - schen von sei - nen Ga - ben? Ist nicht Ge - schenk, was da
3. Es ist ein Netz aus Ge - ben und aus Neh - men. Kein Mensch kann le - ben für
4. Doch gibt es Men - schen, die aus dem Netz ge - fal - len. Sie su - chen Hil - fe in
5. Dass uns - re Her - zen sich doch nicht ver - här - ten! Dass sich nicht Hass ge - gen

M

4

1. je - dem Land? Und sind zu - gleich doch ü - ber - all auch Frem - de, so - gar zu -
2. wächst und lebt? Und ist nicht al - les, was wir sind und ha - ben, i - un -
3. sich al - lein. Weil in der Welt sich vie - le Hän - de re - gen, er
4. un - serm Land. Wer weiß, ob mor - gen wir nicht un - ter - wegs sind
5. Lie - be stellt! Lasst uns mit Klug - heit hel - fen, wo wir kön - nen

8

1. wei - len im eig - nen Land. Und
2. end - li - ches Netz ge - webt. n.
3. Le - ben erst mög - lich sein. I' n.
4. su - chend der Frem - den Hand? un. n.
5. schwis - ter in die - ser Welt. j. Welt.

Das Lied kann von einer Trommel mit zwei Tonhöhen (z.B. Conga, Djembe) mit folgendem Pattern begleitet werden:

© Carus-Verlag, Stuttgart

45 Da pacem, Domine

Kanon im Einklang zu 4 Stimmen

Text: Antiphon 6./7. Jh.
Kanon: Christoph Demantius (1567–1643)

① Da - ster. - mi - ne, in die - bus no -

② stric: est a - li pu -

- bis, qui pu -

ni - si tu, ni - si tu, De -



dt: Verleihe uns Frieden, Herr Gott, in unseren Tagen; denn es gibt niemanden, der für

suchen können. dir, unser

© Carus-Verlag, Stuttgart

47 Lobet den Herren

EG 447

Text: Paul Gerhardt (1607–1676) 1653
 Musik: Johann Crüger (1598–1662) aus
Psalmodia Sacra 1657/58

S
A

1. Lo - bet den Her - ren al - le, die ihn eh - ren;
 6. O treu - er Hü - ter, Brun - nen al - ler Gü - ter,
 8. Treib un - sern Wil - len, dein Wort zu er - fül - len;

T
B

5

1. lasst uns mit Freu - den sei - nem Na - men sin - ge
 6. ach lass doch fer - ner ü - ber un - ser Le -
 8. hilf uns ge - hor - sam wir - ken dei - ne Wer -

10

1. Dank zu sei - nem Al - ter
 6. Nacht dein Huld und Gü -
 8. schwach sind, da gib du uns

Lo - bet den Her - ren!

2. Der unser
 in dieser
 und ...
 erwecket:

3. Dass unsre Sinnen wir noch brauchen können
 und Händ und Füße, Zung und Lippen regen,
 das haben wir
 Lobet d'

7. Gib, dass wir heute, Herr, durch dein
 auf unsern Wegen unverhindert gehet
 und überall in deiner Gnade stehen.
 Lobet den Herren!

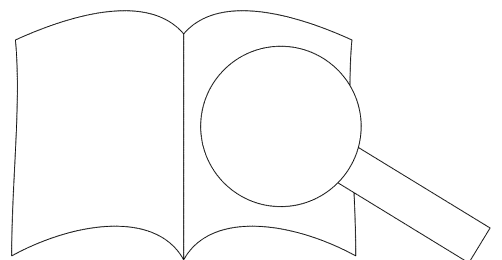

46 Die güldne Sonne

EG 449

Text: Paul Gerhardt (1607–1676) 1666
 Musik: Johann Georg Ebeling (1637–1676),
Geistliche Andachten, Bd. 3, 1666
 bearbeitet von Stefan Jänke (*1975) 2015

Sopran I

1. Die güld-ne Son - ne voll Freud und Won - ne bringt un - sern Gren - zen
 3. Las - set uns sin - gen, dem Schöp-fer brin - gen Gü - ter und Ga - ben;
 8. Al - les ver - ge - het, Gott a - ber ste - het ohn al - les Wan - ken;

Sopran II

1. Die güld-ne Son - ne voll Freud und Won - ne bringt un - sern Gren - zen
 3. Las - set uns sin - gen, dem Schöp-fer brin - gen Gü - ter und Ga - ben;
 8. Al - les ver - ge - het, Gott a - ber ste - het ohn al - les Wan - ken;

Alt

1. Die güld-ne Son - ne voll Freud und Won - ne bringt
 3. Las - set uns sin - gen, dem Schöp-fer brin - gen Gü
 8. Al - les ver - ge - het, Gott a - ber ste - het

Männer oder Instrumental-bass

1. Die güld-ne Son - ne voll Freud und W
 3. Las - set uns sin - gen, dem Schöp-fer
 8. Al - les ver - ge - het, Gott a - ber

7

1. mit ih - rem Glän - zen
 3. was wir nur ha - ben,
 8. sei - ne Ge - dan - ken, sei

1. mit ih - rem
 3. was wir nur
 8. sei - ne G

1. mit ih - rem Glän - zen ein herz - er - qui -
 3. was wir nur ha - ben, al - les sei Got -
 8. sei - ne Ge - dan - ken, sein Wort und Wil -

1. mit ih - rem Glän - zen ein herz - er - qui -
 3. was wir nur ha - ben, al - les sei Got -
 8. sei - ne Ge - dan - ken, sein Wort und Wil -

1. mit ih - rem Glän - zen ein herz - er - qui -
 3. was wir nur ha - ben, al - les sei Got -
 8. sei - ne Ge - dan - ken, sein Wort und Wil -



1. Mein Haupt und Glieder, die la - gen dar - nie - der; a - ber nun steh ich, bin
 3. Die bes - ten Gü - ter sind uns - re Ge - mü - ter; dank - ba - re Lie - der sind
 8. Sein Heil und Gna - den, die neh - men nicht Scha - den, hei - len im Her - zen die

1. Mein Haupt und Glieder, die la - gen dar - nie - der; a - ber nun steh ich, bin
 3. Die bes - ten Gü - ter sind uns - re Ge - mü - ter; dank - ba - re Lie - der sind
 8. Sein Heil und Gna - den, die neh - men nicht Scha - den, hei - len im Her - zen die

1. Mein Haupt und Glieder, die la - gen dar - nie - der; a - ber nun steh ich, bin
 3. Die bes - ten Gü - ter sind uns - re Ge - mü - ter; dank - ba - re Lie - der sind
 8. Sein Heil und Gna - den, die neh - men nicht Scha - den, hei - len im Her - zen die

1. Mein Haupt und Glieder, die la - gen dar - nie - der; a - ber nun steh ich, bin
 3. Die bes - ten Gü - ter sind uns - re Ge - mü - ter; dank - ba - re Lie - der sind
 8. Sein Heil und Gna - den, die neh - men nicht Scha - den, hei - len im Her - zen die

1. mun - ter und fröh - lich, schau - e den Him - mel mit mei - nem Ge - sicht.
 3. Weih - Rauch und Wid - der, an wel - chen er sich am meis - ten er - götzt.
 8. töd - li - chen Schmer - zen, hal - ten uns zeit - lich und e - wig ge - sund.

1. mun - ter und fröh - lich, schau - e den Him - mel mit mei - nem Ge - sicht.
 3. Weih - Rauch und Wid - der, an wel - chen er sich am meis - ten er - götzt.
 8. töd - li - chen Schmer - zen, hal - ten uns zeit - lich und e - wig ge - sund.

1. mun - ter und fröh - lich, schau - e den Him - mel mit mei - nem Ge - sicht.
 3. Weih - Rauch und Wid - der, an wel - chen er sich am meis - ten er - götzt.
 8. töd - li - chen Schmer - zen, hal - ten uns zeit - lich und e - wig ge - sund.

1. mun - ter und fröh - lich, schau - e den Him - mel mit mei - nem Ge - sicht.
 3. Weih - Rauch und Wid - der, an wel - chen er sich am meis - ten er - götzt.
 8. töd - li - chen Schmer - zen, hal - ten uns zeit - lich und e - wig ge - sund.

2. ...ebauet
 ...ehren,
 ...chtig und groß
 ...ann sollen hinkommen,
 ... von hinnen geschieden
 ... vergänglichem Schoß.

4. Abend
 segne
 sind s
 Wenn
 wenn
 über

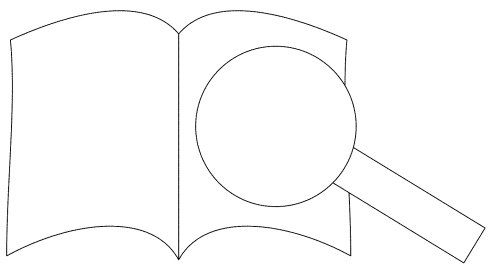

49 Bleib bei uns, denn es will Abend werden

Text: Lukas 24,29
Musik: Josef Gabriel Rheinberger (1839–1901),
Abendlied op. 69,3 für SSATTB,
bearb. von Ekkehard Hübler (*1967)

Andante molto

S *p*
Bleib bei uns, denn es will A - bend wer - den, bleib bei

A *p*
Bleib bei uns, denn es will A - bend wer - den, bleib bei

M *p*
Bleib bei uns, denn es will A - bend wer - den, bleib bei

7
uns, denn es will A - bend wer - den,

f
uns, bleib bei uns, denn es will A - bend wer - den,

uns, denn es will A - bend, A - bend wer - den, A - bend

13
A - bend wer - den, wer - - den,

f
denn es will A - bend wer - - den,

wer - - - bend wer - - den,

19
f
ge - nei - - get, si

und der Tag hat sich ge - nei - g

ff
und der Tag hat s

25

p

- get, sich ge - nei - get, bleib bei uns, denn es will

p

nei - get, hat sich ge - nei - get, bleib, o bleib bei uns, denn es will

p

nei - get, hat sich ge - nei - get, bleib bei uns, denn

31

f

A - bend wer - den,

f

A - bend wer - den, und

f

es will A - bend wer - den, und der Tag hat sich ge hat

37

p

Tag hat sich ge - nei - get. O bleib bei uns,

f

nei - get, ge - nei bei uns, bei uns, bleib,

f

sich ge - nei bleib, o bleib bei uns, o

43

f

uns, denn es will A - bend wer - den.

ff

bei uns, denn es wil

ff

blei , o bleib bei uns, denn es will

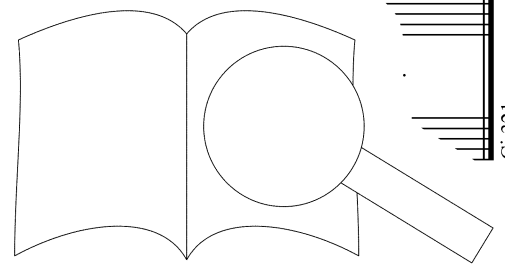

PROBEPARTITUR

Evaluation Copy - Quality may be reduced • Carus-Verlag

Nachwort*

Neue Noten

mehrKlang – schlagen Sie es auf, das neue Chorbuch. Sie finden klangschöne Musik für Chöre und Instrumentalensembles in variablen Besetzungen. Entdecken Sie neue Kompositionen, Bearbeitungen anspruchsvoller Chorwerke für kleinere Chorverhältnisse und zahlreiche neue Lieder in modernen Sätzen.

Instrumente stimmen

mehrKlang – nutzen Sie Ihre vorhandenen Möglichkeiten und entdecken Sie neue Klangfarben durch den Einsatz von verschiedenen Instrumenten, ob Klavier oder Orgel, Blockflöten oder Blechbläser, Streicher oder Saxophon, Cajón oder Schlagzeug – der Phantasie sind keine Grenzen gesetzt.

Atmen holen

mehrKlang – beleben Sie Ihre Gottesdienste mit klangvoller Musik und lassen Sie sich durch Wort und Musik berühren. Gestalten Sie die Feste im Kirchenjahr, die Liturgie, entdecken Sie bekannte Lieder in neuem Gewand oder neue geistliche Lieder in schönen Sätzen.

Einsatz

mehrKlang – stimmen Sie ein in das Lob der ganzen Schöpfung, in den Klang des himmlischen Gottesdienstes, geben Sie mit Ihrem Singen und Musizieren Gott die Ehre und preisen Sie ihn für seine herrlichen Taten. Verkünden Sie sein Heil unter allen Menschen, geben Sie Zeugnis von Ihrem Glauben.

Wiederholung

mehrKlang – prägen Sie sich mit dem Singen und Musizieren die Texte und Melodien tief in Ihr Gedächtnis ein und tragen Sie diese als kostbaren Schatz mit Ihnen. Sie können für Ihren Glauben eine Quelle sein, aus der Sie neue Kraft schöpfen.

Variation

mehrKlang – nutzen Sie die vielfältigen Variationsmöglichkeiten in den einzelnen Stücken, die jeweils in den Aufführungshinweisen zu jedem Satz beschrieben sind. Alle Instrumentalstimmen erhalten Sie im Set gleich mit.

Fermate

mehrKlang – Sie halten das 40. Sächsische Kantate-Chorheft in der Hand. Mit diesem Chorbuch setzt das Sächsische Kirchenchorwerk eine jahrzehntelange Tradition fort, mit der den sächsischen Kirchenchören Notenmaterial für ihre Arbeit in den Kirchengemeinden zur Verfügung gestellt wird. Wir freuen uns sehr, wenn das Chorbuch auch über die Grenzen des Landes hinaus Verbreitung findet.

Pause

mehrKlang – Sie dürfen uns Ihre Gedanken zum Chorbuch mitteilen. Das Feedback über Lob und Anerkennung sowie konstruktive Kritik.

Abschlag

mehrKlang geht an die Redaktion mit dem Namen des Schmalian, Martin Schmalian, Maximilian Beutner, Günther Beutner, Martin Beutner, in der Redaktion des Chorwerkes Sachsens, an Frau Dr. Barbara Mohn, Carus-Verlag, und natürlich an die Autoren und Komponisten/-innen, die dieses Chorbuch unterstützen haben. Möge das Chorbuch weit Verbreitung finden und viel daraus genutzt werden. Dazu gebe Gott Segen.

Ich wünsche Ihnen Freude beim Gebrauch wünscht

Ekkehard Hübler
(Landesobmann)

Dresden, im Oktober 2018

*aus dem Chorleiter

PROBE-PARTITUR
Ausgabequalität gegenüber Original evtl. gemindert • Evaluation Copy - Quality may be reduced • Carus-Verlag

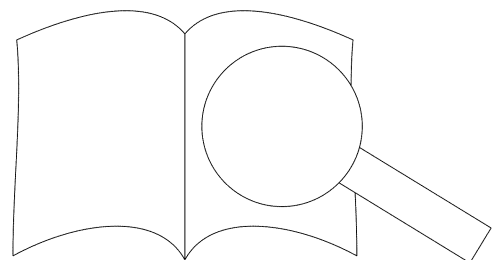

Alphabetisches Verzeichnis der Titel und Textanfänge

kursiv = abweichende Textanfänge und Anfänge von Teilsätzen

Zahl hinter dem Titel = Nummer im Chorbuch

Agnus Dei	30	Kleine Weihnachtsmesse	5
Alle Gaben dieser Erde	21	Kommt und lasst uns Christus ehren	7
Befehl du deine Wege	33	Kyrie – Wenn wir dich rufen	28
Bereitet dem Herren den Weg	4	<i>Kyrie eleison</i>	5
Bleib bei uns, denn es will Abend werden	49	Latino-Halleluja	16
Da pacem, Domine (Kanon)	45	Lehre uns bedenken, dass wir sterben müssen	24
Dankbar singe ich dir Lieder	41	Lobe den Herren, den mächtigen König	39
Dein Wort ist meines Fußes Leuchte	36	Lobet den Herren	47
Deine Segenshände	27	Manches Holz	12
<i>Der Tag begann, der Tag vergeht</i>	48	Nehmet hin und esst	31
Die Bergpredigt	35	Nun komm, der Heiden Heiland	1
Die güldne Sonne	46	<i>Nun singet und seid froh</i>	1
Die Sonne geht auf	13	<i>O Atem erster Frühe</i>	5
Diese Nacht in Gottes Hand	48	<i>O du fröhliche</i>	5
Dieses Kreuz, vor dem wir stehen	11	O König aller Ehren	10
Ein Lied hat die Freude sich ausgedacht	6	Schmücket das F	17
Er ist wie ein Baum (Kanon)	38	Seht, die gu ^t	3
Freuet euch, ihr Christen alle	8	<i>Selig sind</i>	35
Geh aus, mein Herz, und suche Freud	40	Sind	44
<i>Gloria in excelsis Deo</i>	5	ch	2
Gott ist mein Hirt	9	ic laut vor Freude	37
Gott wird abwischen alle Tränen	9	τ, shepherd is	9
Gott, du bist groß	15	and the life	15
Gottes guter Segen	9	Lord and savior is	9
Halleluja (Kanon)	25	ich wieder	25
Halleluja – Lasst uns singen	16	lumen cordium	18
Halleluja-Ruf	16	Warum sollt ich mich denn grämen	22
Herr, Gott, dich loben wir	23	<i>Wie soll ich dich empfangen</i>	5
Herr, wenn ich nur dich h	23	<i>Wenn ein Mensch auf Gott sein Leben baut</i>	38
<i>I know Christ lived</i>	15	<i>Wenn wir dich rufen</i>	28
<i>Ja, Jesus lebte</i>	15	Wenn wir doch wüssten	42
Keine Zeit	43	Wohl denen, die da wandeln	34

