

# VOLKS LIEDER

## Zwei Volkslieder

für gemischten Chor und Blechbläserquintett  
(Trompete in Es oder B, Trompete in B  
Horn in F, Tenorposaune und Tuba)  
von Andreas N. Tarkmann

Partitur

## Inhalt

Kein schöner Land (SATB)	3
Ein Jäger längs dem Weiher ging (SSATBB)	8

## Aufführungspraktischer Hinweis

Die 1. Trompetenstimme ist vom Komponisten für eine Es-Trompete vorgesehen; insbesondere beim Jägerlied ist dies sinnvoll. Für den Fall, dass ein Instrument in Es nicht zur Verfügung steht, kann die Partie alternativ auch mit B-Trompete gespielt werden. Die Einzelstimme enthält jeweils beide Notationen. Für den Abdruck in der Partitur wurde zugunsten der Übersichtlichkeit die Notation in B gewählt.

Komponiert im Auftrag des *Knabenchor Hannover*

Es liegt folgendes Aufführungsmaterial vor:  
Partitur (Carus 2.215/11), Chorpartitur (Carus 2.215/10), 5 Instrumentalstimmen (Carus 2.215/12).

CD-Einspielung mit Canadian Brass und dem Knabenchor Hannover unter der Leitung von Jörg Breiding (Carus 83.037, Track 1: *Kein schöner Land*).

Alternativ zu den Arrangements mit Blechbläserquintett sind Arrangements mit Klavier zu vier Händen erhältlich.

Titelbild: Frank Walka

# Kein schöner Land

Melodie und Text: Anton Wilhelm von Zuccalmaglio (1803–1869)  
Arrangement und Satz: Andreas N. Tarkmann (\*1956) 2019

Moderato  $\text{♩} = \text{ca. } 80$     poco rit.    a tempo    poco rit.    a tempo

Sopran  
Alt  
Tenor  
Bass

1. Kein schö-ner  
1. Kein schö-ner  
1. Kein schö-ner  
1. Kein schö-ner

Trompete 1 in B (oder: in Es)\*  
Trompete 2 in B  
Horn in F  
Tenorposaune  
Tuba

5 **1** *mf*

Land in die-ser Zeit als hier das uns - re    wir uns fin - den wohl un - ter  
Land in die-ser Zeit als hier das    eit, wo wir uns fin - den wohl un - ter  
Land in die-ser Zeit    weit und breit,    wohl un - ter  
Land in die-ser    - re weit und breit,



*mf*  
in fro-her Rund und ta-ten sin-gen, die Lie-der klin-gen im Ei-chen-grund, und ta-ten

*mf*  
da in fro-her Rund und ta-ten sin-gen, die Lie-der klin-gen im Ei-chen-grund, und ta-ten

*mf*  
da in fro-her Rund im Ei-chen-grund, und ta-ten

*mf*  
da in fro-her Rund im Ei-chen-grund, und ta-ten

*poco rit.*

sin-gen, die Lie-der klin-gen im Ei-chen-grund.

sin-gen, die Lie-der klin-gen im Ei-chen-gru

sin-gen, die Lie-der klin-gen im Ei-chen-gru

sin-gen, Lie-der klin-gen im Ei-chen-gru

*mp dolce*

*poco p*

*poco p*

*poco p*

PROBENPARTITUR

Ausgabequalität gegenüber Original evtl. gemindert • Evaluation Copy - Quality may be reduced • Carus-Verlag

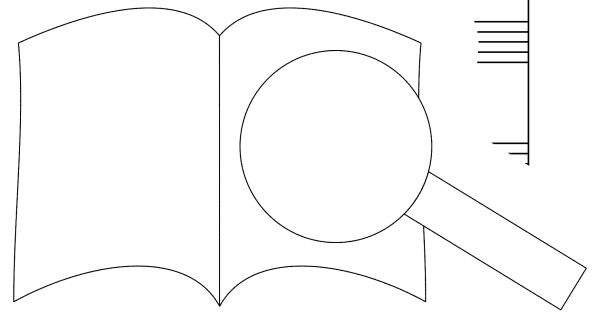



poco rit.

a tempo

4

4. Nun, Brü-der, ei - ne gu-te Nacht, der Herr im ho - hen Him-mel wacht; in sei-ner Gü - te uns zu be-

4. Nun, Brü-der, ei - ne gu-te Nacht, der Herr im ho - hen Him-mel wacht; in sei-ner Gü - te uns zu be-

4. Nun, Brü-der, ei - ne gu-te Nacht, der Herr im ho - hen Him-mel wacht; uns zu be-

4. Nun, Brü-der, ei - ne gu-te Nacht, der Herr im ho - hen Him-mel wacht;

4. Nun, Brü-der, ei - ne gu-te Nacht, der Herr im ho - hen Him-mel wacht;

poco rit.

poco rit.

hü - ten ist er be-dacht, in sei-ner Gü - te uns zu be - ten.

hü - ten ist er be-dacht, in sei-ner Gü - te v dacht.

hü - ten ist er be-dacht, st er be - dacht.

ist er be-dacht, - hü - ten ist er be - dacht.

ist er be-dacht, hü - ten ist er be - dacht.

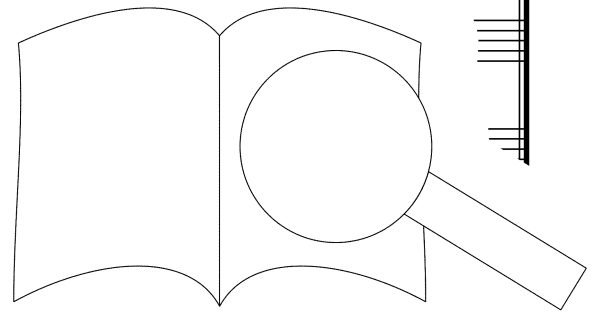
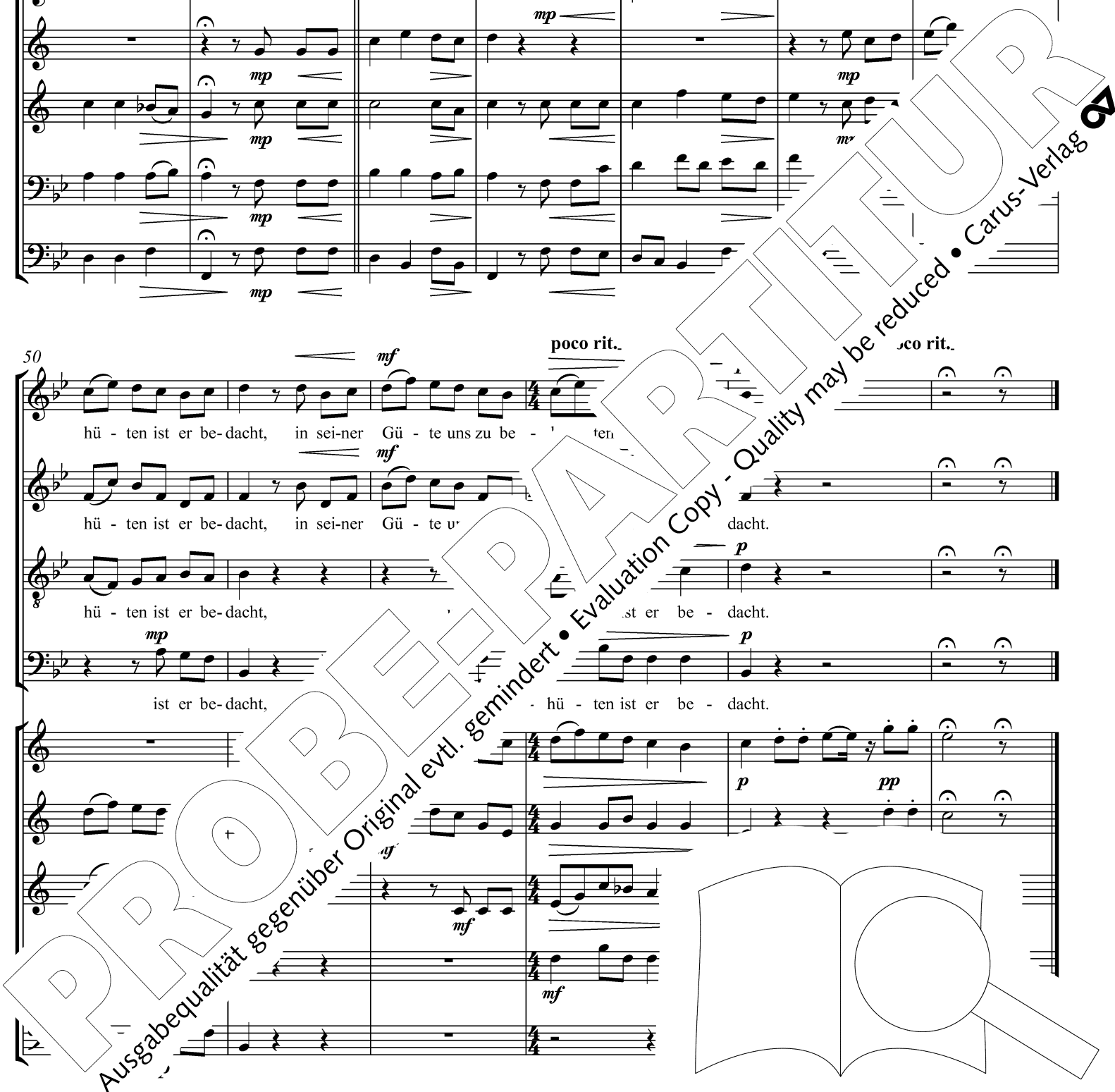

# Ein Jäger längs dem Weiher ging

Melodie: bei Kretzschmer / Zuccalmaglio, Berlin 1840  
Text: Anton Wilhelm von Zuccalmaglio (1803–1869)  
Arrangement und Satz: Andreas N. Tarkmann (\*1956) 2019

Etwas unruhig  $\text{♩} = \text{ca. } 96$

1

Sopran 1

*mf*  
1. Ein Jä-ger längs dem Wei-her ging.

Sopran 2

*mf*  
1. Ein Jä-ger längs dem Wei-her ging.

Alt

*mf*  
1. Ein Jä-ger längs dem W'

Tenor

*mf*  
1. Ein Jä

Bass 1

gei  
wei-her ging.

Bass 2

ger längs dem Wei-her ging.

Trompete 1 in B  
(oder: in Es)\*

*mp* *mf*

Trompete 2 in B

*mp* *mf*

Horn in F

*mp* *mf*

Ter

*mp*

*mp*

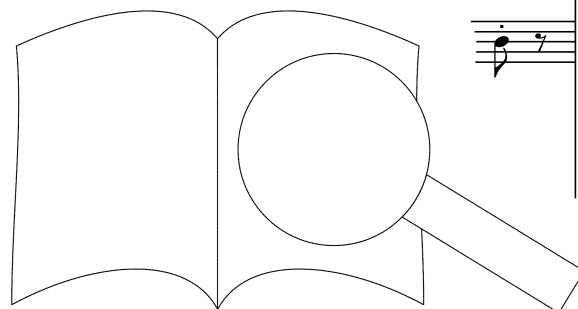

\* siehe „Nährungspraktischer Hinweis, Seite 2



Lauf, Jä - ger, lauf! *mp* Lauf, Jä-ger, lauf, Jä-ger, lauf, lauf, lauf, mein

Lauf, Jä - ger, lauf! *mp* Lauf, Jä-ger, lauf, Jä-ger, lauf, lauf, lauf, mein

Lauf, Jä - ger, lauf! *mp* Lauf, Jä-ger, lauf, Jä-ger, lauf, la'

Lauf, Jä - ger, lauf! *mf* Die Däm-me - rung den Wald um - fing. *mp* Lauf, Jä-ger, la'

Lauf, Jä - ger, lauf! *mf* Die Däm-me - rung den Wald um - fing. *mp* f. J. af, lauf, mein

Lauf, Jä - ger, lauf! *mf* Die Däm-me - rung den Wald u at, Jä-ger, lauf, lauf, lauf, mein

*p*

*mf*

*mf*

PROBEEPARTITUR

Ausgabequalität gegenüber Original evtl. gemindert • Evaluation Copy - Quality may be reduced • Carus-Verlag

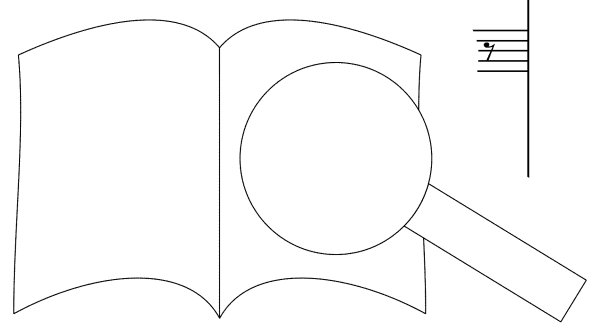

lie-ber Jä-ger, gu-ter Jä-ger, lauf, lauf, lauf, mein lie-ber Jä-ger, lauf, mein lie-ber Jä-ger, lauf.

lie-ber Jä-ger, gu-ter Jä-ger, lauf, lauf, lauf, mein lie-ber Jä-ger, lauf, mein lie-ber Jä-ger, lauf.

lie-ber Jä-ger, gu-ter Jä-ger, lauf, lauf, lauf, mein lie-ber Jä-ger, lauf, mein lie-ber Jä-ger, lauf.

lie - ber Jä - ger, lauf, lauf, lauf, mein lie - ber Jä - ger, lauf, mein lie - ber

lie - ber Jä - ger, lauf, lauf, lauf, mein lie - ber Jä - ger, lauf, Jä Jä-ger, lauf, lauf.

lie - ber Jä - ger, lauf, lauf, lauf, mein lie - ber Jä - ge, Jä - ger, lauf.

*p* *f* *p*

*p* *f* *f* *p*

*mf* *f* *f* *p*

*mf*

*mf*

PROBENPARTITUR  
 Ausgabequalität gegenüber Original evtl. gemindert • Evaluation Copy - Quality may be reduced • Carus-Verlag

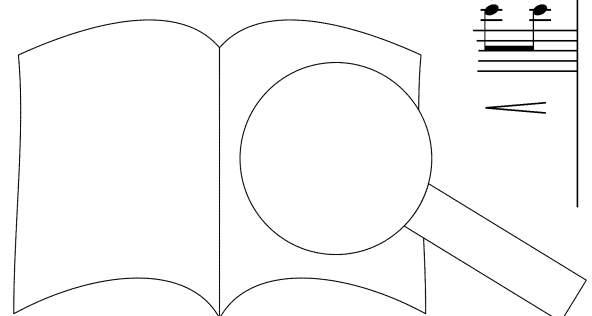

*mf* Lauf, Jä - ger, lauf! *mp* Was

*mf* Lauf, Jä - ger, lauf! *mp* Was

*mp* 2. Was ra-schelt in dem Gra-se\_\_ dort? *mf* Lauf, Jä - ger, l

*mp* 2. Was ra-schelt in dem Gra-se dort?

*mf* Lauf, Jä-ger, lauf, lauf, lauf, Jä-ger, lauf, lauf. Lauf, Jä-ger, lauf, lauf, lauf!

*mf* Lauf, lauf, lauf! *p* Lauf, lauf, lauf!

*p* *pp* *f*

*p* *pp* *f*

*p* *mp* *mf*

*p*

*p*

PROBEEPARTITUR  
 Ausgabequalität gegenüber Original evtl. gemindert • Evaluation Copy - Quality may be reduced • Carus-Verlag

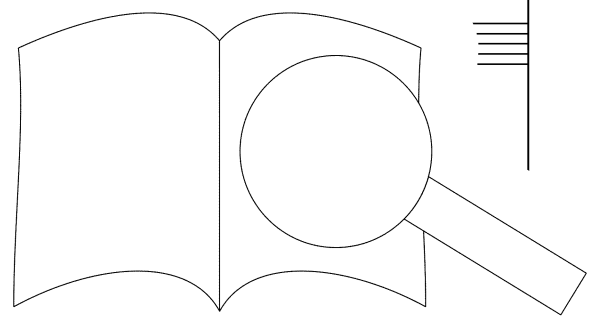



32

*mp* *f* *mf*  
 lie-ber Jä-ger,gu-ter Jä-ger, lauf, lauf, lauf,mein lie - ber Jä - ger, lauf, mein lie-ber Jä - ger, lauf.

*mp* *f* *mf*  
 lie-ber Jä-ger,gu-ter Jä-ger, lauf, lauf, lauf,mein lie - ber Jä - ger, lauf, mein lie-ber Jä - ger, lauf.

*mp* *f* *mf*  
 lie-ber Jä-ger,gu-ter Jä-ger, lauf, lauf, lauf,mein lie - ber Jä - ger, lauf, mein lie-ber Jä - ger, lauf.

*mp* *f* *mf*  
 lie - ber Jä - ger, lauf, lauf, lauf,mein lie - ber Jä - ger, lauf, mein lie-ber Jä

*mp* *f* *mf*  
 lie - ber Jä - ger, lauf, lauf, lauf,mein lie - ber Jä - ger, lauf, r ger,

*mp* *f* *mf* *p*  
 lie - ber Jä - ger, lauf, lauf, lauf,mein lie - ber Jä - ger, lau - ger, lauf. Jä-ger, lauf, lauf.

*p* *f* *f* *mf* *pp* *pp* *pp* *f*

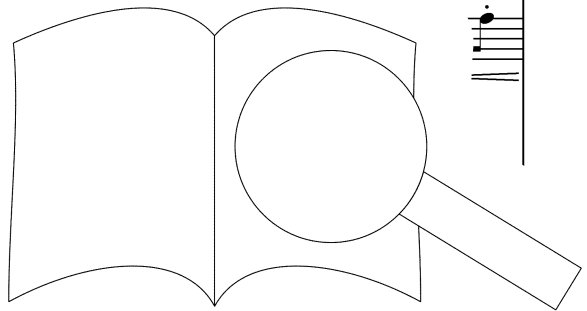

PROBEKOPPIE  
 Ausgabequalität gegenüber Original evtl. gemindert • Evaluation Copy - Quality may be reduced • Carus-Verlag

38

*mp*

*pp* dunkler Vokalklang *mf*

Uh Lauf,

*pp* dunkler Vokalklang *mf*

Uh La ger.

*p*

Lauf, Jä- ger, lauf, lauf. Lauf, Jä- ger, lauf, lauf. Lauf, Jä- ger, at. Lauf, Jä- ger, lauf, lauf.

*pp* *mf* *mf* *pp*

PROBENPARTITUR

Ausgabequalität gegenüber Original evtl. gemindert • Evaluation Copy - Quality may be reduced • Carus-Verlag

*mp* — *mf* *mp* — *mf*  
Lauf, Jä-ger, lauf. Hat Oh-ren wie ein Blocks-berg hoch!

*mp* — *mf*  
Lauf, Jä-ger, lauf. \_

*mf* *mp* — *mf*  
ist das für ein Un-tier doch? Lauf, Jä-ger, lauf, lauf. \_

*pp* *mf* *poco f*  
Uh \_ uh Hat Oh-ren wie ein Blo

*pp*  
Uh \_ uh

*pp* *pp* *pp* *p* *mf* *f* *marc.* *f* *marc.* *f* *marc.* *marc.* *mf*

PROBEEPARTITUR  
Ausgabequalität gegenüber Original evtl. gemindert • Evaluation Copy - Quality may be reduced • Carus-Verlag

*p subito* *mp* *f*  
 Lauf, Jä-ger, lauf, Jä-ger, lauf, lauf, lauf, mein lie-ber Jä-ger, gu-ter Jä-ger, lauf, lauf, lauf, mein lie - ber Jä - ger, lauf, mein

*p subito* *mp* *f*  
 Lauf, Jä-ger, lauf, Jä-ger, lauf, lauf, lauf, mein lie-ber Jä-ger, gu-ter Jä-ger, lauf, lauf, lauf, mein lie - ber Jä - ger, lauf, mein

*p subito* *mp* *f*  
 Lauf, Jä-ger, lauf, Jä-ger, lauf, lauf, lauf, mein lie-ber Jä-ger, gu-ter Jä-ger, lauf, lauf, lauf, mein lie - ber Jä - ger, lauf, mein

*p subito* *mp*  
 Lauf, Jä-ger, lauf, Jä-ger, lauf, lauf, lauf, mein lie - ber Jä - ger, lauf, lauf, lauf, mein lie - ber

*p subito* *mp*  
 Lauf, Jä-ger, lauf, Jä-ger, lauf, lauf, lauf, mein lie - ber Jä - ger, lauf, lauf, la

*p subito* *mp*  
 Lauf, Jä-ger, lauf, Jä-ger, lauf, lauf, lauf, mein lie - ber Jä - ge

*p* *f*  
 Lauf, Jä-ger, lauf, Jä-ger, lauf, lauf, lauf, mein lie - ber Jä - ger, lauf, lauf, la

*p* *f*  
 Lauf, Jä-ger, lauf, Jä-ger, lauf, lauf, lauf, mein lie - ber Jä - ger, lauf, lauf, la

*p* *f*  
 Lauf, Jä-ger, lauf, Jä-ger, lauf, lauf, lauf, mein lie - ber Jä - ger, lauf, lauf, la

*p* *f*  
 Lauf, Jä-ger, lauf, Jä-ger, lauf, lauf, lauf, mein lie - ber Jä - ger, lauf, lauf, la

*p* *f*  
 Lauf, Jä-ger, lauf, Jä-ger, lauf, lauf, lauf, mein lie - ber Jä - ger, lauf, lauf, la

*p* *f*  
 Lauf, Jä-ger, lauf, Jä-ger, lauf, lauf, lauf, mein lie - ber Jä - ger, lauf, lauf, la

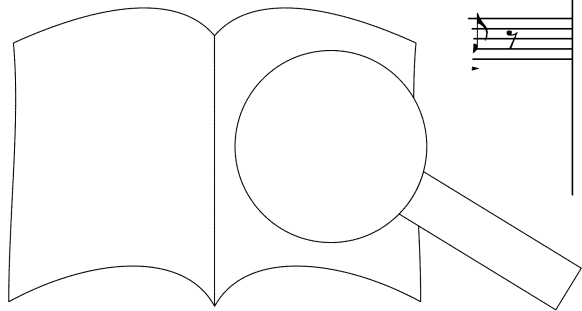



lie-ber Jä-ger, lauf. *mf* 4. Das *mf*

lie-ber Jä-ger, lauf. *mf* 4. Das *mf*

lie-ber Jä-ger, lauf. *mf*

lie-ber Jä-ger, lauf. *mf* *poco f* O Jä-ger, o Jä-ger, lauf, lie *f*

lie-ber Jä-ger, lauf. *mf* *poco f* O Jä-ger, o Jä-ger, bei lauf!

lie-ber Jä-ger, lauf. *mf f* Jä-ger, lauf, lauf. Lauf, Jä-ger, lauf, lauf. Lauf, Jä-ger, lauf!

*f* *marc.*

*f* *marc.* *mf*

*f*

PROBEEPARTITUR  
 Ausgabequalität gegenüber Original evtl. gemindert • Evaluation Copy - Quality may be reduced • Carus-Verlag

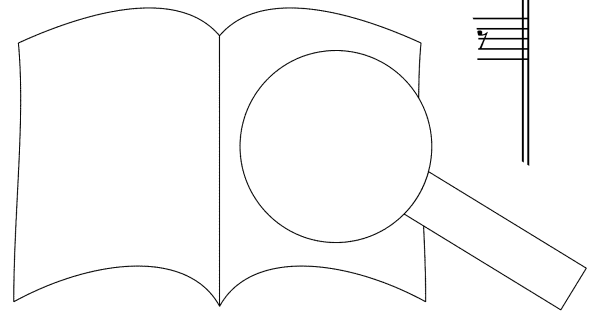

64 **4**

*mf* 

*mf* 

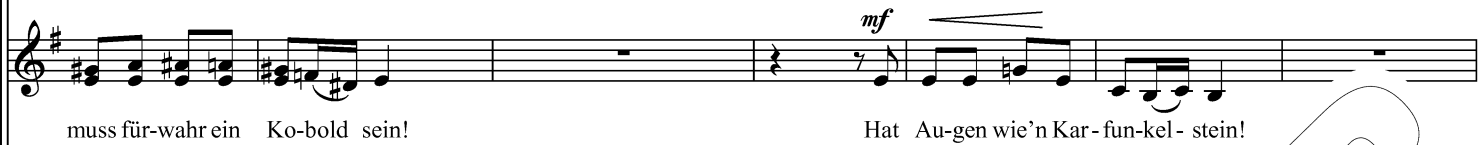
*mf* 

*f* 

*f* 

*f* 

*mf marc.* 

*mf marc.* 

*f* 

*mf marc.* 

*mf* 

PROBENPARTITUR  
 Ausgabequalität gegenüber Original evtl. gemindert • Evaluation Copy - Quality may be reduced • Carus-Verlag

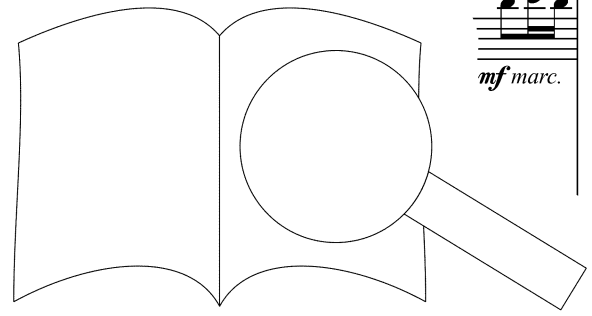

*p* Lauf, Jä-ger, lauf, Jä-ger, lauf, lauf, lauf, mein *mp* lie-ber Jä-ger, gu-ter Jä-ger, lauf, lauf, lauf, mein

*p* Lauf, Jä-ger, lauf, Jä-ger, lauf, lauf, lauf, mein *mp* lie-ber Jä-ger, gu-ter Jä-ger, lauf, lauf, lauf, mein

*p* Lauf, Jä-ger, lauf, Jä-ger, lauf, lauf, lauf, mein *mp* lie-ber Jä-ger, gu-ter Jä-ger, lauf, Jä-

*p* Lauf, Jä-ger, lauf, Jä-ger, lauf, lauf, lauf, mein *mp* lie - ber

*p* Lauf, Jä-ger, lauf, Jä-ger, lauf, lauf, lauf, m<sup>r</sup> *mp* auf, lauf, mein

*p* Lauf, Jä-ger, lauf, Jä-ger, *mp* a - ger, lauf, lauf, lauf, mein

*molto dim.*

*molto d<sup>i</sup>*

*p*

*p*

*p*

*p subito*



PROBEPARTITUR  
 Ausgabequalität gegenüber Original evtl. gemindert • Evaluation Copy - Quality may be reduced • Carus-Verlag

*f* *mf*

lie - ber Jä - ger, lauf, mein lie - ber Jä - ger, lauf.

*f* *mf*

lie - ber Jä - ger, lauf, mein lie - ber Jä - ger, lauf.

*f* *mf*

lie - ber Jä - ger, lauf, mein lie - ber Jä - ger, lauf.

*f* *mf p* *div*

lie - ber Jä - ger, lauf, mein lie - ber Jä - ger, lauf. Jä-ger lauf, Jä-ger lauf, Jä-ger lauf

*f* *mf p* *a.* *mgstlich*

lie - ber Jä - ger, lauf, mein lie - ber Jä - ger, lauf. Jä-ger lauf, Jä-ger lauf, Jä-ger lauf

*f* *mf p* *.m.*

lie - ber Jä - ger, lauf, mein lie - ber Jä - ger, lauf. „Jä-ger lauf.

*f*

*f*

*f* *pp*

*f*

*f*

*f*

PROBENPARTITUR  
 Ausgabequalität gegenüber Original evtl. gemindert • Evaluation Copy - Quality may be reduced • Carus-Verlag

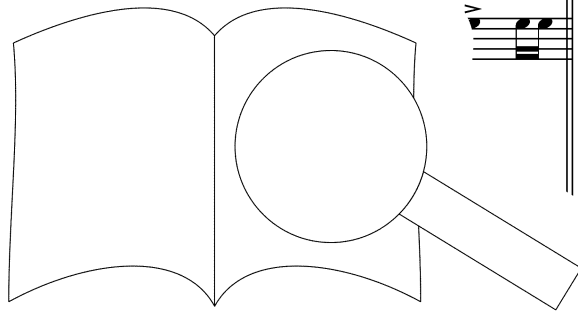

5

Langsamer (Misterioso) ♩ = ca. 69

84 *p* *p misterioso* *p* *mf* *accel.*

summen Lauf, Jä-ger, lauf! ah

*p* *mf*

summen Lauf, Jä-ger, lauf! summen ah

*p* *mf*

summen Lauf, Jä-ger, lauf! summen ah

*mp ängstlich* *mf*

Jetzt will ich's wa-gen, o mir grø

*mf*

Jä-ger furcht-sam um sich schaut.

*mf*

Wie's mir graut!

*pp* unheimliche Luftgeräusche, auch mit Ventilen

*pp* unheimliche Luftgeräu. auch mit Ventilen

*pp* unheimliche auch mit V

*p*

PROBEPARTITUR  
Ausgabequalität gegenüber Original evtl. gemindert • Evaluation Copy - Quality may be reduced • Carus-Verlag

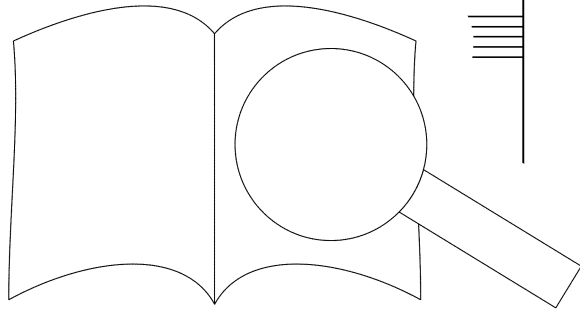

*mf* Lauf, Jä-ger, lauf, Jä-ger, lauf, lauf, lauf, mein lie-ber Jä-ger, gu-ter Jä-ger, lauf, lauf, lauf, mein lie-ber Jä-ger,

*mf* Lauf, Jä-ger, lauf, Jä-ger, lauf, lauf, lauf, mein lie-ber Jä-ger, gu-ter Jä-ger, lauf, lauf, lauf, mein lie-ber Jä-ger,

*mf* Lauf, Jä-ger, lauf, Jä-ger, lauf, lauf, lauf, mein lie-ber Jä-ger, gu-ter Jä-ger, lauf, lauf, lauf, mein ger,

*f* Lauf, Jä - ger, lauf, *mf* Jä-ger, lauf, Jä-ger, lauf, lauf, lauf, mein lie - ber Jä - ger, lauf

*mf* Lauf, Jä-ger, lauf, Jä-ger, lauf, lauf, lauf, mein lie - ber lau. lie-ber Jä-ger,

*mf* Lauf, Jä-ger, lauf, Jä-ger, lauf, lauf, lauf, me , lauf, lauf, mein lie-ber Jä-ger,

*mf*

*mf*

*mf*

*mf*

*mf*

PROBEEPARTITUR

Ausgabequalität gegenüber Original evtl. gemindert • Evaluation Copy - Quality may be reduced • Carus-Verlag

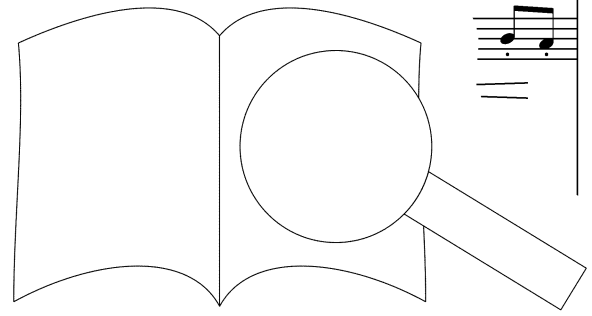

lauf, mein lie-ber Jä-ger, lauf. *f* *mf*

lauf, mein lie-ber Jä-ger, lauf. *f* *mf* *mf* 6. O

lauf, mein lie-ber Jä-ger, lauf. *f* *mf* *mf*

lauf, mein lie-ber Jä-ger, lauf. *f* *mf*

lauf, mein lie-ber Jä-ger, lauf, Jä-ger, lauf, lauf. Lauf, Jä-ger, lauf, lauf. *f* *mf* *mp* *mf*

lauf, mein lie-ber Jä-ger, lauf. Lauf, lauf. *f* *mf*

*f* *f* *f* *p* *p* *p*

*f* *f* *p* *p* *p*

*f* *p* *p* *p*

*f* *p* *p* *p*

PROBEEPARTITUR  
 Ausgabequalität gegenüber Original evtl. gemindert • Evaluation Copy - Quality may be reduced • Carus-Verlag

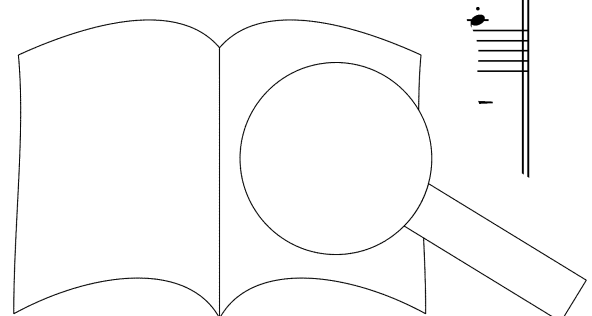

*mf* Lauf, Jä-ger, lauf! *p* Lauf, Jä-ger, lauf, Jä-ger,

*mf* Jä-ger, lass die Büch-se ruhn! Lauf, Jä-ger, lauf! *p* Lauf, Jä-ger, lauf, Jä-ger,

Jä-ger, lass die Büch-se ruhn! Lauf, Jä-ger, lauf! *p* Lauf, Jä-ger,

*mf* Jä-ger, lass die Büch-se ruhn! Lauf, Jä-ger, lauf! Das Tier könnt dir ein Lei-des

*mf* lauf! Lauf, Jä-ger, lauf! Das Tier könnt di *mf* un! Jä-ger, lauf, Jä-ger,

*mf* lauf! Lauf, Jä-ger, lauf! Das un! *p* Lauf, Jä-ger, lauf, Jä-ger,

*p*

*mf* *p*

*mf*

*mf*

*mf*

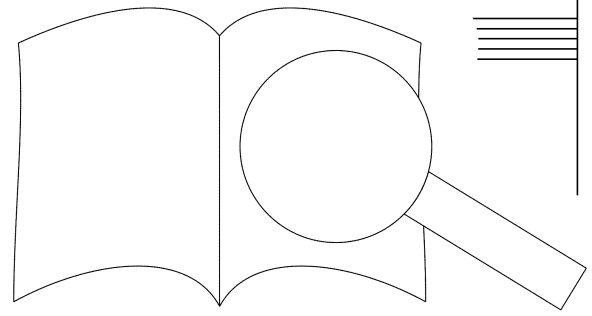

PROBEPARTITUR  
 Ausgabequalität gegenüber Original evtl. gemindert • Evaluation Copy - Quality may be reduced • Carus-Verlag



*mp* *f*  
 lauf, lauf, lauf, mein lie - ber Jä - ger, gu - ter Jä - ger, lauf, lauf, lauf, mein gu - ter Jä - ger, lauf, lauf, lauf, mein  
*mp* *f*  
 lauf, lauf, lauf, mein lie - ber Jä - ger, gu - ter Jä - ger, lauf, lauf, lauf, mein gu - ter Jä - ger, lauf, lauf, lauf, mein  
*mp* *f*  
 lauf, lauf, lauf, mein lie - ber Jä - ger, gu - ter Jä - ger, lauf, lauf, lauf, mein gu - ter Jä - ger, lauf, lauf, lauf, mein  
*mp* *f*  
 lauf, lauf, lauf, mein lie - ber Jä - ger, lauf, lauf, lauf, mein gu - ter Jä - ger  
*mp* *f*  
 lauf, lauf, lauf, mein lie - ber Jä - ger, lauf, lauf, lauf, mein gu - ter Jä - ger  
*mp* *f*  
 lauf, lauf, lauf, mein lie - ber Jä - ger, lauf, lauf, lauf, mein gu - ter Jä - ger

*mf*  
*mf*  
*mf*  
*mf*

PROBE PART FÜR  
 Ausgabequalität gegenüber Original evtl. gemindert • Evaluation Copy - Quality may be reduced • Carus-Verlag

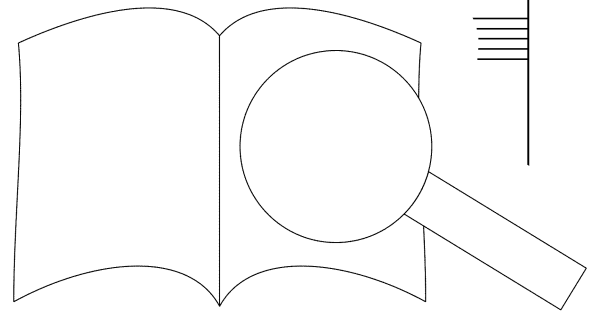

lie - ber Jä - ger, lauf. *mf* 7. Der Jä - ger lief zum *mf*

lie - ber Jä - ger, lauf. *mf* 7. Der Jä - ger lief zum *mf*

lie - ber Jä - ger, lauf. *mf* 7. Der Jä - ger *mf*

lie - ber Jä - ger, lauf. *mf*

lie - ber Jä - ger, lauf, Jä - ger, lauf, lauf. Lauf, Jä - ger, lauf, lauf. Lauf, J' *mf f*

lie - ber Jä - ger, lauf, Jä - ger, lauf, lauf. Lauf, Jä - ger, lauf, lauf. *mf f*

*mf f mp*

*mf f mp*

*mf mp*

*f*

*f*

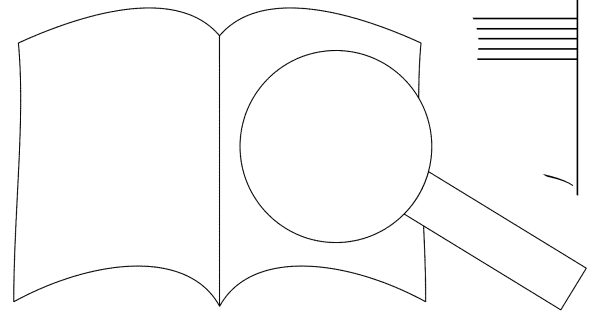

Wald hin - aus. Ver - kroch sich flink im Jä - ger - haus.

Wald hin - aus. Ver - kroch sich flink im Jä - ger - haus.

Wald hin - aus. Lauf, Jä - ger

Lauf, Jä - ger, lauf!

Lauf, Jä - ger, lauf!

Lauf, Jä - ger, lauf!

Lauf, Jä - ger, lauf, lauf,

Lauf, Jä - ger, lauf, lauf,

mp

p

mp

p

mp

PROBEPARTITUR

Ausgabequalität gegenüber Original evtl. gemindert • Evaluation Copy - Quality may be reduced • Carus-Verlag

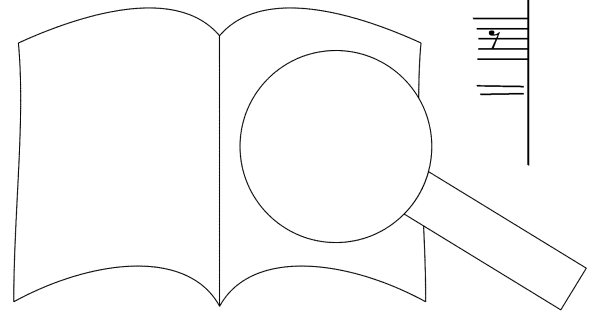

rit.

*p* *pp* *mp cant. dolce*

lauf, Jä-ger, lauf, lauf, lauf, Jä - ger, lauf, Jä - ger, lauf, lauf, lauf s

lauf, Jä-ger, lauf, lauf, lauf, Jä - ger, lauf, Jä - ger, lauf, lauf

lauf, Jä-ger, lauf, lauf, lauf, Jä - ger, lauf, Jä - ger, lauf

lauf, Jä-ger, lauf, lauf, lauf, Jä - ger, lauf, Jä - ger, lauf.

*pp* *pp* *pp*

PROBEPARTITUR

Ausgabequalität gegenüber Original evtl. gemindert • Evaluation Copy - Quality may be reduced • Carus-Verlag

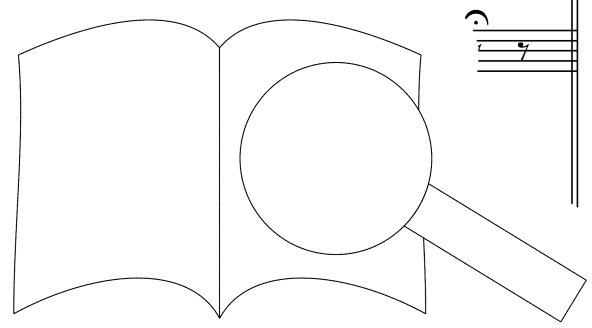

8 Ruhiges Tempo ♩ = 56

rit.

Tempo I ♩ = 96

133 *p dolce* *mp dolce* *p*

Ah \_\_\_\_\_ Ihm leuchten froh die Äu-ge - lein. \_\_\_\_\_ Lauf, Jä-ger, lauf, Jä-ger,

*p dolce* *p*

Ah \_\_\_\_\_ Ah \_\_\_\_\_ Lauf, Jä-ger, lauf, Jä-ger,

*p dolce* *p*

Häs-chen spielt im Mon-den-schein. Ah \_\_\_\_\_ Lauf, Jä-ger,

*mp dolce* *p* *p*

Lauf, Jä-ger, lauf. \_\_\_\_\_ Fro-he Äug-'

*mp dolce* *p*

Lauf, Jä-ger, lauf. \_\_\_\_\_ ,er, lauf, Jä-ger,

*mp dolce*

Lauf, Jä-ger, lauf. \_\_\_\_\_ Lauf, Jä-ger, lauf, Jä-ger,

Empty musical staves for piano accompaniment.

PROBEPARTITUR  
Ausgabequalität gegenüber Original evtl. gemindert • Evaluation Copy - Quality may be reduced • Carus-Verlag

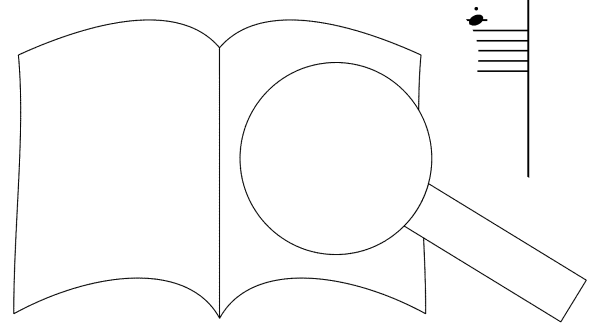

*mp* *f*  
 lauf, lauf, lauf, mein lie-ber Jä-ger, gu-ter Jä-ger, lauf, lauf, lauf, mein lie - ber Jä - ger, lauf, mein lie - ber Jä - ger,

*mp* *f*  
 lauf, lauf, lauf, mein lie-ber Jä-ger, gu-ter Jä-ger, lauf, lauf, lauf, mein lie - ber Jä - ger, lauf, mein lie - ber Jä - ger,

*mp* *f*  
 lauf, lauf, lauf, mein lie-ber Jä-ger, gu-ter Jä-ger, lauf, lauf, lauf, mein lie - ber Jä - ger, lauf, mein lie - ber Jä - ger,

*mp* *f*  
 lauf, lauf, lauf, mein lie - ber Jä - ger, lauf, lauf, lauf, mein lie - ber Jä - ger, lauf,

*mp* *f*  
 lauf, lauf, lauf, mein lie - ber Jä - ger, lauf, lauf, lauf, mein lie - ber Jä - ger, lauf,

*mp*  
 lauf, lauf, lauf, mein lie - ber Jä - ger, lauf, lauf, lauf, mein lie - ber Jä - ger,

*f*

*f*

*f*

*f*

*f*

PROBEPARTITUR  
 Ausgabequalität gegenüber Original evtl. gemindert • Evaluation Copy - Quality may be reduced • Carus-Verlag

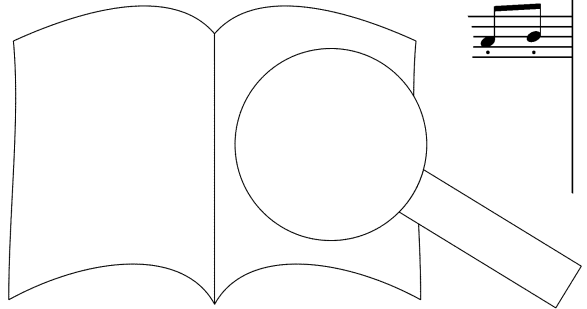

147

*p sub.* *mf* *f*

lie-ber, gu-ter, bes-ter Jä-ger, lauf! Jä-ger lauf, Jä-ger lauf, Jä-ger lauf!

*p sub.* *mf* *f*

lie-ber, gu-ter, bes-ter Jä-ger, lauf! Jä-ger lauf, Jä-ger lauf, Jä-ger lauf!

*p sub.* *mf* *f*

lie-ber, gu-ter, bes-ter Jä-ger, lauf, Jä-ger lauf, Jä-ger lauf! Jä-ger lauf, Jä-ger lauf, Jä-ger

*p sub.* *mf* *f*

lie-ber, gu-ter, bes-ter Jä-ger, lauf, Jä-ger lauf, Jä-ger lauf! Jä-ger lauf, Jä-

*p sub.* *mf* *f*

lie-ber, gu-ter, bes-ter Jä-ger, lauf, Jä-ger lauf, Jä-ger lauf! Jä-ger lauf, Jä-ger lauf!

*p sub.* *mf* *f*

lie-ber, gu-ter, bes-ter Jä-ger, lauf, Jä-ger lauf, Jä-ger lauf! Jä-ger lauf, Jä-ger lauf!

*mf* *f* *mf* *f* *mf*

PROBEE-PARTITUR

Ausgabequalität gegenüber Original evtl. gemindert • Evaluation Copy - Quality may be reduced • Carus-Verlag

**PROBE-PARTITUR**  
Ausgabequalität gegenüber Original evtl. gemindert • Evaluation Copy - Quality may be reduced • Carus-Verlag 