

PROBE-PARTITUR

Hartmut Herkert

Wozu sind wir  
auf Erden?

Kantate

für  
Soprano, Alt, Tenor, Bass, Bariton solo  
(SSAB), Flöte  
2 Trompeten, 2 Tenorsaxophone  
Bass, Drums und 2 Pauken

Jerd Herkert

PROBE-PARTITUR  
Ausgabequalität gegenüber Original evtl. gemindert • Evaluation Copy - Quality may be reduced • Carus-Verlag

Pa

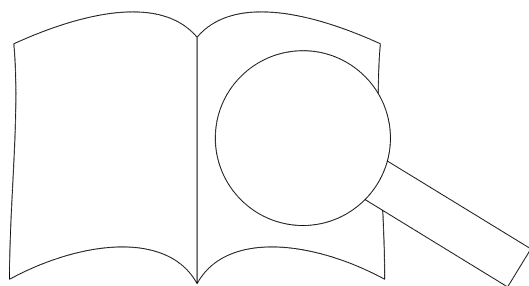

Ca

## Inhalt

1. Chor	3
Wozu sind wir auf Erden	
2. Chor	22
Wozu sind wir auf Erden	
3. Bariton solo	23
Sind wir nur hier	
4. Chor	26
Wozu sind wir auf Erden	
5. Sopran solo	27
Wir sind auf Erden	
6. Chor	28
Was nützt es dem Menschen	
7. Chor	29
Wozu sind wir auf Erden	
8. Sopran solo	35
Sind wir nur hier	
9. Chor	38
Wozu sind wir auf Erden	
10. Bariton solo	39
Wir sind auf Erden	
11. Sprecher/Chor	43
Sammelt euch Schätze im Himmel	
12. Chor	43
Sammelt euch Schätze im Himmel	
13. Chor	50
Wozu sind wir auf Erden	
14. Bariton solo	51
Sind wir nur hier	
15. Chor	54
Wozu sind wir auf Erden	
16. Duett (Sopran, Bariton)	55
Wir sind auf Erden	
17. Sprecher/Chor	
Also sagt ein Psalm	
18. Chor	
Freuet euch	

## Vorwort

Die vorliegende Partitur erwuchs einer langjährigen Zusammenarbeit mit Gerd Herkert. Nach einer *Deutschen Singschule*, einem Singspiel und zahlreichen anderen Projekten war der Wunsch, ein weiteres geistliches Werk zu schaffen.

In der Komposition beschäftigt sich die Komposition mit der Sinnfrage „Wozu sind wir auf Erden?“. Biblische Forderungen wie z. B. „Sammelt euch Schätze im Himmel“ werden dabei zur Diskussion gestellt. Die Sinnsuche wird durch ein „Frage- und Antwortspiel“ vermittelt, das getragen ist von der Hoffnung, Lösungen im Hinblick auf Humanität und Spiritualität zu finden.

Die musikalische Gestaltung ist stilistisch im Crossover-Bereich angesiedelt. Sie verbindet klassische E- und U-Musik, indem sie verschiedene Kompositionstechniken miteinander verknüpft und Jazz verknüpft werden.

Im Schwierigkeitsbereich der Instrumentation und vokal Besetzung ist die Partitur an den Möglichkeiten der verschiedenen Stimmeninstrumente ausgerichtet. Sie wendet sich aber natürlich auch an die verschiedenen Chöre. Dank der vielen Möglichkeiten der Instrumentation kann die Partitur mit jugendlichen Musikern in der Praxis gut realisiert werden. Die Komposition dem besonderen Anspruch vor allem auch junge Menschen zum Musizieren anzuregen, entgegenzusetzen.

Bei der Partiturlauten Ausführung sei bemerkt, dass die Partitur ein Vorschlag ist und von versierten Schlagzeugern auch individuell gestaltet werden kann. Solche Modifikationen müssen sich aber stilistisch der Vorlage anpassen. Die Stimmen von E-Bass und Pauke können gegebenenfalls über Synthesizer gespielt werden.

Coburg, im Mai 2012

Hartmut Hein

Die Partitur liegt folgendes Aufführungsmaterial vor:  
 Partitur (Carus 10.381), Solostimmen (Carus 10.381/04),  
 Chorpartitur (Carus 10.381/05),  
 9 Instrumentalstimmen (Carus 10.381/19).

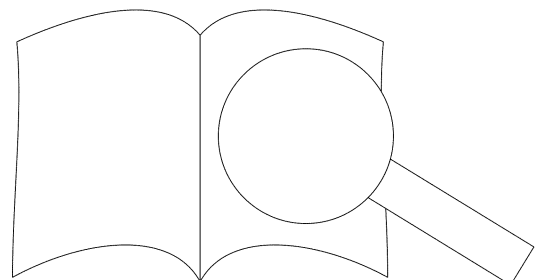

# Wozu sind wir auf Erden

Kantate

Musik: Hartmut Hein

Text: Gerd Herkert

## 1. Chor: Wozu sind wir

$\text{♩} = 130$

Flöte

Altsaxophon I, II in Es

Tenorsaxophon I, II in B

Pauke

D.

E-Bass

Sopran

Mezzosopran

Alt

Bass

Aufführungsdauer / Duration: ca. 27 min.

© 2012 by Carus-Verlag, Stuttgart – CV 10.381

Vervielfältigungen jeglicher Art sind gesetzlich verboten. / Any unauthorized reproduction is prohibited by law.

Alle Rechte vorbehalten / All rights reserved / Printed in Germany / www.carus-verlag.com

Fl

A-Sax *mf*

T-Sax *mf*

Pk *mf*

Dr

E-Bass

PROBEPARTITUR

Ausgabequalität gegenüber Original evtl. gemindert • Evaluation Copy - Quality may be reduced • Carus-Verlag

Musical score for measures 17-21. The score includes vocal lines and piano accompaniment. The lyrics are: "Wo - zu, wo - zu, wo - zu, wo - zu, wo - zu, wo - zu?". A dynamic marking of *mf* is present at the beginning of the vocal line.

Musical score for measures 22-25. The score includes parts for Flute (Fl), Alto Saxophone (A-Sax), and Electric Bass (E-L). The Flute, Alto Saxophone, and Electric Bass parts all feature a *crescendo f* marking. A large graphic of an open book is overlaid on the bottom right of the page.

The first system of the musical score consists of a vocal line and a piano accompaniment. The vocal line is written on a single staff with a treble clef and a key signature of two flats. The piano accompaniment is written on five staves, with the first two staves grouped by a brace on the left. The music includes various rhythmic patterns and melodic lines.

The second system of the musical score is primarily piano accompaniment, consisting of five staves. It continues the melodic and rhythmic themes established in the first system.

The third system of the musical score features vocal lines with lyrics and piano accompaniment. The lyrics are: "Wo - zu, wo - zu?" and "Wo wo - zu, wo - zu?". The music includes dynamic markings such as *f* (forte) and *z* (zweites Mal).

The fourth system of the musical score features piano accompaniment on five staves. A large graphic element, resembling a stylized letter 'R' or a similar symbol, is overlaid on the bottom right of the system.

PROBE-PARTITUR  
 Ausgabqualität gegenüber Original evtl. gemindert • Evaluation Copy - Quality may be reduced • Carus-Verlag

mf  
Wo - - zu, - - sind wir auf Er - den?

mf  
Wo - - wo - zu sind wir auf Er - den?

mf  
Wo - - zu sind wir auf Er - den?

mf  
zu, - - wo -

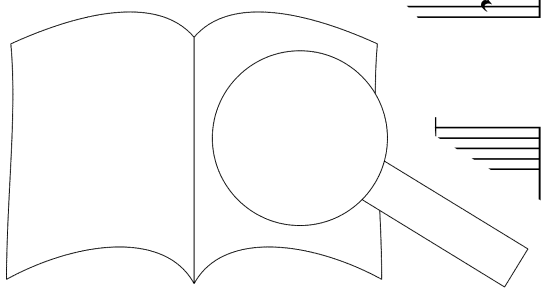

*f*

*f*

*f*

*f*

Wo - zu, des Le - bens Zeit mit

Wo - zu des Le - bens Zeit mit

wo - zu des Le - bens Zeit mit

Wo - zu, wo mit

PROBEPARTITUR

PROBEPARTITUR

PROBEPARTITUR

Ausgabequalität gegenüber Original evtl. gemindert • Evaluation Copy - Quality may be reduced • Carus-Verlag



Musical notation for the piano accompaniment, including treble and bass clefs. It features a variety of notes, rests, and dynamic markings such as *de*, *p*, and *de*. A watermark "PROBE PARTITUR" is overlaid diagonally across the page.

Musical notation for the piano accompaniment, including treble and bass clefs. It features a variety of notes, rests, and dynamic markings such as *p*. A watermark "PROBE PARTITUR" is overlaid diagonally across the page.

man - cher - lei Be - schwe, . L und Trau - rig - keit? *p*  
 man - cher - lei at Lust und Trau - rig - keit? *de* *p*  
 man schwer - den, mit Lust und Trau - rig - keit? *de* *p*  
 Be - schwer - den, mit Lust *de* *p*

Musical notation for the piano accompaniment, including treble and bass clefs. It features a variety of notes, rests, and dynamic markings such as *de*. A watermark "PROBE PARTITUR" is overlaid diagonally across the page.

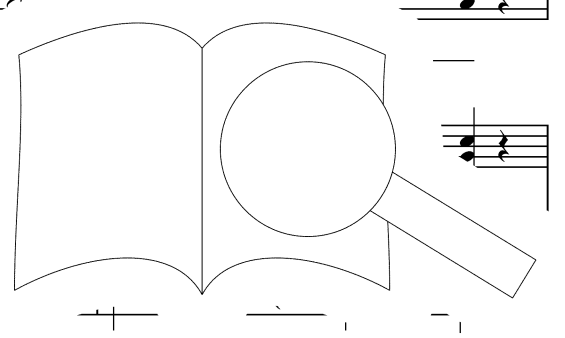

Musical score for measures 50-54. The score includes staves for piano (mf and p), violin (p), and cello (p). The piano part features a complex rhythmic pattern with sixteenth and thirty-second notes. The violin and cello parts provide harmonic support with sustained notes and rhythmic patterns.

Musical score for measures 55-59. The score includes staves for piano, violin, and cello. The piano part continues with its complex rhythmic pattern. The violin and cello parts provide harmonic support. A large watermark 'PROBEPARTITUR' is overlaid on the page.

Ausgabequalität gegenüber Original evtl. gemindert • Evaluation Copy - Quality may be reduced • Carus-Verlag

Musical score for piano and violin/viola, measures 60-64. The piano part is in the left hand and the violin/viola part is in the right hand. Dynamics include *mf*.

Musical score for piano and violin/viola, measures 65-69. The piano part is in the left hand and the violin/viola part is in the right hand. Dynamics include *mf*.

Vocal score with lyrics and piano accompaniment, measures 70-74. The vocal line is in the right hand and the piano accompaniment is in the left hand. Dynamics include *mf* and *crescendo*.

Lyrics: Wo - zu, \_\_\_\_\_ wo -  
 Wo - zu, \_\_\_\_\_ wo -  
 Wo - zu, \_\_\_\_\_ wo -  
 wo -

Musical score for piano and violin/viola, measures 75-79. The piano part is in the left hand and the violin/viola part is in the right hand. Dynamics include *mf*.

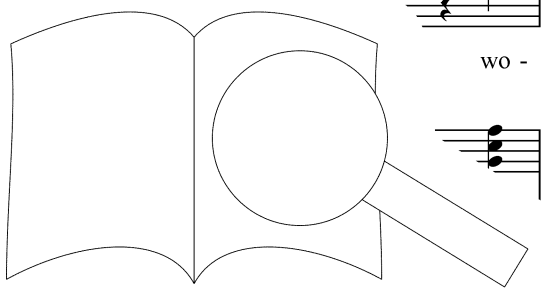

PROBEPARTITUR  
 Ausgabequalität gegenüber Original evtl. gemindert • Evaluation Copy - Quality may be reduced • Carus-Verlag

legato  
sempre legato  
sempre legato  
sempre legato

*f*

zu, — wo — zu?  
zu, — wo  
zu,  
zu?  
Wo — — zu, — wo — zu  
Wo — — zu, — wo — zu  
Wo — — zu, — wo — zu  
Wo — — zu

*f* *decrecendo*  
*f* *decrecendo*  
*f* *decrecendo*  
*f* *decrecendo*

*f* *deci*

PROBE-PARTITUR  
Ausgabequalität gegenüber Original evtl. gemindert • Evaluation Copy - Quality may be reduced • Carus-Verlag

PROBE-PARTITUR

mf sind wir auf Er - den mit Sehn - sucht und mit Not, mit

mf sind wir auf F sucht und mit Not, mit

sind den mit Sehn - sucht und mit

mf

Ausgabequalität gegenüber Original evtl. gemindert • Evaluation Copy - Quality may be reduced • Carus-Verlag



Sehn - sucht und mit Not.

Ein Wach-sen und ein Wer - den, ein

Sehn - sucht

Ein Wach-sen und ein Wer - den, ein

Sehn

Not?

Ein Wach-sen und ein Wer - den, ein

mit Not?

en, ein

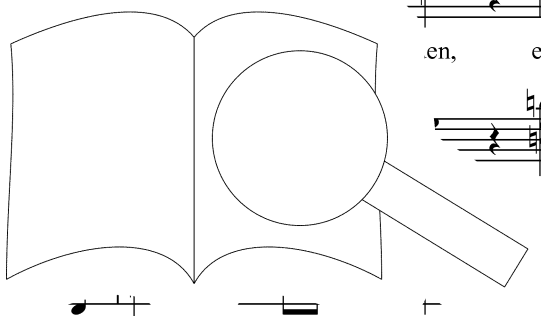

PROBE-PARTITUR  
 Ausgabegqualität gegenüber Original evtl. gemindert • Evaluation Copy - Quality may be reduced • Carus-Verlag

Musical score for piano and voice. The score includes piano accompaniment (right and left hand) and three vocal parts. The lyrics are:

Wach-sen und ein Wer-den zum Ster-ben und zum Tod?  
 Wach-sen und e-er-ben, zum Ster-ben und zum Tod?  
 Wach-se- zum Ster-ben, zum Ster-ben und zum Tod?  
 Wer-den zum Ster-ben,

Dynamics include *f* (forte) and *ff* (fortissimo). The score is marked with a large diagonal watermark: "PROBE-PARTITUR".

Evaluation Copy - Quality may be reduced • Carus-Verlag

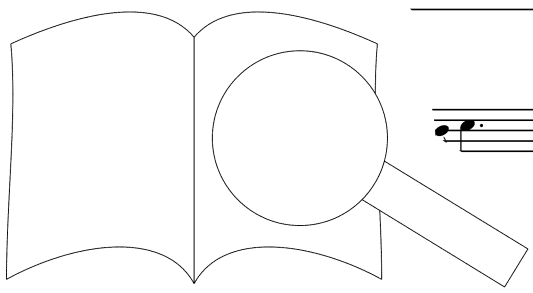

*f crescendo* *ff*

*f crescendo* *ff*

*f crescendo* *ff*

*f cresce* *ff*

*f crescendo* *ff*

*f crescendo* *ff*

Fl *mf*

Pk *mf*

Dr *mf*

*mf*



A-Sax

T-Sax

*mf*

*mf*

*mf*

*mf*

*mf*

PROBEPARTITUR

Ausgabequalität gegenüber Original evtl. gemindert • Evaluation Copy - Quality may be reduced • Carus-Verlag





*legato*

*mp*

*legato*

*mp*

*leg*

*mp*

*legato*

*mp*

*mf*

*mf*

*mf*

*mf*

Carus-Verlag

zu?

sind wir, wo - zu

*mf*

zu?

wo - - zu sind wir, wo - zu

*mf*

zu?

Wo - - zu wo - zu

*mp*

*mf*

*mp*

*mf*

Wo -

- zu

Ausgabequalität gegenüber Original evtl. gemindert • Evaluation Copy - Quality may be reduced •

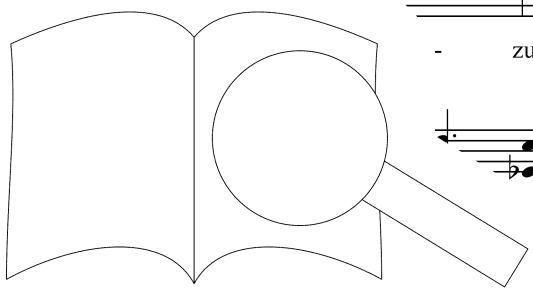

sind wir auf Er - den? - zu?  
 sind wir auf Wo - zu?  
 sind a. Wo - zu?  
 r - den, wo -

## 2. Chor: Wozu sind wir auf Er'

$\text{♩} = 70$

Flöte

Altsaxophon  
I, II in Es

Tenorsaxophon  
I, II in B

Sopran I, II

Bass

E-Piano

Wo - zu sind wir auf Er

zu, wir auf Er - den?

### 3. Baritonsolo: Sind wir nur hier

Altsaxophon solo  
in Es

Bariton solo

E-Piano

E- Bass

Drums

$\text{♩} = 115$

*mf*

5

*n*

nur hier, um zu es - s u. zu

9

es - s

Sind wir nur hier um de und Reich - tums

en?

er, um Macht und Eh - re zu er -

PROBE-PARTITUR

PROBE-PARTITUR

PROBE-PARTITUR

Carus-Verlag

Ausgabequalität gegenüber Original evtl. gemindert • Evaluation Copy - Quality may be reduced



lan - gen?

nur hier des Ge - nus - ses o - der der

Sor - ä - mens?

PROBEBE PARTITUR

Ausgabequalität gegenüber Original evtl. gemindert • Evaluation Copy - Quality may be reduced • Carus-Verlag

# 4. Chor: Wozu sind wir auf Er'

$\text{♩} = 100$

Altsaxophon I, II in Es  
*mf*

Tenorsaxophon I, II in B  
*mf*

Frauenstimmen

Männerstimmen

E-Piano

E  
*mf*



5

*mf*

Wo - wir auf Er - den, wo - zu?

*rit.*

*rit.*



Ausgabequalität gegenüber Original evtl. gemindert • Evaluation Copy - Quality may be reduced • Carus-Verlag

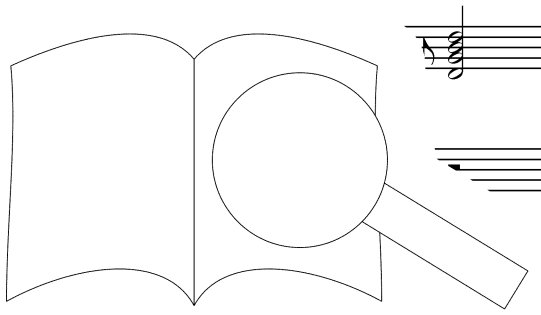

# 5. Sopransolo: Wir sind auf Erder

♩ = 110

Flöte

Sopran solo

E-Piano

E-Bass

Drums ad libitum (Swing)

Wir sind auf — im wirk-lich Mensch zu sein, — wir

6

auf — Er - den, um wirk-lich Mensch zu sein, zu zu füh - len, zu

12

füh len, zu den - ken, — lie - ben, zu

17

rei - fen. Wir sind auf \_\_\_\_\_ Er - di. ... ch Mensch zu sein, \_\_\_\_\_ wir

22

uf \_\_\_\_\_ Er - den, um wirk - lich M ... in.

26

Wir sind auf \_\_\_\_\_ Er - den ... uns - re See - le zum

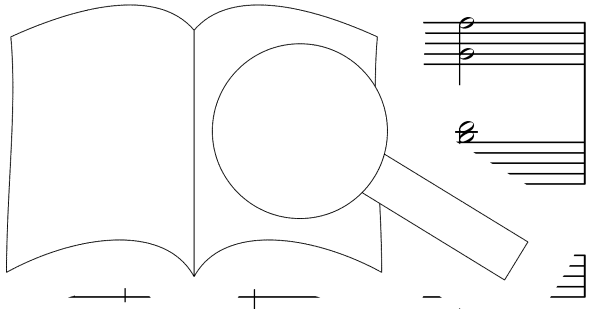

PROBE-PARTITUR  
 Ausgabequalität gegenüber Original evtl. gemindert • Evaluation Copy - Quality may be reduced • Carus-Verlag

*cresc. 3* *crescendo* *3*

Blü - hen zu brin - gen, um Gott ent - ge - rei zu rei - fen, um

*crescendo*

ent - ge - gen zu rei - fen, ent -

*f*

ge - fen: Wir

*mf* *mf* *mf*

44

sind auf Er - den, um wirk - lich Me - wir sind auf

49

, um wirk - lich Mensch zu sein, zu l en, üh - len, zu

54

ol - len, zu den - ken, zu lie - ben, zu

PROBENPARTITUR  
 Ausgabequalität gegenüber Original evtl. gemindert • Evaluation Copy - Quality may be reduced • Carus-Verlag

59

rei - fen, wir sind auf - - den, um

62

Mensch zu sein, \_\_\_

65

Er um wirk - lich Mensch zu sein, \_\_\_

# 6. Chor: Was nützt es dem Mens

*♩* = 85

Sopran *pp* Was nützt es dem Menschen, wenn er die ganze  
 Alt I *pp* Welt gewinnt? Was nützt es dem Menschen, wenn er die ganze  
 Alt II *p* Welt gewinnt? Was nützt es dem Menschen, wenn er die ganze  
 Bass *p* Welt gewinnt? Was nützt es dem Menschen, wenn er die ganze  
 E-Piano *pp*

6

Welt gewinnt? Was nützt es, was nützt es dem Menschen, wenn er die  
 Welt gewinnt? Was nützt, was nützt es dem Menschen, wenn er die  
 Welt gewinnt? Was nützt es dem Menschen, wenn er die  
 Welt gewinnt? Was nützt es dem Menschen, wenn er die

11

gan - ze Welt nützt es dem Men - schen, was  
 gan - ze Welt nützt es dem Men - schen, was nützt es, was  
 Welt gewinnt? Was nützt es dem Men - schen, was nützt es dem Men -  
 Welt gewinnt? Was nützt es dem Men - schen, was nützt es dem Men -



nützt es dem Men - schen, wenn er die ge - winnt, die  
 nützt es dem Men - schen, wenn er die Welt ge - winnt, die  
 - schen, wenn er die gan - ze Welt ge - an - ze, die gan - ze,  
 Was nützt es dem Men - schen, wenn

gan - winnt, pa - ber an sei - le, .ier  
 ge - winnt, a - ber an sei - ner  
 - Welt ge - winnt, a an - le, an sei - ner  
 er die gan - ze Welt ge - winnt, ner See - le, an sei - ner

See - le Sc, me, Scha - den näh - me?  
 See - l ic, näh - me, Scha - den näh - me?  
 den näh - me, S  
 cha - den näh - me, Sc

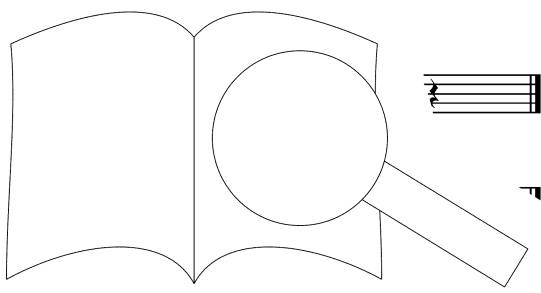

# 7. Chor: Wozu sind wir auf Erd'

$\text{♩} = 110$

Altsaxophon  
I, II in Es

Tenorsaxophon  
I, II in B

Frauenstimmen

Männerstimmen

E-Piano

E

5

*p*

*rit.*

- zu sind wir auf Er - den? Wo - zu?

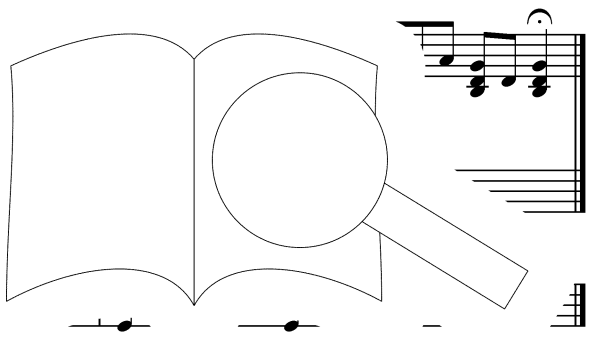

# 8. Sopransolo: Sind wir nur hier

♩ = 110

Altsaxophon  
in Es solo

Sopran solo

E-Piano

E-Bass

Drums

5



ir - nur hier, um zu kau - fer ve .n, zu

9

kau - u. e. chen?

Sind wir\_ nur hier der statt der Men - schen

? sind wir\_ nur

hie: a - ßen, Häu - ser und Städ - te zu bau - en?

25

Sind wir nur

29

der Tech - nik we - gen, der hal. ro duk -

33

tion?

# 9. Chor: Wozu sind wir auf Er'

Frauenstimmen

Männerstimmen

E-Piano *pp*

E- Bass

$\text{♩} = 110$

6

*pp*

Wo - - - - - wo - - - - -

*pp*

W - - - - - wo - - - - -

11

zu

wir auf Er - den?

wir auf

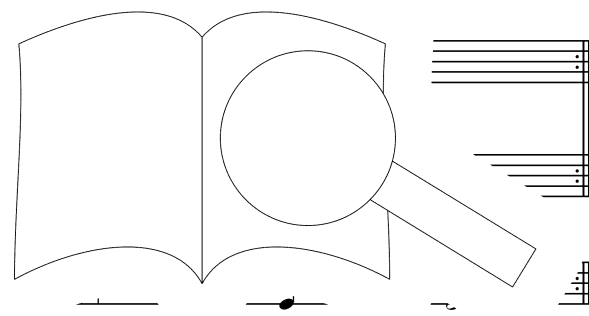

# 10. Baritonsolo: Wir sind auf Erde

Flöte *mf*

Bariton solo *mf*

E-Piano *mf*

E-Bass *mf*

Drums ad libitum (Swing)

Wir sind auf Er - de li - ch - lich Mensch zu sein, wir sind auf

7

..n wirk - lich Mensch zu sein, zu wol - len, zu

13

wol zu lie - ben, zu lie - ben. ... für Wir sind auf



Er - den, um wirk - lich Mensch zu sein, — auf — Er - den, um

...a sein. — sind auf —

...ist, frei-er Geist zu wer - den, um in die Frei - heit — Got - tes, in die



Musical notation for measures 35-40. Includes vocal line and piano accompaniment. Dynamics include *f*.

Frei - heit Got - tes zu wach-sen, die Frei - heit Got - tes zu

Musical notation for measures 41-45. Includes piano accompaniment. Dynamics include *f*.

Musical notation for measures 46-50. Includes vocal line and piano accompaniment. Dynamics include *mf*, *mp*, and *p*.

Er - den, um

Musical notation for measures 51-55. Includes piano accompaniment. Dynamics include *mf* and *mp*.

Musical notation for measures 56-60. Includes vocal line and piano accompaniment. Dynamics include *p*.

wirk-' wir sind auf Er - der zu

Musical notation for measures 61-65. Includes piano accompaniment. Dynamics include *mf*.

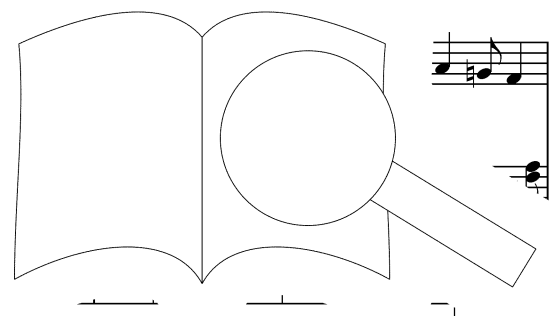

PROBEBE PARTITUR  
 Ausgabegualität gegenüber Original evtl. gemindert • Evaluation Copy - Quality may be reduced • Carus-Verlag

*p* *crescendo*

*crescendo*

wol - len, zu füh - len, zu füh - len, zu den - ken, zu lie - ben, zu

*p* *crescendo* *mf*

*p* *crescendo* *mf*

*f* *mf*

ben, zu rei - fen, wir sind auf — wirk - lich Mensch zu sein,

*f* *mf*

*f*

und auf — Er — seh zu sein. —



# 11. Sprecher

Sammelt also nicht nur weltliche, sondern geistliche  
denn wo euer Schatz ist, ist euer Herz

# 12. Chor: Sammelt euch Schätze im Himmel

$\text{♩} = 110$

Flöte

Altsaxophon  
I, II in Es

Tenorsaxophon  
I, II in B

E-Piano

E-Bass

Sopran

Mezzosopran

Alt

PROBENPARTITUR  
Ausgabequalität gegenüber Original evtl. gemindert • Evaluation Copy - Quality may be reduced • Carus-Verlag

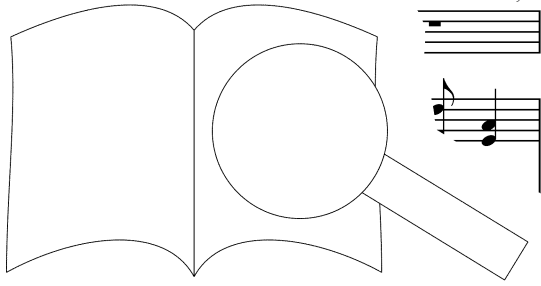

sam - melt euch, sam - melt euch, - melt euch,  
 sam - melt euch, sam - melt sam - melt euch,  
*mf* sam - melt euch, sam - euch, sam - melt euch,  
 Sam - melt e .nelt euch, sam - melt

sam - melt euch, sa.  
 sam - melt eu. sam - melt euch, sam - melt euch Schät - ze,  
 at euch, sam - melt euch, sam - melt euch Schät - ze,  
 sam - melt euch, sam - melt

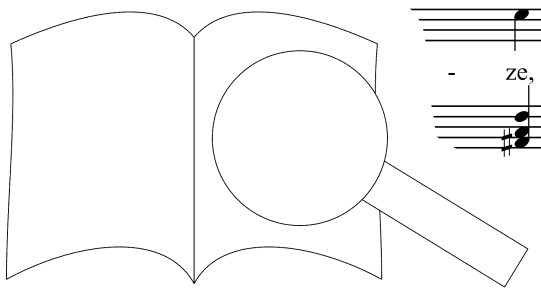

Ausgabequalität gegenüber Original evtl. gemindert • Evaluation Copy - Quality may be reduced • Carus-Verlag

Schät - ze im Him - mel.  
 Schät - ze im Him - mel.  
 Schät - ze im Him - mel.  
 Schät - ze im mel.

Ausgabequalität gegenüber Original evtl. gemindert • Evaluation Copy - Quality may be reduced • Carus-Verlag

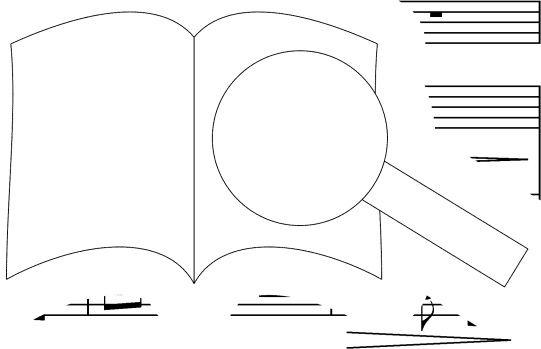

Sam - melt euch Schät - ze im Him - mel, sam - melt euch  
 Sam - melt euch Schät - ze im Him - mel, sam - melt euch  
 Sam - melt euch Him - mel,  
 Sam - melt - ze im Him - mel,

*mf* *mf* *mf* *mf* *mf* *m* *mf*

Schät - ze im  
 Schät - mel.  
 mel.  
 Him - mel.

PROBEPARTITUR

PROBEPARTITUR

PROBEPARTITUR

PROBEPARTITUR

Ausgabequalität gegenüber Original evtl. gemindert • Evaluation Copy - Quality may be reduced • Carus-Verlag



First system of musical notation. It features a vocal line on a treble clef staff and piano accompaniment on two staves (treble and bass clefs). The music is in a key with one sharp (F#) and a common time signature. Dynamics include *p* (piano) and *f* (forte). The piano part includes a large *f* dynamic marking.

Second system of musical notation. It features a vocal line on a treble clef staff and piano accompaniment on two staves (treble and bass clefs). The music continues from the first system. Dynamics include *f* (forte).

Third system of musical notation. It features a vocal line on a treble clef staff with lyrics underneath, and piano accompaniment on two staves (treble and bass clefs). The lyrics are: "Denn wo eu - er Schatz ist, / Denn wo eu - er Schatz ist, / Denn wo eu - er Schatz ist, / Denn wo eu -". Dynamics include *f* (forte).

Fourth system of musical notation. It features a vocal line on a treble clef staff and piano accompaniment on two staves (treble and bass clefs). The music concludes the system. Dynamics include *f* (forte).

PROBEPARTITUR  
 Ausgabqualität gegenüber Original evtl. gemindert • Evaluation Copy - Quality may be reduced • Carus-Verlag

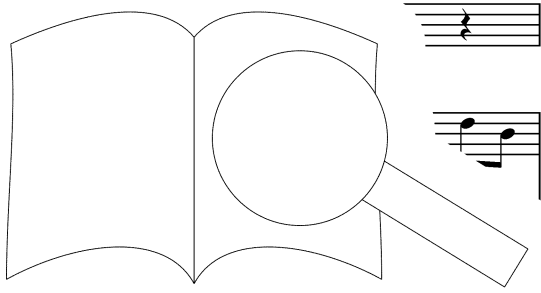

denn wo eu - z ist,  
 denn wo eu Schatz ist,  
 denn wo er Schatz - ist,  
 denn eu - er Schatz ist,

da wird auch sein, da wird auch  
 da wird a Herz sein, da wird auch  
 da au er Herz sein, da wird auch  
 eu - er Herz 1 auch

*crescendo*

PROBEPARTITUR

Ausgabequalität gegenüber Original evtl. gemindert • Evaluation Copy - Quality may be reduced • Carus-Verlag



eu - - er Herz *ff* da wird auch  
 eu - - er Herz sein, *ff* da wird auch  
 eu - - er Herz sein, *ff* da wird  
 eu - - sein, da

eu - er sein.  
 eu - er sein.  
 eu sein.  
 Herz

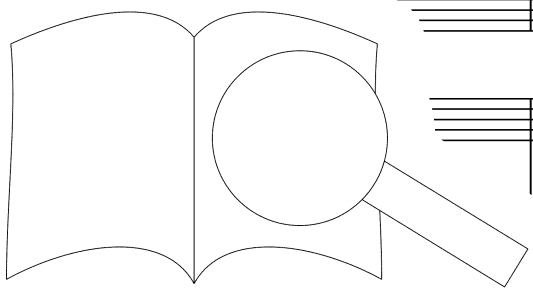

PROBEBE PARTITUR  
 Ausgabqualität gegenüber Original evtl. gemindert • Evaluation Copy - Quality may be reduced • Carus-Verlag

# 13. Chor: Wozu sind wir auf Er

$\text{♩} = 120$

Fl

A-Sax  
I, II

T-Sax  
I, II

Pno

Bass

Dr

rauen

Wo - zu, wo - zu sind wir auf Er den?

Männer

# 14. Baritonsolo: Sind wir nur hier

Altsaxophon in Es solo  
Drums  
E-Bass  
Bariton  
E-Piano

$\text{♩} = 110$   
*mf*

5

Sind wir nur hier, um zu zer - stö - ren, um

9

-sam-keit wil - len?

Sind wir nur hier, -nie - ren, zu re - - sig -

nie - ren? Sind wir nur

*crescendo*  
*cres*

um ins Nichts, ins

*f*

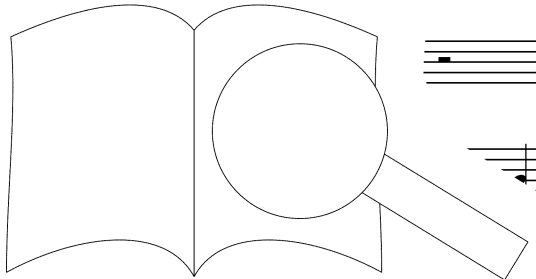

Sind wir\_ nur hier de , des Has - ses

Ver - sa - gens?

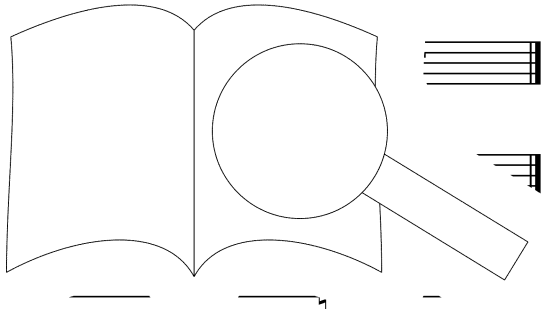

# 15. Chor: Wozu sind wir auf Er

$\text{♩} = 115$

Flöte  
A-Sax I  
T-Sax I  
Frauen  
Männer  
E-Piano  
E-Bass

*mf*

*mf* Wo - zu,

wo - zu,  
wo

sind wir auf Er - den? Er - den?  
zu sind wir auf Er - den? Er - den?

2.

Ausgabequalität gegenüber Original evtl. gemindert • Evaluation Copy - Quality may be reduced • Carus-Verlag

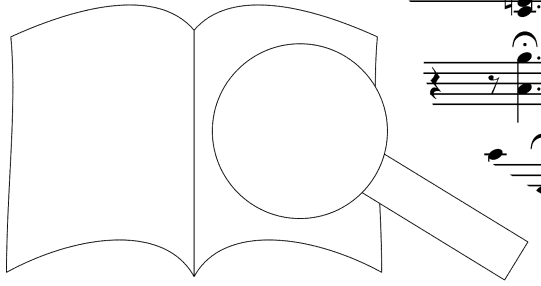

# 16. Duett: Wir sind auf Erden

Flöte  $\text{♩} = 110$

Altsaxophon in Es solo

Sopran *mf*

Bariton

E-Piano *mf*

E-Bass *mf*

Drums ad libitum (Swing)

4

lich Mensch zu sein, — *mf*

Er - den, um

8

zu wol - zu

sein. —

füh - len, zu - ken, zu zu wol - zu lie - ben,

ben, zu voll - en - den. Wir sind - den, um zu voll - en - den. Wir Er - den, um

wir sind - den, um zu sein, wir sind - den, um

PROBEPARTITUR

Ausgabequalität gegenüber Original evtl. gemindert • Evaluation Copy - Quality may be reduced • Carus-Verlag



wirk-lich Mensch zu sein. — Wir sind auf —

wirk-lich Mensch zu sein. — Wir sind auf —

*f*

*f*

den, um un - ser Ge - bun - den - in die

er - den, um un - ser Ge - bun - den in die

*f*

Lautstärke immer mehr steigern

de, in die Frei - heit und Freu - de des

Freu - de, in die Frei - heit de des

*f*

*av* Lautstärke immer mehr steigern

Lautstärke immer mehr steigern



e - wi - gen Got - tes, e - wi - gen Got - - tes

e - wi - gen Got - tes, e - wi - gen Got - - tes

ver - wan - deln. zu ver - wan - deln. Wir Wir

Er - den, um wirk - li- Er - den, um wirk wir wir

PROBEPARTITUR

Ausgabequalität gegenüber Original evtl. gemindert • Evaluation Copy - Quality may be reduced • Carus-Verlag

sind auf Er - wirk - lich Mensch zu sein, -

sind auf Er um wirk - lich Mensch zu sein, -

zu wol - len, zu füh - l... len, zu

zu wol - len, zu füh - len, zu

wol - ken, zu lie - ben zu lie - ben, zu voll -

zu den - ken, zu lie - zu voll -

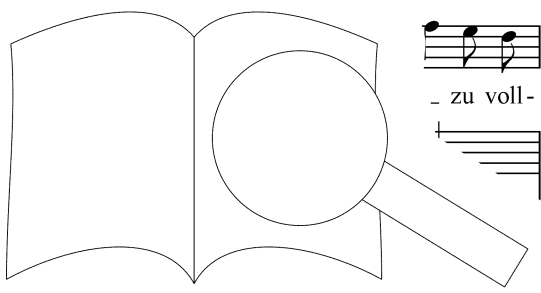

en - den. Wir sind auf Er - - den, um

lich Mensch zu sein, in auf

wirk - lich Mensch zu sein, auf

um wirk - lich Mensch sei -

den, um wirk - lich

PROBEPARTITUR

Ausgabequalität gegenüber Original evtl. gemindert • Evaluation Copy - Quality may be reduced • Carus-Verlag

# 17. Sprecher und Chor: Also sagt ein P

**Sprecher:** Also sagt ein Psalm: Freuet euch im H  
Singt und spielt in seinem Angesicht, und alles,  
geschehe zu seiner großen Ehre

♩ = 100

Flöte

A-Sax I, II

T-Sax I, II

Frauen

Männer

E-Piano

E-F

D.

5

Freut euch im Herrn!

Musical score for measures 9-13. It features a vocal line in G major with a key signature of one sharp (F#) and a common time signature. The piano accompaniment consists of two staves, with the right hand playing chords and the left hand playing a rhythmic pattern. The lyrics are: "Singt und spielt in sei-nem An-ge-sic' , was ihr tut, ge - sche - he".

Singt und spielt in sei-nem An-ge-sic' , was ihr tut, ge - sche - he

Musical score for measures 14-17. The vocal line continues with the lyrics "zu sei-ner gr" and "re,". The piano accompaniment features a prominent crescendo leading to a fortissimo (ff) dynamic. The right hand has long notes, while the left hand has a rhythmic accompaniment.

zu sei-ner gr re,

Ausgabequalität gegenüber Original evtl. gemindert • Evaluation Copy - Quality may be reduced • Carus-Verlag

# 18. Chor: Freuet euch

♩ = 120

Flöte

A-Sax  
I, II

T-Sax  
I, II

Pauken

Drums

E-Bass

S I  
S II

A

B

E-I.

5 A-Sax

T-Sax

Pk

Dr

E-B

E-I.



9

*f*

*f*

*f*

*f*

*f*

*f*

Freu - et euch, euch! Freu-et euch,

*f*

Freu - et eu - et euch! Freu - et euch,

*f*

Freu freu - et euch! Freu - et euch,

*f*

*f*

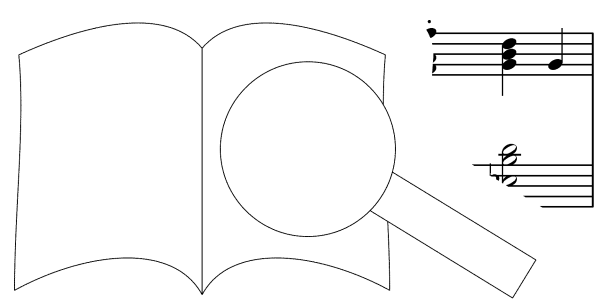

Ausgabequalität gegenüber Original evtl. gemindert • Evaluation Copy - Quality may be reduced • Carus-Verlag



First system of musical notation, featuring a vocal line in treble clef and piano accompaniment in treble and bass clefs.

Second system of musical notation, continuing the vocal and piano parts.

Third system of musical notation, including lyrics for the vocal line.

freu - et euch, freu - et euch! Im - mer wie euch: Freu - et euch, ja  
 freu - et euch, freu - et eu sa - ge ich euch: Freu - et euch, ja  
 freu - et euc wie - der sa - ge ich euch: Freu - et euch, ja

Fourth system of musical notation, primarily piano accompaniment. A large graphic of an open book with a magnifying glass is overlaid on the right side.

First system of musical notation, featuring vocal staves and piano accompaniment.

Second system of musical notation, featuring vocal staves and piano accompaniment.

Third system of musical notation, featuring vocal staves and piano accompaniment.

freu - et euch! A - ber freut

ren! \_\_\_\_\_

freu - et euch! A - b

Her - ren! \_\_\_\_\_

freu -

euch im Her - ren!

PROBEPARTITUR

Ausgabequalität gegenüber Original evtl. gemindert • Evaluation Copy - Quality may be reduced • Carus-Verlag

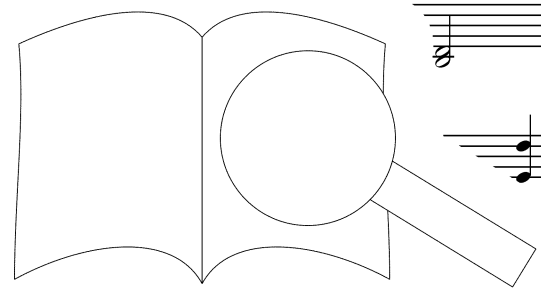

The first system of music consists of five staves. The top staff is a vocal line with a treble clef and a key signature of one sharp (F#). The second and third staves are piano accompaniment, with the second staff in treble clef and the third in bass clef. The piano part features a rhythmic pattern of eighth and sixteenth notes.

The second system continues the piano accompaniment from the first system. It includes a lower vocal line in bass clef, which begins with the lyrics "Freu - et". The piano accompaniment continues with its characteristic rhythmic pattern.

The third system features two vocal lines. The upper vocal line (treble clef) has the lyrics "freu - et euch!". The lower vocal line (bass clef) has the lyrics "euch, freu - et euch!". The piano accompaniment continues in the background.

The fourth system shows the final part of the piano accompaniment for this section, consisting of two staves in treble and bass clefs.

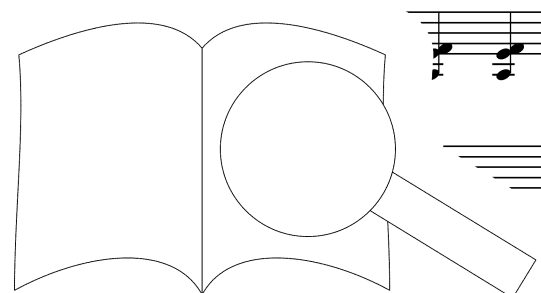

PROBEPARTITUR

Ausgabequalität gegenüber Original evtl. gemindert • Evaluation Copy - Quality may be reduced • Carus-Verlag

Musical score for the first system, including vocal line and piano accompaniment.

Musical score for the second system, including piano accompaniment.

Freu - et euch, freu - et euch, freu - der sa - ge ich euch: Freu - et euch, ja

Freu - et euch, fre - mer wie - der sa - ge ich euch: Freu - et euch, ja

Freu - e u - et euch! Im - mer wie - der sa - ge ich euch: Freu - et euch, ja

Musical score for the third system, including piano accompaniment.

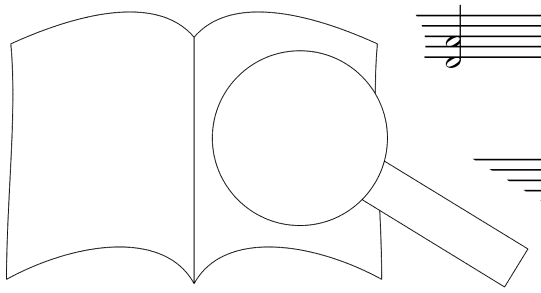

freu - et euch! A-ber Herrn!

freu -et euch! euch im Herrn!

*p*

spie -le- A - ber tut es, a - ber tut es

ie-let! A - ber tu es

*crescendo*

*mf*

*mf*

*crescendo*

PROBEPARTITUR

PROBEPARTITUR

Ausgabequalität gegenüber Original evtl. gemindert • Evaluation Copy - Quality may be reduced • Carus-Verlag

ge - sicht des Herrn!  
 im An - ge - sicht des

*f*

*mf*  
 T-Sax  
*mf*

Ausgabequalität gegenüber Original evtl. gemindert • Evaluation Copy - Quality may be reduced • Carus-Verlag

Ja al - les was ihr tut, tut, las - set es ge - sehn,  
 w - les, was ihr tut, las - set es ge - sehn,  
 las - set es ge - sehn,

PROBE-PARTITUR  
 PROBE-PARTITUR  
 PROBE-PARTITUR  
 Evaluation Copy - Quality may be reduced • Carus-Verlag

Musical score for the first system, including vocal line and piano accompaniment. The piano part features a melody in the right hand and a bass line in the left hand, with a dynamic marking of *mf*.

Musical score for the second system, including guitar accompaniment. The guitar part is written on a six-line staff with 'x' marks indicating fretted notes. The dynamic marking is *mf*.

Musical score for the third system, including vocal line and piano accompaniment. The piano part continues with a dynamic marking of *mf*.

Musical score for the fourth system, including vocal line and piano accompaniment. The piano part continues with a dynamic marking of *mf*.

las - set es ge - schehn

sei - ner grö - ße - ren, grö - ße - ren Eh -

Musical score for the fifth system, including vocal line and piano accompaniment. The piano part continues with a dynamic marking of *mf*.

las - set

sei - ner grö - ße - ren, grö - ße - ren Eh -

Musical score for the sixth system, including vocal line and piano accompaniment. The piano part continues with a dynamic marking of *mf*.

las -

zu sei - ner grö - ße - ren, grö - ße - ren Eh -

Musical score for the seventh system, including vocal line and piano accompaniment. The piano part continues with a dynamic marking of *mf*.

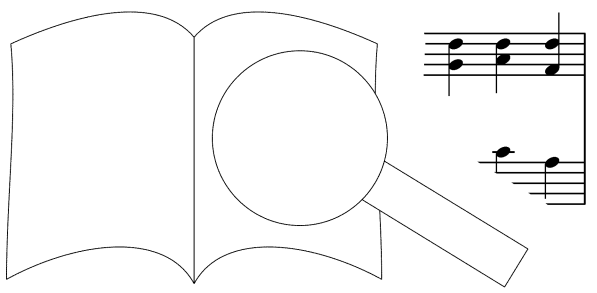

PROBE-PARTITUR  
 Ausbequalität gegenüber Original evtl. gemindert • Evaluation Copy - Quality may be reduced • Carus-Verlag



64

re!  
re!  
re!

Ausgabequalität gegenüber Original evtl. gemindert • Evaluation Copy - Quality may be reduced • Carus-Verlag

Musical score for measures 69-72. It consists of three vocal staves (Soprano, Alto, Tenor) and a piano accompaniment staff. The vocal parts begin with a *crescendo* marking. The piano accompaniment features a steady eighth-note rhythm.

Musical score for measures 73-74, primarily piano accompaniment. It includes a *crescendo* marking and features a melodic line with eighth notes and a bass line with eighth notes.

Vocal staves for measures 75-76. The lyrics are: "Und es ge-reicht euch, und es zum Hei...". The score includes a *crescendo* marking and a *f* (forte) dynamic marking. The vocal lines are written for Soprano, Alto, and Tenor.

Musical score for measures 77-78. It includes piano accompaniment and vocal staves. The piano part has a *f* dynamic marking. The vocal parts continue the melody from the previous page.

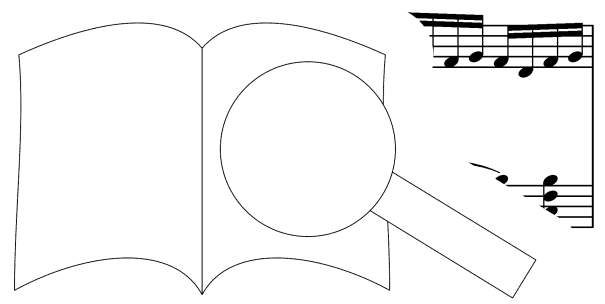

Musical score for measures 73-75. The top three staves (treble clef) feature piano (p) dynamics and sixteenth-note patterns. The bottom two staves (bass clef) feature a steady eighth-note accompaniment. Measure 75 includes a fermata over a chord.

Musical score for measures 76-78. The top three staves (treble clef) feature forte (f) dynamics and sixteenth-note patterns. The bottom two staves (bass clef) feature a steady eighth-note accompaniment. Measure 78 includes a fermata over a chord.

Musical score for measures 79-81. The top three staves (treble clef) feature piano (p) dynamics and sustained notes. The bottom two staves (bass clef) feature a steady eighth-note accompaniment. Measure 81 includes a fermata over a chord.

Musical score for measures 82-84. The top three staves (treble clef) feature piano (p) dynamics and sustained notes. The bottom two staves (bass clef) feature a steady eighth-note accompaniment. Measure 84 includes a fermata over a chord.

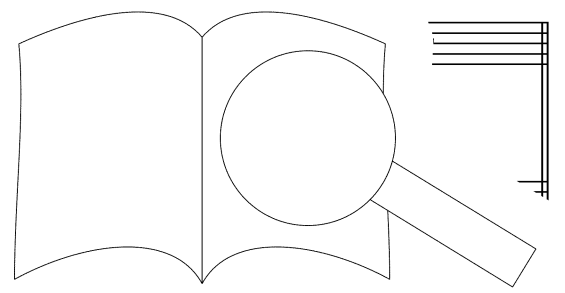

PROBE-PARTITUR

Ausgabequalität gegenüber Original evtl. gemindert • Evaluation Copy - Quality may be reduced • Carus-Verlag

Flöte

*mp* Drums

*mp* E-Bass

S I + II  
*mp*

A - men, a - men, a men, a - men. A - men, a - men,

*mf*

A -

*mf*

a - men, a - men. A - men, a - men, a - men,

A - a -

- men, a - men, - men,



a - - - - - men, a - - - - - men. Freu-et euch, freu - et euch,  
 Freu-et euch, freu - et euch!

u-et euch, freu - et euch!  
 freu-et euch, freu - et euch!

Musical score for three staves in treble clef. The top staff contains a melody with dynamics *p* and *mf*. The middle and bottom staves contain accompaniment with dynamics *p* and *mf*. The music is in 4/4 time and features eighth and quarter notes.

Musical score for guitar and piano accompaniment. The guitar part is on a six-line staff with 'x' marks above notes indicating muted strings. The piano part is on a five-line staff. Dynamics *p* and *mf* are indicated. The guitar part features a rhythmic pattern of eighth notes.

Musical score for piano accompaniment on a five-line staff. Dynamics *p* and *mf* are indicated. The music consists of quarter and eighth notes.

Vocal score with lyrics. It consists of three staves: soprano, alto, and bass. The lyrics are: "A - - men, a, a - - men." Dynamics *p* and *mf* are indicated. The music features long notes and rests.

Musical score for guitar and piano accompaniment. The guitar part is on a six-line staff with 'x' marks above notes. The piano part is on a five-line staff. Dynamics *mf* is indicated. The music consists of quarter notes.

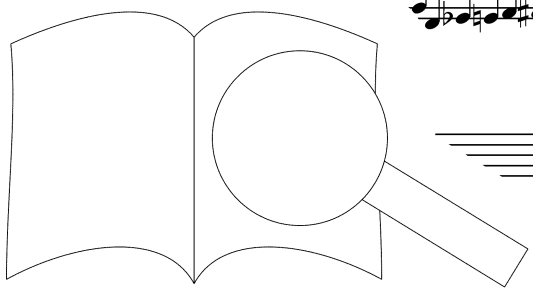

PROBEPARTITUR  
 Ausgabqualität gegenüber Original evtl. gemindert • Evaluation Copy - Quality may be reduced • Carus-Verlag

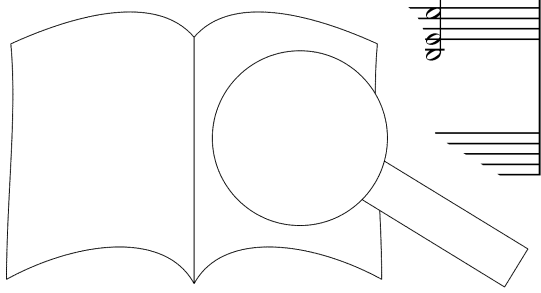

PROBEPARTITUR  
 Ausgabqualität gegenüber Original evtl. gemindert • Evaluation Copy - Quality may be reduced • Carus-Verlag

110

Musical score for the first system, measures 110-112. It includes a vocal line and two piano accompaniment lines. Dynamics include *f* and *ff*.

Pauken

Musical score for the second system, measures 113-114. It includes a drum line and a piano accompaniment line. Dynamics include *f* and *ff*.

Musical score for the third system, measures 115-116. It includes a vocal line and a piano accompaniment line. Dynamics include *f* and *ff*.

Musical score for the fourth system, measures 117-118. It includes a vocal line and a piano accompaniment line. Dynamics include *f* and *ff*.

a - men, a - me men! \_\_\_\_\_

Musical score for the fifth system, measures 119-120. It includes a vocal line and a piano accompaniment line. Dynamics include *f*.

a - men, - - - men! \_\_\_\_\_

Musical score for the sixth system, measures 121-122. It includes a vocal line and a piano accompaniment line.

a - en, a - - men! \_\_\_\_\_

Musical score for the seventh system, measures 123-124. It includes a vocal line and a piano accompaniment line. Dynamics include *f* and *ff*.

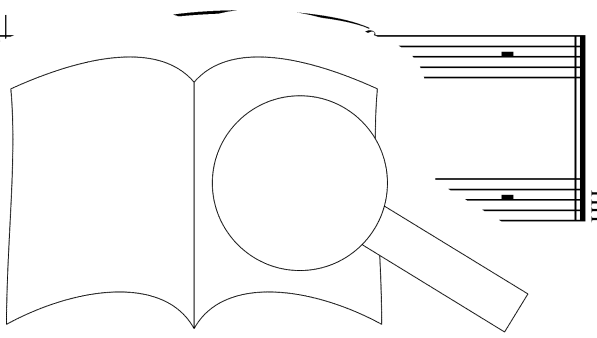

PROBEPARTITUR  
 Ausgabqualität gegenüber Original evtl. gemindert • Evaluation Copy - Quality may be reduced • Carus-Verlag