

Geistliches Lied

Opus 30 (Erstdruck 1864)

Johannes Brahms

1833–1897 (1856)

Text: Paul Flemming (1609–1640)

Langsam
piano e dolce

Soprano
(es¹–g²)

Alto
(b–es²)

Tenore
(d–as¹)

Basso
(Es–d¹)

Organo

Pedal

Laß dich nur nichts nicht
Let trou - ble nev - er

Laß
Let

Aufführungsdauer / Duration: ca. 5 min.

© 1978 by Carus-Verlag, Stuttgart – CV 40.183

Vervielfältigungen jeglicher Art sind gesetzlich verboten. / Any unauthorized reproduction is prohibited by law.

Alle Rechte vorbehalten / All rights reserved / 2013 / Printed in Germany / www.carus-verlag.com

edited by

Günter Graulich

English version by Jean Lunn

10

dau - ren mit Trau - ren, at Gott es
 move you or grieve you, God has

Laß dich nur nichts nicht dau - ren mit sei stil - le, wie Gott es
 Let trou - ble nev - er move you or but bear it; what God has

dich nur nichts nicht dau - ren sei stil - le, wie
 trou - ble nev - er move you what

Laß . . . icht dau - ren mit Trauren, il - le,
 Let . . . er move you or grieve you, or it;

16

fügt, so sei ver - gnügt mein Wil - le!
 sent be your de - light, my spir - it.

Gott es has fügt mein Wil - le!
 God has light, my spir - it.

wi h so sei ver - gnügt!
 . . . h be your de - light.

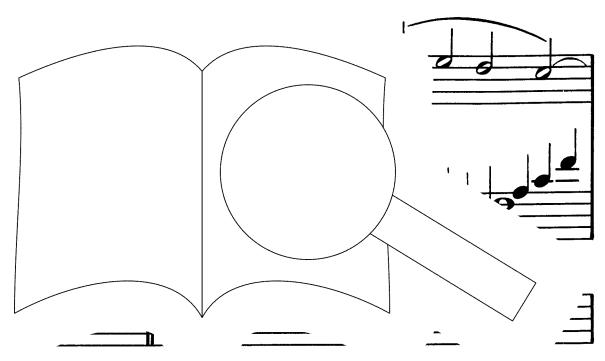

p Was willst du heu - te sor - gen auf mor - gen? Der
 Why con - tem - plate with sor - row to - mor - row? His *f*

p Was willst du heu - te sor - gen auf mor - gen?
 Why con - tem - plate with sor - row to - mor - row?

p Was willst du heu - te sor - gen auf mor - gen, auf
 Why con - tem - plate with sor - row to - mor - row, to - *cresc.*

Was willst du heu - te sor - gen
 Why con - tem - plate with sor - row

f Ei - ne steht al - len für, auch dir,
 ac - tion makes all things neu to you,

f steht al - len, der gibt auch dir,
 make things and gives to you,

f mor - gen? Der für, der gibt auch
 mor - row? His all things new and gives to

f steht al - len für, der gibt
 makes all things new and gives

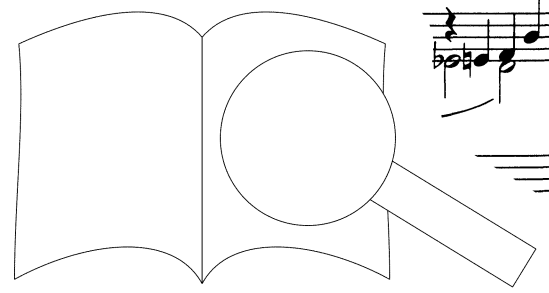

PROBENPARTITUR
 Evaluation Copy - Quality may be reduced • Carus-Verlag

32

p

der gibt auch dir das Dei - ne, dr - - - ne.
and gives to you your por - tion, - - - tion.

p

der gibt auch dir - - - ei - - - ne.
and gives to you - - - por - - - tion.

p

dir,
you,

dir das Dei - ne, das Dei - ne.
you your por - tion, your por - tion.

auch dir,
to you,

der gibt auch dir das Dei
and gives to you your por

37

p

Sei nur in al-lem
Be strong in all temp-

p

Sei
Be

Ausgabequalität gegenüber Original evtl. gemindert • Evaluation Copy - Quality may be reduced • Carus-Verlag

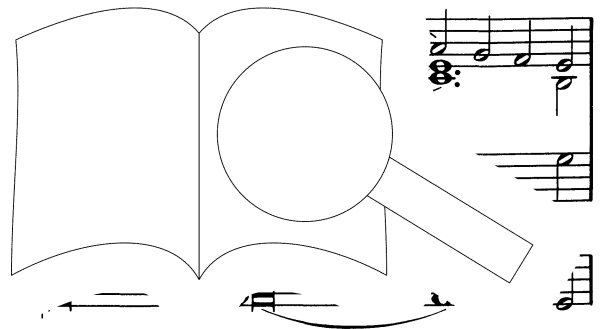

Han - del ohn' Wan - del, e - ste, was
 ta - tion and pas - sion, ceas - ing; what

p
 Sei nur in al - lem Han - del steh fe - ste,
 Be strong in all temp - ta - tion o' not ceas - ing;

8
 nur in al - lem Han - del wan - del,
 strong in all temp - ta - tion pas - sion,

p
 Sei in al - lem Han - del ohn' Wan - del,
 Be strc a. temp - ta - tion and pas - sion,

Gott be - schleußt, das Be - ste, das Be - ste.
 God or - dains, that is und heißt das Be - ste.
 what God or - dains, that still re - mains your bless - ing.

steh fe - ste, - schleußt, das ist und heißt das Be - ste.
 not ceas - ing; dains, that still re - mains your bless - ing.

was Gott be - schleußt, das ist das Be - ste.
 what God or - dains re - mains your bless - ing.

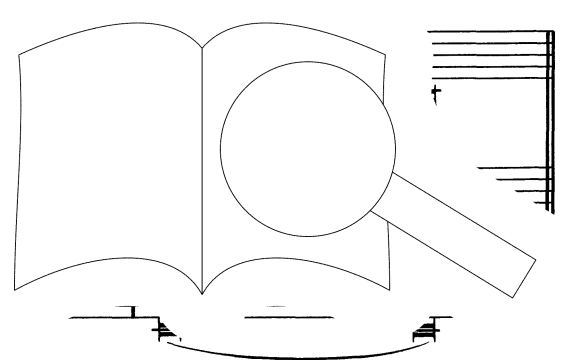

m^osc. f

men, A -
men, A -

p

resc. f

A -
A -

A - men,
A - men,

molto cresc.

A -
A -

molto cresc.

p

A -
A -

A -

men,
men,

poco a poco dim.

p

A - men.
A - men.

poco a poco dim.

p

p

A -
A -

men,
men,

A - men.
A - men.

poco r

p

p

men,
men,

men,
men,

A - men.
A - men.

p

p

men,
men,

A - men.
A - men.

PROBE-PARTITUR
Ausgabequalität gegenüber Original evtl. gemindert • Evaluation Copy - Quality may be reduced • Carus-Verlag

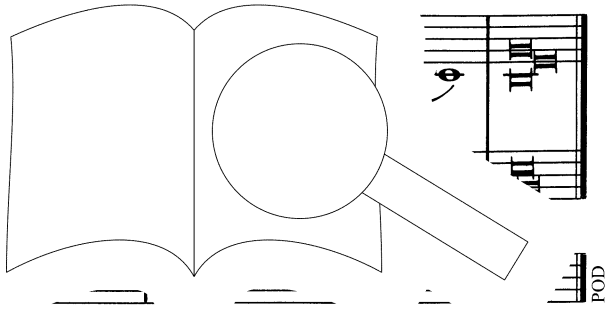

PROBE-PARTITUR

PROBE-PARTITUR
Ausgabequalität gegenüber Original evtl. gemindert • Evaluation Copy - Quality may be reduced • Carus-Verlag 

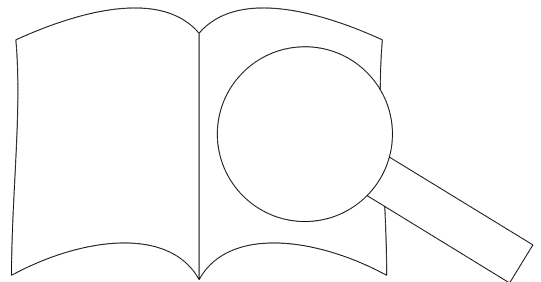

Altnickol, J. Chr.: Befiehl du deine Wege. Messe und Motetten <i>Norddeutscher Figuralchor, Musica Alta Ripa, J. Straube</i>	83.168	III: Christus op. 97 / Kyrie in d <i>Kammerchor Stuttgart</i>	83.105
Bach, C. P. E.: Magnificat · Die Himmel erzählen die Ehre Gottes <i>Basler Madrigalisten, L'arpa festante, F. Näf</i>	83.421	IV: Wie der Hirch in d Der 42. Psalm <i>Dt. Kammerchor Stuttgart, F. Bernius</i>	83.202
Bach, J. L.: Das ist meine Freude <i>Ex Tempore Gent, Orpheon Consort, F. Heyerick</i>	83.187	V: Denn was ist die Ehre Drei Motetten <i>Kammerchor Stuttgart, F. Bernius</i>	83.203
Bach, J. S.: Solokantaten mit Emma Kirkby <i>Emma Kirkby, Freiburger Barockorchester</i>	83.302	VI: Magnificat: Magnificat in D, Jesu meine Freude, u.a. <i>Kammerchor Stuttgart, Dt. Kammerphilharmonie, F. Bernius</i>	83.216
- Messe in h-Moll BWV 232	83.211	XI: Herr Gott, dich loben wir: Psalmen <i>Kammerchor Stuttgart, Dt. Kammerphilharmonie, F. Bernius</i>	83.217
- Osteroratorium · C. P. E. Bach: Danket dem Herrn · Heilig <i>Kammerchor Stuttgart, Barockorchester Stuttgart, F. Bernius</i>	83.212	X: Lobgesang op. 52 <i>Kammerchor Stuttgart, Dt. Kammerphilharmonie, F. Bernius</i>	83.213
- Vom Himmel hoch. Weihnachtliche Musik von Bach <i>Kammerchor der Frauenkirche Dresden, M. Grünert</i>	83.210	XI: Paulus op. 36 <i>Kammerchor Stuttgart, Dt. Kammerphilharmonie</i>	83.214
Bachs Schüler. Motetten / Vocal Concert Dresden, <i>Dresdner Instrumental-Concert, P. Kopp</i>	83.215	XII: Elias op. 70 <i>Kammerchor Stuttgart, Dt. Kammerphilharmonie</i>	83.215
Brahms, Vokalmusik (bislang 5 CDs)		Mendelssohn / Stegmann: Lieder mit Worten <i>Berliner Vokalensemble, Bernd Stegmann</i>	83.206
- I: Geistliche Chormusik <i>The Schütz Choir of London, Roger Norrington</i>		Mozart: Requiem (Beyer) <i>Kammerchor Stuttgart, Frieder Beyer</i>	83.207
- II: Weltliche Chormusik I: op. 42; op. 62; op. 92; <i>Kölner Kammerchor, P. Neumann</i>		Paër, F.: Missa piena in d <i>Dresdner Kreuzchor, Staatskapelle Dresden</i>	83.246
- III: Liebeslieder-Walzer (Weltliche Chormusik) op. 52; op. 64,2; op. 65; op. 112 <i>Kölner Kammerchor, P. Neumann</i>	83.118	Pohle, D.: Wie der Hirsch <i>L'arpa festante, R. Voigt</i>	83.413
- IV: Geistliche Chormusik. Warum ist das Licht <i>Kammerchor Stuttgart, F. Bernius</i>	83.201	Rheinberger: Musica	
- V: Ein deutsches Requiem op. 48 <i>Klass. Philharmonie, Kammerchor Stuttgart, F. Bernius</i>	83.200	- I: Der Stern von <i>Chor des Bayreuther Festspielhauses, R. Voigt</i>	83.111
Bruckner: Messe in e-Moll <i>Kammerchor Saarbrücken</i>	83.414	- II: Cantus <i>Hymnen und Lieder op. 69,3; Für den Kirchenchor</i>	83.113
Charpentier, M.-A.: Neumess <i>Solistenensemble, K. Johannsen</i>	83.196	- III: Kyrie <i>Kammerchor Stuttgart, F. Bernius</i>	83.125
Gatti, L.: Schöpfungsmesse <i>Dresdner Kreuzchor, Kammerphilharmonie, R. Kreile</i>	83.245	- IV: Christus factus est / Missae in A op. 126 und G op. 151, Advent-Motetten op. 176 <i>Vocalensemble Rastatt, H. Speck</i>	83.158
Händel, G. F.: Ode for St. Cecilia's Day HWV 76 <i>NDR Chor, FestspielOrchester Göttingen, N. McGegan</i>	83.420	- Dennoch singt die Nachtigall / Secular choral music <i>Vocalensemble Rastatt, H. Speck</i>	83.157
- Alexander's Feast <i>Kammerchor der Frauenkirche, Barockorchester, M. Grünert</i>	83.422	- Vom Goldenen Horn <i>Freiburger Vokalensemble, W. Schäfer</i>	83.177
- Les Favorites , H. Speck <i>Kammerchor der Frauenkirche, Barockorchester, M. Grünert</i>	83.423	Rosengart, A.: Te Deum laudamus <i>Orpheus Vokalensemble, Ars Antiqua Austria, J. Essl</i>	83.168
- HWV 56 <i>Chor Stuttgart, Barockorchester Stuttgart, F. Bernius</i>	83.219	Saint-Saëns: Oratorio de Noël <i>Vocalensemble Rastatt, Les Favorites, H. Speck</i>	83.352
- Deutsche Arien <i>Monika Mauch, L'arpa festante, R. Voskuilen</i>	83.424	Schein: Israelsbrunnlein <i>Dresdner Kammerchor, H.-Chr. Rademann</i>	83.153
- O praise the Lord. Psalms and Anthems <i>Gli Scarlattisti, Capella Principale, J. Arnold</i>	83.425	Schubert: Sakuntala D 701. Oper in 2 Akten <i>Kammerchor Stuttgart, Barockorchester Stuttgart, F. Bernius</i>	83.218
- Samson HWV 57 <i>NDR Chor, FestspielOrchester Göttingen, N. McGegan</i>	83.426	- Messe <i>Kammerchor Stuttgart, Barockorchester Stuttgart, F. Bernius</i>	83.436
- Saul HWV 53 / <i>Dresdner Kammerchor, Dresdner Barockorchester, H.-Chr. Rademann</i>	83.427	- Messe <i>Kammerchor Stuttgart, Barockorchester Stuttgart, F. Bernius</i>	83.437
- Solomon HWV 67 / <i>Winchester Cathedral Choir, FestspielOrchester Göttingen, N. McGegan</i>	83.428	- Messe <i>Kammerchor Stuttgart, Barockorchester Stuttgart, F. Bernius</i>	83.438
Haydn, Joseph: Missa Cellensis <i>Anima Eterna, J. van Immerseel</i>	83.429	- Messe <i>Kammerchor Stuttgart, Barockorchester Stuttgart, F. Bernius</i>	83.439
Hohes Lied: Daniel-Lesur, Fasch, Ravel, D <i>Kammerchor Stuttgart, F. Bernius</i>	83.430	- Messe <i>Kammerchor Stuttgart, Barockorchester Stuttgart, F. Bernius</i>	83.440
Homilius: Musik an der Frauenkirche		- Messe <i>Kammerchor Stuttgart, Barockorchester Stuttgart, F. Bernius</i>	83.441
- Johannespassion <i>Dresdner Kreuzchor, Dresdner Barockorchester, H.-Chr. Rademann</i>	83.261	- Messe <i>Kammerchor Stuttgart, Barockorchester Stuttgart, F. Bernius</i>	83.442
- Passionskantate · Kantate <i>Basler Madrigalisten, Neuhaus, L. Güttler</i>	83.262	- Messe <i>Kammerchor Stuttgart, Barockorchester Stuttgart, F. Bernius</i>	83.443
- Weihnachten an der Frauenkirche <i>Körnerscher Singchor, Dresdner Instrumental-Concert, P. Kopp</i>	83.170	- Messe <i>Kammerchor Stuttgart, Barockorchester Stuttgart, F. Bernius</i>	83.444
- Motetten / Kantaten <i>Dresdner Instrumental-Concert, P. Kopp</i>	83.210	- Messe <i>Kammerchor Stuttgart, Barockorchester Stuttgart, F. Bernius</i>	83.445
- Weihnachtsora <i>Sächsisches Kammerorchester, L. Güttler</i>	83.235	- Messe <i>Kammerchor Stuttgart, Barockorchester Stuttgart, F. Bernius</i>	83.446
Keiser, G.: Magnificat <i>Kammerchor Stuttgart, Barockorchester Stuttgart, F. Bernius</i>	83.417	- Messe <i>Kammerchor Stuttgart, Barockorchester Stuttgart, F. Bernius</i>	83.447
Knecht Ruprecht <i>Kammerchor Stuttgart, Barockorchester Stuttgart, F. Bernius</i>	83.220	- Messe <i>Kammerchor Stuttgart, Barockorchester Stuttgart, F. Bernius</i>	83.448
- Motetten / Kantaten <i>Dresdner Instrumental-Concert, P. Kopp</i>	83.264	- Messe <i>Kammerchor Stuttgart, Barockorchester Stuttgart, F. Bernius</i>	83.449
- Nachtraum <i>Kammerchor Stuttgart, Barockorchester Stuttgart, F. Bernius</i>	83.205	- Messe <i>Kammerchor Stuttgart, Barockorchester Stuttgart, F. Bernius</i>	83.450
- Gesanges. Lieder <i>H. Speck, Arthur Schoonderwoerd</i>	83.430	- Messe <i>Kammerchor Stuttgart, Barockorchester Stuttgart, F. Bernius</i>	83.451
Mende, J.: Kirchenwerke mit F. Bernius (Gesamteinspielung)		- Messe <i>Kammerchor Stuttgart, Barockorchester Stuttgart, F. Bernius</i>	83.452
- I: Hör mein Bitten / Kyrie in c, Geistliches Lied op. 96,1, Hora est u.a. <i>Ensemble '76, Kammerchor Stuttgart, F. Bernius</i>	83.101	- Messe <i>Kammerchor Stuttgart, Barockorchester Stuttgart, F. Bernius</i>	83.453
- II: Vom Himmel hoch , Te Deum, Ave maris stella <i>Kammerchor Stuttgart, Württembergisches Kammerorchester Heilbronn, F. Bernius</i>	83.104	- Messe <i>Kammerchor Stuttgart, Barockorchester Stuttgart, F. Bernius</i>	83.454

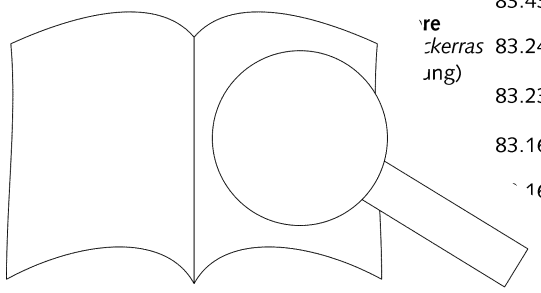

PROBEEPARTEI

Evaluation Copy - Quality may be reduced • Carus-Verlag

Ausgabequalität gegenüber Original evtl. gemindert.