

Joseph Leopold

# EYBLER

---

## Die Hirten bei der Krippe zu Bethlehem

Oratorium in zwei Teilen / Oratorio in two parts

Soli (SATB), Coro (SATB)  
2 Flauti, 2 Oboi, 2 Clarinetti, 2 Fagotti  
2 Corni, 2 Trombe, 3 Tromboni, Timpani  
2 Violini, Violen, Bassi

herausgegeben von / edited by  
Karl Michael Waltl

Klavierauszug / Vocal score  
Paul Horn



---

Carus 97.007/03

# Inhalt

Vorwort / Foreword	3
--------------------	---

## Erste Abteilung

1. Einleitung – Recitativo (Soprano, Tenore)	6
<i>Herauf, o Sonne, säume nicht</i>	
2. Aria (Tenore)	13
<i>Seht Hirten, den Heiland, den göttlichen Knaben</i>	
3. Recitativo (Alto)	20
<i>Sie nahen, wie tränet ihr Blick</i>	
4. Aria (Alto)	22
<i>Das Kind streckt seinen Arm</i>	
5. Quartetto (S, A, T, B)	30
<i>Selbst aus ihren Blicken strahlet das Entzücken</i>	
6. Coro	34
<i>Säume nicht, auf Schwingen</i>	
7. Recitativo (Soprano: Stimme eines Engels)	37
<i>Er hat sie gezählt</i>	
8. Aria (Soprano)	38
<i>Er ist's, Gott selbst in Fleisches Hülle</i>	
9. Chor der Engel	46
<i>Euch ward Er geboren, der Stifter vom Bund</i>	

## Zweite Abteilung

10. Recitativo (Soprano)	63
<i>Schon lang zog die hohe Maria</i>	
11. Aria (Soprano)	63
<i>Bald weidet sich am Kind ihr Blick</i>	
12. Recitativo (Alto)	70
<i>Lang schwieg entzückt die Schar</i>	
13. Aria (S, T, B)	70
<i>Jehovens Boten, o weilet</i>	
14. Quartetto (S, A, T, B)	73
<i>Holder Knab aus Juda Samen</i>	
15. Recitativo (Basso)	79
<i>Zeuch nun jauchzend, fromme Schar</i>	
16. Aria (Basso)	80
<i>Er ist in Bethlehem geboren</i>	
17. Recitativo (Tenore)	90
<i>So zog das hochbeglückte Volk</i>	
18. Coro	92
<i>Gott sei Ehre in der Höhe</i>	

Zu diesem Werk ist folgendes Aufführungsmaterial erhältlich:  
Partitur (Carus 97.007), Klavierauszug (Carus 97.007/03),  
Chorpartitur (Carus 97.007/05),  
komplettes Orchestermaterial (Carus 97.007/19).

The following performance material is available:  
full score (Carus 97.007), vocal score (Carus 97.007/03),  
choral score (Carus 97.007/05),  
complete orchestral material (Carus 97.007/19).

## Vorwort

Joseph Leopold Eybler wurde am 8. Februar 1765 in Schwechat bei Wien geboren.<sup>1</sup> Vom Vater erhielt er den ersten musikalischen Unterricht und kam bereits mit sechs Jahren ins Knabenseminar St. Stephan in Wien. Von 1776 bis 1779 war Eybler Schüler von Albrechtsberger, mit dem er zeitlebens in freundschaftlicher Beziehung stand und der ihm bescheinigte „dass er nach Mozart in der Musik jetzt das größte Genie sei, welches Wien besitzt.“<sup>2</sup>

Ein Jurastudium musste Eybler aus finanziellen Gründen nach kurzer Zeit abbrechen und er konzentrierte sich von da an ganz auf seine musikalische Arbeit. Seinen Lebensunterhalt verdiente er als Instrumentallehrer (Orgel, Horn, Viola und Baryton) und Komponist. Joseph Haydn ist in dieser Zeit ein großer Gönner und Förderer, durch dessen Vermittlung erscheinen 1787 drei Klaviersonaten Eyblers beim Wiener Verlag Artaria. Mozart beschreibt ihn „als einen gründlichen komponisten, sowohl im kammer= als kirchenstyl [...], kurz, als einen Jungen Musiker [...], wo es nur zu bedauern ist, daß seinesgleichen so selten sind.“<sup>3</sup> Er soll Eybler auch mit der Einstudierung der Solisten- und Chorstimmen von *Così fan tutte* beauftragt haben. Zeitgleich entstand Eyblers einzige Oper *Das Zauberschwert* (1790). Nach Mozarts Tod wurde Eybler die Vervollständigung von dessen Requiem angetragen, die schließlich aber Franz Xaver Süßmayr übernahm.

Wenn man sich Eyblers Freundes-, Kollegen- und Bekanntenkreis vergegenwärtigt, würde man ihn heute als guten Netzwerker bezeichnen. Er unterhielt Kontakte zu Wiener Persönlichkeiten wie Gottfried van Swieten und Kardinal Christoph Anton Migazzi oder zu Hofrat Friedrich Rochlitz in Leipzig. Eybler wurde 1792 Albrechtsbergers Nachfolger bei den Karmelitern als Chordirektor, in selber Position war er ab 1794 für drei Jahrzehnte am Schottenstift tätig. Als Lehrer der kaiserlichen Familie unterrichtete er Kronprinz Ferdinand und stand der Kaiserin Maria Theresia, der zweiten Gattin des Kaisers Franz, nahe. Sie war Auftragsgeberin seines Requiems in c-moll (1803). Er verheiratete sich 1806 mit deren Kammerdienerin, Theresia Müller. 1804 wurde Eybler kaiserlich-königlicher Vize-Hofkapellmeister und trat 1824 die Nachfolge von Antonio Salieri als erster Hofkapellmeister und Leiter der Wiener Hofmusik an. Daneben bekleidete er verschiedene Ämter des Pensionsinstitutes der Tonkünstler.

Bei einer Aufführung von Mozarts Requiem am 23. Februar 1833 erlitt Eybler einen Schlaganfall, der seine weitere Tätigkeit erheblich einschränkte, sodass er sich immer öfter von seinen beiden Vizekapellmeistern Joseph Weigl und Ignaz Assmayer vertreten lassen musste. 1835 wurde er in den Adelsstand („Edler von“) erhoben. Am 24. Juli 1846 verstarb er im Schottenstift und wurde zuerst in Wien-Währing beerdigt, später aber nach Schwechat, seinem Geburtsort, überführt.

### Kompositionen und oratorisches Schaffen

Wie es der Tradition der Wiener Hofmusik entspricht, war Eybler ein profunder Kirchenmusiker und sein Werk kann

sich mit dem seiner Vorbilder Joseph und Michael Haydn, Albrechtsberger und Mozart messen. Seine 32 Messen (z.B. *Missa Sanctorum Apostolorum*, erschienen bei Haslinger 1824), Gradualien (z.B. *Omnes de Saba venient*, 1827) und Offertorien (z.B. *Fremit mare*, 1814) würden eine größere Verbreitung verdienen. „Moderner“ Kirchenmusik stand er eher ablehnend gegenüber, so hat er Schuberts As-Dur-Messe abgelehnt. Die Messe sei „gut, aber nicht in dem Stile komponiert, den der Kaiser liebt.“<sup>4</sup>

Die beiden großen Oratorien Eyblers, *Die Hirten bei der Krippe zu Bethlehem* (1794) und *Die vier letzten Dinge* (1810) kann man in einen Kontext mit Haydns oratorischem Schaffen stellen, ist doch das Weihnachtsoratorium *Die Hirten bei der Krippe zu Bethlehem* vier Jahre vor Haydns *Die Schöpfung* (1798) entstanden und dokumentiert zusammen mit Haydns Oratorien *Il ritorno di Tobia* (1775), *Die Sieben Worte* (1795), und *Die Jahreszeiten* (1799) den Übergang dieser Gattung von der barocken Tradition zur „modernen“ klassischen Form. Auch war Haydn ursprünglich als Komponist des zweiten Eybler'schen Oratoriums *Die vier letzten Dinge* vorgesehen, dessen Libretto der Kaiser in Auftrag gegeben hatte.

In Wien sind zwischen 1772 und 1830 immerhin 8 Aufführungen Eybler'scher Oratorien bekannt.<sup>5</sup> Zum Vergleich: Von Dittersdorf und Hasse sind in diesem Zeitraum 10 Aufführungen belegt, von Beethoven und Stadler 11, von Händel 29 und von Haydn 109. In der Zeit von 1792 bis 1800 wurden an anderen Oratorien in Wien noch Franz Xaver Süßmayrs *Moses oder der Auszug aus Egypten* (1792) und Antonio Casimir Cartellieris *Gioas, Rè di Giuda* (1795) aufgeführt.<sup>6</sup>

### Die Hirten bei der Krippe zu Bethlehem

Sein erstes großes Oratorium *Die Hirten bei der Krippe zu Bethlehem* legte Eybler bereits 1794 vor, im Jahr als er die Stelle als Chordirektor im Wiener Schottenstift antrat. Das Werk erschien – anders als etliche seiner Messen, Offertorien und Gradualien – nicht im Druck.

Der Autor des Librettos zum vorliegenden Werk ist nicht bekannt und der Text unterscheidet sich von jenem gleichnamigen Libretto von Karl Wilhelm Rammler (1760), dessen Text u.a. von Johann Christoph Friedrich Bach,

<sup>1</sup> Die biografischen Angaben nach: Barbara Boisits, Artikel „Eybler, Joseph Leopold Edler von“, in: MGG2, Personenteil Bd. 6, Kassel u.a. 2001, Sp. 602–605 und Carl Ferdinand Pohl, Artikel „Eybler, Joseph Edler von“, in: *Allgemeine Deutsche Biographie*, hg. von der Historischen Kommission bei der Bayerischen Akademie der Wissenschaften, Band 6 (1877), S. 453–455.

<sup>2</sup> Zit. nach: Robert Haas, „Josef Leopold Edler von Eybler“, in: *Mozart-Jahrbuch* 1953, S. 61–64, hier S. 62.

<sup>3</sup> Zeugnis vom 30. Mai 1790, zit. nach: *Mozart Briefe und Dokumente – Online-Edition*, hg. von der Internationalen Stiftung Mozarteum, Salzburg (<http://dme.mozarteum.at/briefe/letter.php?mid=1696&cat=3> [abgerufen am 5.12.2014]).

<sup>4</sup> Hans-Joachim Hinrichsen, *Franz Schubert*, München 2011, S. 96.

<sup>5</sup> Christine Blanken, *Franz Schuberts „Lazarus“ und das Wiener Oratorium zu Beginn des 19. Jahrhunderts*, Stuttgart 2002, S. 245 u. 309.

<sup>6</sup> ebd.

Johann Friedrich Agricola und Johann Friedrich Reichardt vertont wurde.<sup>7</sup> Der Text vereint freie Dichtung mit freizitierten Bibelstellen. Das Lukasevangelium findet in drei ganz kurzen Stellen Eingang in das Werk: „Ein Glanz versandt vom Engelchor“ (vgl. Lk 2,9), „Euch ward er geboren“ (vgl. Lk 2,11) und „Gott sei Ehre in der Höhe. Fried sei guter Menschen Los“ (vgl. Lk 2,14). Weitere Textstellen sind den Büchern Jesaja (7,14; 9,6; 11,1; 60,1), Micha (5,2) und Maleachi (3,1) entlehnt. Um diese Zitate spannt sich ein Lobgesang der Hirten auf die Geburt des Herrn.

Das Werk wurde am 22. Dezember 1794 im Rahmen der Jahres-Akademien der Tonkünstler-Societät im KK Hoftheater erstmals aufgeführt und am folgenden Tag wiederholt. Alljährlich veranstaltete die 1771 von Hofkapellmeister Florian Leopold Gassmann gegründete Tonkünstler-Societät in der Advent- und Fastenzeit zu Gunsten von Witwen und Waisen von Musikern sogenannte Akademien im Kärntnertheater. Aloisia Lange, geb. Weber, Mozarts Schwägerin und Jugendliebe, die bekannt war für ihre „un glaubliche Höhe“<sup>8</sup> sang den Sopranpart der ersten Aufführungen. Sicher ist mit dieser Besetzung auch die sehr exponierte Lage der Sopranpartie zu erklären.

Das Oratorium ist in zwei Abteilungen gegliedert. Neben der schon erwähnten virtuoson Ausgestaltung des Sopranpartes sind auch die Chorsätze sehr bemerkenswert und lohnend für ein festliches, weihnachtliches Konzert. Die Altarie (Nr. 4) mit dem virtuoson Flötensolo und das Quartett (Nr. 5) mit der lyrischen Klarinettencantilene bereichern das Werk zusätzlich. In der Reduktion der Handlung auf den Standpunkt der Hirten bietet das Oratorium einen interessanten Zugang.

### Zur Edition

Der vorliegenden Ausgabe liegt das in der Musiksammlung der Österreichischen Nationalbibliothek in Wien aufbewahrte Manuskript<sup>9</sup> zu Grunde. Für die Wiedergabe des gesungenen Textes konnte an schwer lesbaren Stellen auch das Textbuch<sup>10</sup> zu Rate gezogen werden.

Wies in der Steiermark,  
Dezember 2014

Karl Michael Waltl

## Foreword

Joseph Leopold Eybler was born on 8 February 1765 in Schwechat near Vienna.<sup>1</sup> He received his first musical instruction from his father and entered the Knabenseminar St. Stephan in Vienna already at the age of six. Eybler was a student of Albrechtsberger's from 1776 to 1779, remained a lifelong friend of his and Albrechtsberger attested "that he is now, after Mozart, the greatest musical genius that Vienna possesses."<sup>2</sup>

Eybler had to discontinue his law studies for financial reasons and from then on he concentrated entirely on his musical work. He earned his living as an instrumental teacher (organ, horn, viola and baryton) and as a composer. During this time Joseph Haydn was a great benefactor and promoter, and it was through his agency that three of Eybler's piano sonatas were published by the Viennese publisher Artaria in 1787. Mozart described him "as a thorough composer, both in chamber and church style [...], succinctly, as a young musician [...], it is a pity that there are so few who are his equal."<sup>3</sup> He is supposed to have entrusted Eybler with the rehearsal of the soloists and chorus for *Così fan tutte*. Eybler's only opera *Das Zauberschwert* (1790) was also composed during this time. After Mozart's death, Eybler was offered the task of completing his requiem, which Franz Xaver Süßmayr however ultimately took on.

If one was to visualize Eybler's circle of friends, colleagues and acquaintances, he would today be regarded as a good networker. He maintained contact with Viennese personalities such as Gottfried van Swieten and Kardinal Christoph Anton Migazzi or with Privy Councilor Friedrich Rochlitz in Leipzig. Eybler succeeded Albrechtsberger in 1792 as choirmaster of the Carmelites and, from 1794, exercised the same position at the Schottenstift for three decades. As teacher of the imperial family, he instructed the crown prince Ferdinand and was close to Empress Maria Theresia, the second wife of Emperor Francis. It was she who commissioned his Requiem in C minor (1803). He married her chambermaid Theresia Müller in 1806. In 1804 Eybler became imperial-royal deputy court Kapellmeister and in 1824 he became Antonio Salieri's successor as first court Kapellmeister and director of the Viennese court music. He also occupied various positions in the musicians' pensions institute.

Eybler suffered a stroke during a performance of Mozart's Requiem on 23 February 1833 which considerably limited his further activities so that he had to let his two deputy Kapellmeisters, Joseph Weigl and Ignaz Assmayer, deputize for him. In 1835 he was raised to the peerage as "Edler von Eybler." He died on 24 July 1846 in the Schottenstift and was first buried in Währing (Vienna), although his remains were later reinterred in Schwechat, his place of birth.

### Compositions and oratorios

In accordance with the Viennese court music tradition, Eybler was a profound church musician whose oeuvre is equal to those of his role models Joseph and Michael

<sup>7</sup> Howard E. Smither, *A History of the Oratorio*, Bd. 3, Chapel Hill u.a. 2002, S. 358.

<sup>8</sup> Gerhard Kramer, Werkeinführung zu „Die Hirten bei der Krippe zu Bethlehem“, hg. v. Niederösterreichische Kulturszene BetriebsGes.m.b.H. und Tonkünstler BetriebsGes.m.b.H. St. Pölten 2005.

<sup>9</sup> Signatur: Mus.Hs. 3231/1-2; Partitur, Format 22,3 x 30,5 cm, Bd. I (S. 1–138) und Bd. II (S. 139–240).

<sup>10</sup> *Die | Hirten bey der Krippe | zu | Bethlehem. | Ein | Oratorium | in | zwei | Abtheilungen. | In Musik gesetzt | von | Herrn Joseph Eybler, | Chordirektor | an der hiesigen Schottenkirche. | Wien, | mit | von Kurtzbekischen Schriften | 1794.*; Exemplar aus Privatbesitz Waltl.

Haydn, Albrechtsberger and Mozart. His 32 masses (e.g., *Missa Sanctorum Apostolorum*, published by Haslinger in 1824), graduals (e.g., *Omnes de Saba venient*, 1827) and offertories (e.g., *Fremit mare*, 1814) deserve wider dissemination. He was rather dismissive of "modern" church music, which led him to reject Schubert's Mass in A-flat major. The mass is "good, but not composed in the style that the emperor loves."<sup>4</sup>

Both of Eybler's large-scale oratorios *Die Hirten bei der Krippe zu Bethlehem* (1794) and *Die vier letzten Dinge* (1810) can be seen in the context of Haydn's oratorio compositions even though the Christmas oratorio *Die Hirten bei der Krippe zu Bethlehem* was composed four years before Haydn's *Die Schöpfung* (1798) and documents – together with Haydn's oratorios *Il ritorno di Tobia* (1775), *The Seven Last Words* (1795), and *The Seasons* (1799) – the transition of this genre from the Baroque tradition to the "modern" Classical form. Haydn was also originally intended to be the composer of *Die vier letzten Dinge*, Eybler's second oratorio, whose libretto had been commissioned by the emperor.

Eight performances of Eybler's oratorios are known to have taken place in Vienna between 1772 and 1830.<sup>5</sup> In comparison, during this period 10 performances of Dittersdorf and Hasse are documented, 11 of Beethoven and Stadler, 29 of Händel and 109 of Haydn. Other oratorios that were performed in Vienna between 1792 and 1800 include Franz Xaver Süßmayr's *Moses oder der Auszug aus Ägypten* (1792) und Antonio Casimir Cartellieri's *Gioas, Rè di Giuda* (1795).<sup>6</sup>

### Die Hirten bei der Krippe zu Bethlehem

Eybler already presented his first large-scale oratorio *Die Hirten bei der Krippe zu Bethlehem* [*The Shepherds at the Crib in Bethlehem*] in 1794, the year in which he assumed his duties as choirmaster of the Schottenstift in Vienna. Unlike many of his masses, offertories and graduals, this work did not appear in print.

The author of the libretto of the present work is unknown and the text differs from the libretto bearing the same title by Karl Wilhelm Rammler (1760), whose text was set by Johann Christoph Friedrich Bach, Johann Friedrich Agricola and Johann Friedrich Reichardt among others.<sup>7</sup> The text combines free verse with freely quoted Biblical passages. The Gospel of Luke has found its way into the work in three short passages: "Ein Glanz versandt vom Engelchor" [The glory sent by the angelic choir] (cf. Lk 2:9), "Euch ward er geboren" [He was born unto you] (cf. Lk 2:11) and "Gott sei Ehre in der Höhe. Fried sei guter Menschen Los" [Glory to God in the highest. Peace is good peoples' destiny] (cf. Lk 2:14). Further passages have been taken from the books of Isaiah (7:14, 9:6, 11:1, 60:1), Micah (5:2), and Malachi (3:1). A paean of praise sung by the shepherds about the birth of the Lord has been spun around these quotations. The work was first performed on 22 December 1794 as part of the annual academies of the musicians' society in the imperial-royal court theater and was repeated the following day. Every year the musicians' society, which had

been founded by the court Kapellmeister Florian Leopold Gassmann in 1771, hosted so-called academies in the Kärntnertheater during Advent, the proceeds of which were donated to widows and orphans of musicians. Aloisia Lange, née Weber, Mozart's sister-in-law and childhood sweetheart, who was well-known for her "incredible upper range"<sup>8</sup> sang the soprano part at the first performances. This surely explains the very exposed position of the soprano part.

The oratorio is divided into two parts. In addition to the already mentioned virtuoso soprano part, the choral movements are very striking and rewarding for a festive Christmas concert. The contralto aria (no. 4) with its virtuoso flute solo and the quartet (no. 5) with its lyrical clarinet cantilena enrich the work further. When reducing the narrative to the shepherds' viewpoint, the oratorio offers an interesting approach.

### The edition

The present edition is based on the manuscript that is housed in the music collection of the Österreichische Nationalbibliothek in Vienna.<sup>9</sup> For the reproduction of the sung texts, the libretto was also consulted for passages that were difficult to read.<sup>10</sup>

Wies in Styria, December 2014

Karl Michael Walzl

Translation: David Kosviner

<sup>1</sup> The biographical details after: Barbara Boisits, article "Eybler, Joseph Leopold Edler von," in: MGG2, Personenteil, vol. 6, Kassel among others, 2001, cols. 602–605 and Carl Ferdinand Pohl, article "Eybler, Joseph Edler von," in: *Allgemeine Deutsche Biographie*, ed. by the historical commission of the Bayerische Akademie der Wissenschaften, vol. 6 (1877), pp. 453–455.

<sup>2</sup> Quoted after: Robert Haas, "Josef Leopold Edler von Eybler," in: *Mozart-Jahrbuch* 1953, pp. 61–64, here p. 62.

<sup>3</sup> Testimonial dated 30 May 1790, quoted after: *Mozart Briefe und Dokumente – Online-Edition*, ed. by the Internationale Stiftung Mozarteum, Salzburg (<http://dme.mozarteum.at/briefe/letter.php?mid=1696&cat=3> [accessed on 5 December 2014]).

<sup>4</sup> Hans-Joachim Hinrichsen, *Franz Schubert*, Munich, 2011, p. 96.

<sup>5</sup> Christine Blanken, *Franz Schuberts "Lazarus" und das Wiener Oratorium zu Beginn des 19. Jahrhunderts*, Stuttgart, 2002, pp. 245, 309.

<sup>6</sup> *ibid.*

<sup>7</sup> Howard E. Smither, *A History of the Oratorio*, vol. 3, Chapel Hill among others, 2002, p. 358.

<sup>8</sup> Gerhard Kramer, work introduction to "Die Hirten bei der Krippe zu Bethlehem," ed. by Niederösterreichische Kulturszene BetriebsGes.m.b.H. and Tonkünstler BetriebsGes.m.b.H., St. Pölten, 2005.

<sup>9</sup> Shelf mark: *Mus.Hs. 3231/1-2*; score, format 22,3 x 30,5 cm, vol. I (pp. 1–138) and vol. II (pp. 139–240).

<sup>10</sup> *Die | Hirten bey der Krippe | zu | Bethlehem. | Ein | Oratorium | in zwei Abtheilungen. | In Musik gesetzt | von | Herrn Joseph Eybler, | Chordirektor | an der hiesigen Schottenkirche. | Wien, | mit von Kurtzbekischen Schriften | 1794.*; copy in the Walzl private collection.

# Die Hirten bei der Krippe zu Bethlehem

## Erste Abteilung

Joseph Leopold Eybler

1765–1846

Klavierauszug: Paul Horn

### 1. Einleitung

2 Flauti, 2 Oboi  
2 Clarinetten, 2 Fagotti  
2 Corni, 2 Clarini  
Timpani  
Archi  
Basso continuo

**Maestoso**  
Tutti Archi Archi Archi

7 Tutti

13

**Allegro di molto**  
18 Archi Vc Bassi

24

30 tr

Aufl. 1994 / Dauer: 75 min.

© 2011 by Carus-Verlag, Stuttgart – CV 97.007/03

Vervielfältigungen jeglicher Art sind gesetzlich verboten. / Any unauthorized reproduction is prohibited by law.

Alle Rechte vorbehalten / All rights reserved / Printed in Germany / www.carus-verlag.com

herausgegeben von

Karl Michael Waltl

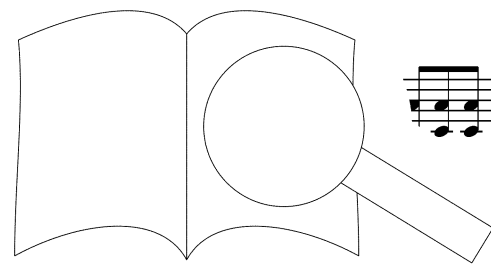

35 *tr* *tr*

40 *Tutti* *ff*

44

48

52

56

61 *Ob solo* *pp*

66

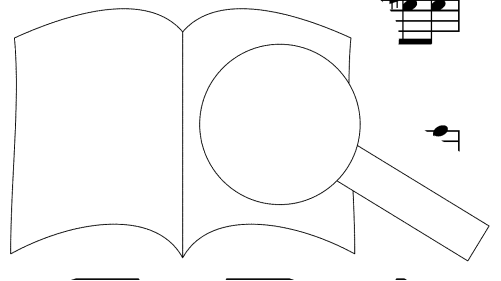

71

Musical score for measures 71-76. The piece is in G major (one sharp) and 2/4 time. The right hand features a melodic line with eighth-note patterns and some chords. The left hand plays a steady eighth-note accompaniment. Dynamics include *f* and *p*.

77

Musical score for measures 77-82. The right hand continues with chords and eighth-note patterns. The left hand maintains the eighth-note accompaniment. Dynamics include *f* and *p*.

83

Musical score for measures 83-88. The right hand features a melodic line with eighth-note patterns. The left hand plays a steady eighth-note accompaniment. Dynamics include *f* and *p*.

89

Musical score for measures 89-92. The right hand continues with chords and eighth-note patterns. The left hand maintains the eighth-note accompaniment. Dynamics include *f* and *p*.

93

Musical score for measures 93-96. The right hand features a melodic line with eighth-note patterns. The left hand plays a steady eighth-note accompaniment. Dynamics include *f* and *p*. A trill (*tr*) is marked in measure 94.

97

Musical score for measures 97-100. The right hand continues with chords and eighth-note patterns. The left hand maintains the eighth-note accompaniment. Dynamics include *f* and *p*.

1.

Musical score for measures 101-104. The right hand features a melodic line with eighth-note patterns. The left hand plays a steady eighth-note accompaniment. Dynamics include *f* and *p*. A trill (*tr*) is marked in measure 102.

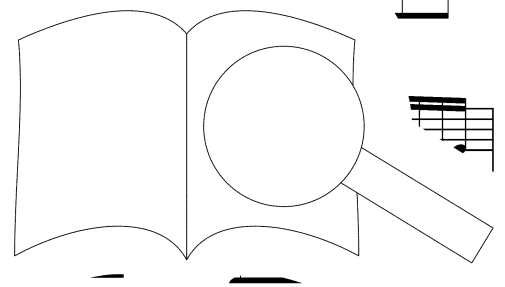

PROBENPARTITUR  
Ausgabequalität gegenüber Original evtl. gemindert • Evaluation Copy - Quality may be reduced • Carus-Verlag



105 *Tutti* Ob *pp*

109 Fl

113

117

121 *cresc.* *Tutti* *ff*

125

PROBEPARTITUR  
Ausgabequalität gegenüber Original evtl. gemindert • Evaluation Copy - Quality may be reduced • Carus-Verlag

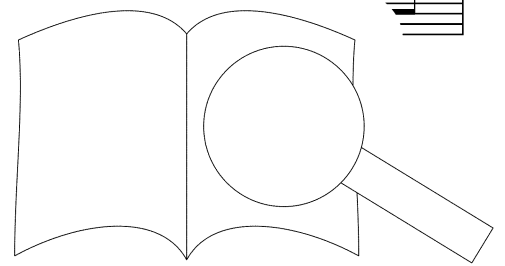

133

137

142

Soli

pp

148

154

160

ff

Archi

166

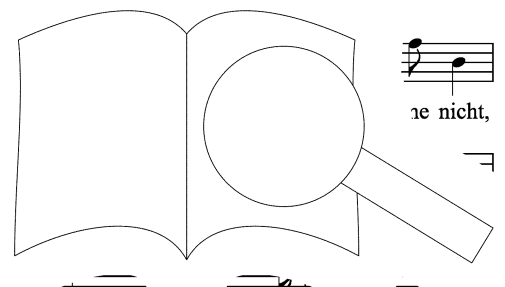

te nicht,

171

be-flüg-le dei-nen Lauf,

Ob

175

be-strahl das Kind mit dei-nem

179

Licht.

Ob

183

Steig, Son - ne, steig he - rr

188

ker

Archi

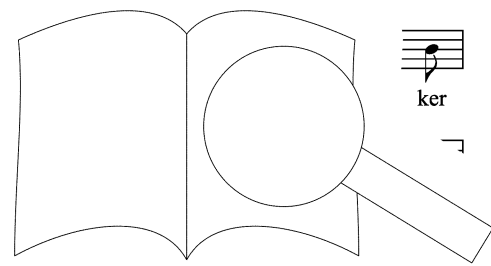

PROBEPARTITUR

Ausgabequalität gegenüber Original evtl. gemindert • Evaluation Copy - Quality may be reduced • Carus-Verlag

192

Won - ne, be - klei - det dich mit Strah - len, Son - ne. er - schein, er -

196

**Andante maestoso**

schein, er - schein in vol - ler Pracht.

201

*cresc.*

206

Soprano

er - hell die Nacht!

210

ein

Glanz kam dir zu - vor, ver - wan - delt Nacht in Tag;

ein Glanz, ver - sandt vom En - gel - chor, o Nacht, dir weicht der Tag!

### 2. Aria (Tenore)

Allegro

2 Oboi  
2 Corni  
Archi  
Basso continuo

17 Tenor

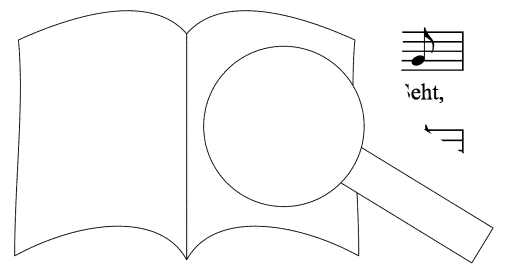

PROBENPARTITUR  
Ausgabequalität gegenüber Original evtl. gemindert • Evaluation Copy - Quality may be reduced • Carus-Verlag

22

Hir - ten, den Hei - land, den gött - li - chen Kna - ben! Euch liebt er vor Al - len, bringt

28

Op - fer und Ga - ben! Ge - streckt vor der Krip - pe Al - tar, o bringt euch, o

34

bringt euch zum Op - fer ihm dar! Seht

39

Hir - ten, den Hei - land, den gött - li - chen Kna - ben! Euch

45

bringt Op - fer und Ga - ben!

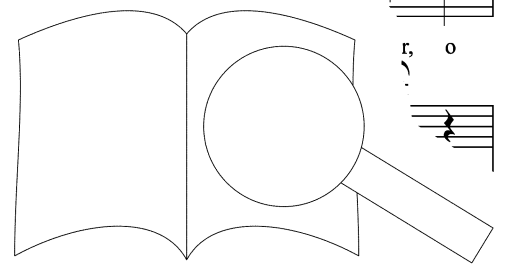

52

bringt euch, o bringt euch zum Op - - fer ihm

58

dar!

62

67

72

77

Tenor

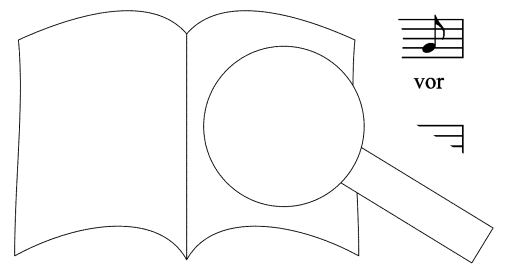

PROBEPARTITUR  
Ausgabequalität gegenüber Original evtl. gemindert • Evaluation Copy - Quality may be reduced • Carus-Verlag

83

tau - send von Jah - - - ren schon sah'n die pro - phe - ti - schen Scha - ren, der

90

Stif - ter vom e - wi - gen Bund: wie viel - mal be - sang ihn ihr Mund, wie viel - mal, wie

97

viel - mal be - sang ihn ihr Mund!

*tr*

103

Er

109

on Jah - - - end von



Jah - ren schon sah'n die pro - phe - ti - schen Scha - ren, der Stif - ter vom e - - -

wi - gen Bund, der Stif - ter vom e - wi - gen,

e - wi - gen Bund: wie viel - mal, wie viel - mal be - sang

Tr

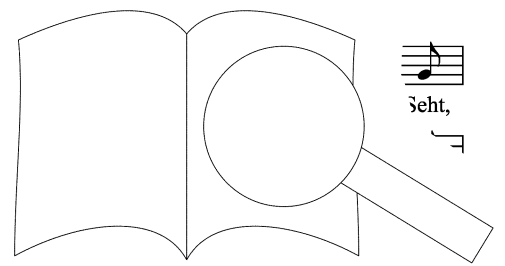

Seht,

147

Hir - ten, den Hei - land, den gött - li - chen Kna - ben! Euch liebt er vor Al - len, bringt Op - fer und

154

Ga - ben! Ge - streckt vor der Krip - pe Al - tar, o bringt euch, o bringt euch zum

160

Op - fer ihm dar! Seht, - land,

166

den Kna - ben! Euch liebt er vor Al - len, bringt

172

ben! Ge - streckt vor der Krip - pe A

PROBENPARTITUR  
Evaluation Copy - Quality may be reduced. Carus-Verlag

bringt euch zum Op - fer ihm dar, zum Op - fer ihm

dar, zum Op - fer ihm dar!

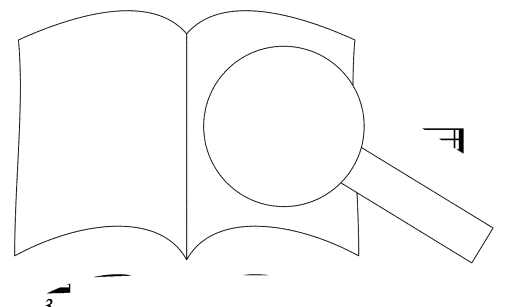

PROBENPARTITUR  
 Ausgabqualität gegenüber Original evtl. gemindert • Evaluation Copy - Quality may be reduced • Carus-Verlag

### 3. Recitativo (Alto)

Andante con moto

Archi  
Basso continuo



5 Alto

Sie na - hen, wie trä - net ihr Blick!

Bc



9

Archi

Nein, sie fas - sen n'



13

Sie na - hen



17

be - ben - dem Schritt

- men -

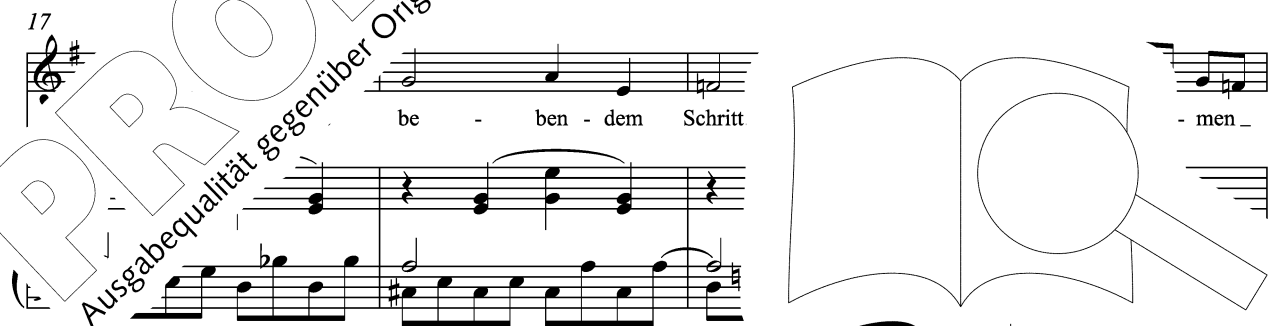

21

mit!

tr

25

Hin-ge-streckt zu dei-nen Fü-ßen, neu-ge-bor-nes Him-mels-kind, küs-sen sie mit hei-ßer

Bc

30

Lip-pe dei-ne Win-deln, dei-ne Krip-pe; de-cken dich vr

36

Nun grei-fen sie nach ih-ren Ga-ben,

±

40

heit zu la-ben; mit den Ga-ben

Archi

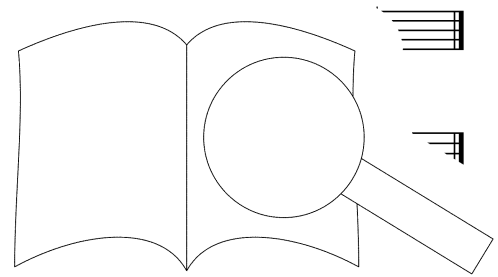

# 4. Aria (Alto)

Andante

Flauto solo  
2 Oboi  
2 Fagotti  
2 Corni  
Archi  
Basso continuo

Musical score for measures 1-4. The score is in G major, 3/4 time, and marked Andante. It features a piano accompaniment with a strong bass line and a treble line with chords and moving lines. The dynamic is marked *f*.

Musical score for measures 5-7. The piano accompaniment continues with a steady eighth-note bass line and a treble line with chords and moving lines.

Musical score for measures 8-11. The piano accompaniment continues. A flute part (Fl) is introduced in measure 8, marked *p*. The flute part features a melodic line with grace notes (8<sup>va</sup>) in measure 9. The dynamic is marked *p*.

Musical score for measures 12-15. The piano accompaniment continues. The flute part continues with a melodic line. The dynamic is marked *p*. The score includes markings for 'Archi' and 'tr' (trill).

Musical score for measures 16-18. The piano accompaniment continues. The flute part continues with a melodic line. The dynamic is marked *f*. The score includes the marking 'Tutti'.

Musical score for measures 19-21. The piano accompaniment continues. The flute part continues with a melodic line. The dynamic is marked *p*. The score includes the marking 'Alto' and a chord symbol 'D'. The word 'den' is written below the staff in measure 21.

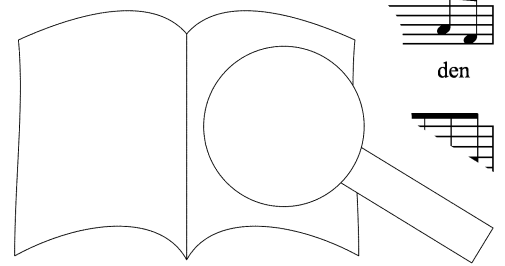

24

Ga - ben won - ne - lä - chelnd hin, den Ga - ben won - ne - lä - chelnd hin. Das

28

Kind streckt sei - nen Arm den Ga - ben won - ne - lä - chelnd hin. Wie

32

schlägt sein Herz so warm, so warr

35

38

wie schlägt sein

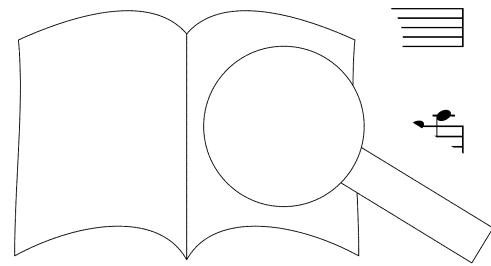

PROBEPARTITUR  
Ausgabequalität gegenüber Original evtl. gemindert • Evaluation Copy - Quality may be reduced • Carus-Verlag

41

warm, wie schlägt sein Herz so

tr

44

warm! Sein Augen-paar strahlt wie Ru - bin! Wie schlägt

*f* *p*

48

warm, wie schlägt sein H- Sein Au - gen -

Archi *p*

53

paar- Ru - bin!

Tutti *f*



57

Fl  
*sf* *p*

61

64

67

*sf* *tr*

70

73

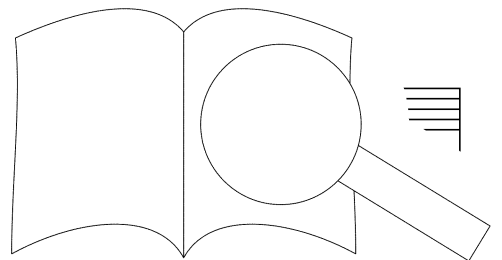

Alto

An - be - tend schaut nun

klar, von En - gel - freu - den - voll die Brust, den na - hen Gott die

Schar, an - be - tend schaut nun klar die

Schar, Archi von En - gel - freu , schaut klar den na - hen

Gott die Sch gen - wei - de, wel - che Lust!

PROBENPARTITUR  
Ausgabequalität gegenüber Original evtl. gemindert • Evaluation Copy - Quality may be reduced • Carus-Verlag

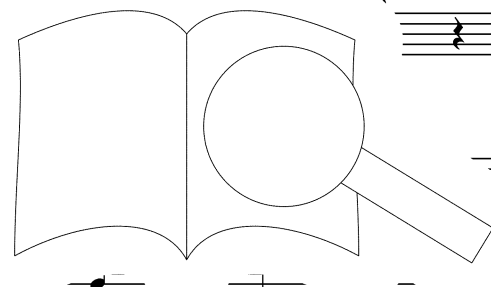

101 Alto

Das

104

Kind streckt sei - nen\_ Arm den\_ Ga - ben\_ won - ne - lä - chelnd hin. Wie

Archi

*p*

108

schlägt sein Herz, sein Herz\_ so\_ so\_

112

warm,

115

sein

Herz so warm, wie schlägt sein

Herz so warm! Sein Au - gen - paar strahlt wie Ru -

*tr* *Tutti* *f* *p*

bin! Wie schlägt sein Herz so warm, wie sein

Herz, sein Herz Sein Au - gen -

*tr* *Archi* *p*

wie Ru - bin, Ru -

*Tutti* *f*

PROBE PARTITUR  
Ausgabequalität gegenüber Original evtl. gemindert • Evaluation Copy - Quality may be reduced • Carus-Verlag

136

bin strahlt sein Au - gen - paar!

*cresc.* *f* *tr*

140

*tr* *tr* *Fl* *sf* *p*

144

147

150

153

*tr*

*sfp*

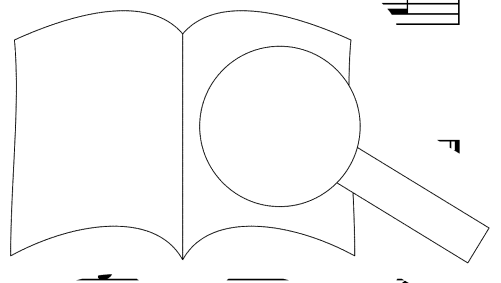

# 5. Quartetto

**Adagio** Clt  
 Clarinetto solo  
 3 Tromboni  
 Archi (con sordino)  
 Basso continuo

4

Selbst aus ih - ren Bli - cken strah - let das Ent -

Selbst aus ih - ren Bli - cken strah - let d rt -

Selbst aus ih - ren Bli - cken

Selbst aus ih - ren ch - Ent -

7

zü - cken, und der An - dacht

zü - cken, und der An - dacht

zü - und der An - dacht

und der An - dacht

decresc. pp

Glut! Selbst aus ih - ren Bli - cken strah - let das Ent -

Glut! Selbst aus ih - ren Bli - cken strah - let das Ent -

Glut! Selbst aus ih - ren Bli - cken strah - let das Ent -

Glut! Selbst aus ih - ren Bli - cken strah - let das Ent -

*cresc.* *sf*

zü - cken, und - d

zü - cken, dacht

zü - cken, dacht

zü - cken, An - dacht

*pp* *pp* *sf* *tr*

Glut! Her - zen - dran - gen -

Glut! Aus den Her - zen dran - gen

Aus

Aus

Ausgabequalität gegenüber Original evtl. gemindert • Evaluation Copy - Quality may be reduced • Carus-Verlag



Seuf - zer; von den Wan - gen schoss der Trä - nen

Seuf - zer; von den Wan - gen schoss der Trä - nen

Seuf - zer; von den Wan - gen schoss der Trä - nen

Seuf - zer; von den Wan - gen schoss der Trä - nen

Clt

Flut. Aus den Her -

Flut. Aus

Flut. zen dran - gen

Flut. Her - zen dran - gen

Seuf - zer; den Wan - - gen schoss der Trä - nen

Seuf - von den Wan - gen schoss der Trä - nen

von der Trä - nen

von nen



Flut. Seuf - zer aus den Her - zen,

Flut. Seuf - zer aus den Her - zen,

Flut. Seuf - zer aus den Her - zen,

Flut. Seuf - zer aus den Her - zen,

Trä - nen gen.

Trä - nen wan - gen.

Trä - nen von den Wan - gen.

Trä - nen von den Wan - gen.

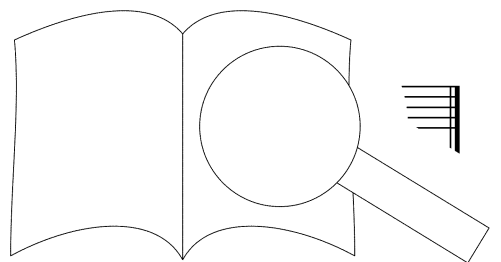

# 6. Coro

**Allegro**

Soprano *p* Säu - me nicht, *f* säu - me nicht, auf

Alto *p* Säu - me nicht, *f* säu - me nicht, auf

Tenore *p* Säu - me nicht, *f* säu - me nicht, auf

Basso *p* Säu - me nicht, *f* säu - me nicht, auf

2 Oboi  
Archi  
Basso continuo *p* *cresc.* *f*

5

Schwin - gen sie vor Gott, sie vor Gott

Schwin - gen sie vor Gott, sie vor

Schwin - gen sie vor Gott, tt gen,

Schwin - gen sie vor brin - gen,

9

sel' - - - - - schar! *p* Samm - le je - de

sel' - - - - - ter - schar! *p* me nicht, auf

Geis - ter - schar! je - de

Geis - ter - schar!

Trä - ne, dass sie Gott einst krö - ne, stel - le sie ihm

*p* Samm - le je - de Trä - ne, dass sie Gott einst krö - ne,

Schw - gen sie vor Gott zu brin - gen, sel' - ge Geis - ter -

Trä - ne, dass sie Gott einst krö - ne, stel - le sie ihm

dar! Säu - me nicht, säu - me

stel - le sie ihm dar! Samr - de

schar! Samm - le je - de

dar! Säu - me nicht, gen

Gott, sie vor

Trä - sie Gott einst krö - ne,

dass krö - ne, 'hm

Gott zu brin - gen, r -

PROBENPARTITUR  
 Ausgabequalität gegenüber Original evtl. gemindert • Evaluation Copy - Quality may be reduced • Carus-Verlag

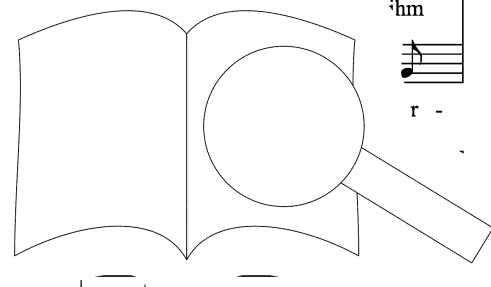

schar, \_\_\_\_\_ stel - le sie ihm dar! Sel' - ge, sel' - ge  
 stel - le sie ihm dar, \_\_\_\_\_ sie ihm dar! Sel' - ge, sel' - ge  
 dar, \_\_\_\_\_ stel - le sie ihm dar! Sel' - ge, sel' - ge  
 schar, \_\_\_\_\_ stel - le sie ihm dar! Sel' - ge, sel' - ge

*cresc.*

*cresc.*

*cresc.*

*cresc.*

*cresc.*

Geis - ter - schar!  
 Geis - ter - schar!  
 Geis - ter - schar!  
 Geis - ter - schar!

3.

PROBEPARTITUR  
 Ausgabequalität gegenüber Original evtl. gemindert • Evaluation Copy - Quality may be reduced • Carus-Verlag

# 7. Recitativo (Stimme eines Engels)

Andante

2 Clarinetti  
2 Fagotti  
Archi  
Basso continuo

*p* *simile*

Vc

10 Soprano

*sim.*

Er hat sie ge-

13

er hat sie ge-krönt; der



Allegro moderato

9

O Gott - ge - lieb - te Hir - ten - schar, die Krip - pe stellt den Him - mel dar, du

Archi

*p*

13

stehst, du stehst, du stehst vor Got - tes Thron! O

Tutti *f* Archi Clt, Fg

18

Gott - ge - lieb - te Hir - ten - schar, die Krip - pe ar, du

Archi

*p*

22

stehst vor Got - tes Thron!

+ Ob

27

Gott - ge - lieb - te Hir - t

, Fg

PROBENPARTITUR

Ausgabequalität gegenüber Original evtl. gemindert • Evaluation Copy - Quality may be reduced • Carus-Verlag

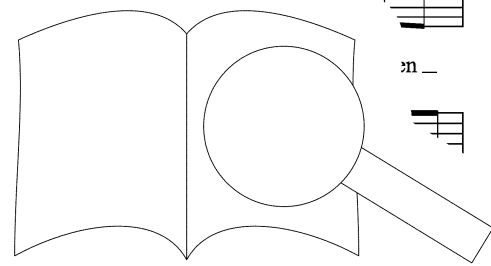

31

Him - mel dar, du stehst, du stehst vor Got - tes Thron! O Gott - ge -

*Tutti* *f* *Archi* *pp* *tr*

36

lieb - te Hir - ten - schar,

40

44

o Gott - ge - lieb - ten - schar,

*Clt, Fg* *pp*

48

*Ob*



52

du stehst vor Got - tes Thron, du stehst vor —

*Tutti*  
*f*

56

Got - - - - - tes Thron!

Archi  
*p*

*f*

*tr*

59

+ Clt, Fp

+ Ob

*tr*

64

69

*Tutti*  
*f*

3

3

77

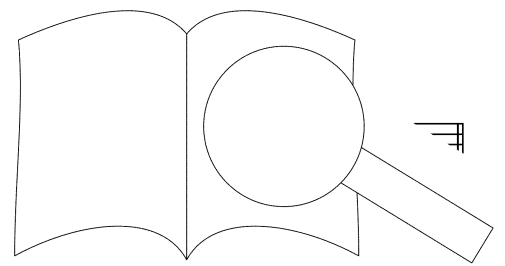

PROBENPARTITUR  
Ausgabequalität gegenüber Original evtl. gemindert • Evaluation Copy - Quality may be reduced • Carus-Verlag

Recitativo

(78)

Adagio

a tempo

Er ist's, Gott selbst in Flei-sches Hül-le, ge-bo-ren heut in dunk-ler

Archi

*f* *pp*

84

Stil-le, Ma-ri-ens Sohn und Got-tes Sohn! Gott selbst in

Tutti 3

*f* 3 3

90

Allegro moderato

Flei-sches Hül-le. O Gott-ge-lieb-te Hi-mel stellt den

Archi

*sf* *p*

95

Him-mel dar, du stehst du stehst vor Got-tes Thron!

100

- ge-lieb-te Hir-ten-schar, die du

Archi

105

stehst vor Got - tes Thron!

+ Ob

Clt

*f* *p*

110

O Gott - ge - lieb - te Hir - ten - schar, die Krip - pe stellt den Him - mel dar, du

Archi, Fg

*p*

115

stehst, du stehst vor Got - tes Thron! O Gott

Tutti

*f*

A-

120

Hir - ten - schar

tr

124

te \_

129

Hir - ten - schar,

Cl, Fg, Cor

pp

pp

Ob

133

du stehst vor Got - tes

Tutti

138

Thron, du stehst vor Got - tes

Archi

p

tr

142

tr

tr

tr

147

PROBENPARTITUR

Ausgabequalität gegenüber Original evtl. gemindert • Evaluation Copy - Quality may be reduced • Carus-Verlag

151

ge - lieb - te Schar, *tr*

154

du stehst vor Got - tes Thron, vor Gott - -

159

tes Thron! *Tutti* *f*

163

Ob

169

*f* *tr*

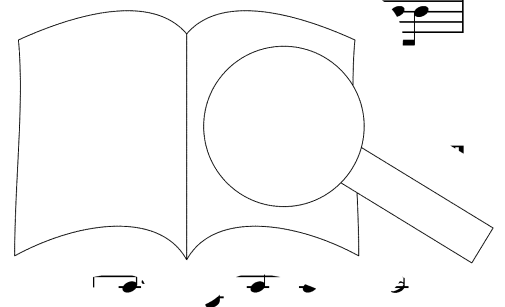

# 9. Chor der Engel

2 Flauti, 2 Oboi  
 2 Clarinetti, 2 Fagotti  
 2 Corni, 2 Clarini  
 Timpani  
 Archi  
 Basso continuo

**Andantino**

*p*

Vc

*sf* *p*

*p* *cresc.* *p*

16 **Soprano**  
 „Euch ward Er - ge - bo - ren, der O glück - li - che  
**Alto**  
 „Euch ward Er - ge - bo - ren, im Bund! O glück - li - che  
 + Fl

22 **Più Allegro**  
**Tenore**  
 Schar! So tönt's aus den ... den  
**Basso**  
 - li - ge Stund.“ So tönt's ... den  
 + Fg







ward Er ge - bo - ren, der Stif - ter vom Bund! O glück - li - che  
 ward Er ge - bo - ren, der Stif - ter vom Bund! O glück - li - che  
 Stund! Euch ward Er ge - bo - ren, der Stif - ter vom Bund! O glück - li - che Schar! O  
 Stund! Euch ward Er ge - bo - ren, der Stif - ter vom Bund! O glück - li - che Schar! O

Archi: Ob  
*p*

Schar! O se - li - ge Stund! Euch ward Er ge - bo - ren, der Stif - ter vom Bund!  
 Schar! O se - li - ge Stund! Euch ward Er ge - bo - ren, der Stif - ter vom Bund!  
 se - li - ge Stund! Euch ward Er ge - bo - ren, der Stif - ter vom Bund!  
 se - li - ge Stund! Euch ward Er ge - bo - ren, der Stif - ter vom Bund! So

Tutti  
*f*

der  
 der  
 aus den Keh - len, so  
 - len, so rauscht's aus den

71, Ob  
 Vc

himm - li - schen Sän - ger; welch lieb - li - cher Chor! — „Euch ward Er ge - bo - ren, der  
 himm - li - schen Sän - ger; welch lieb - li - cher Chor! — „Euch ward Er ge - bo - ren, der  
 „Euch ward Er ge - bo - ren, der  
 „Euch ward Er ge - bo - ren, der

*Tutti*

Stif - ter vom Bund! O glück - li - che Schar! — O se  
 Stif - ter vom Bund! O glück - li - che Schar!  
 Stif - ter vom Bund! O glück - li - che Schar! se Stund!“  
 Stif - ter vom Bund! O glück - li - cl li - ge Stund!“ So

*Fg*

So tönt's aus den  
 So tönt's aus den Keh - len, so  
 den Keh - len, so rauscht's li - schen  
 - len, so rauscht's aus den Har - r, so  
 Fl

PROBEPARTITUR  
 Ausgabequalität gegenüber Original evtl. gemindert • Evaluation Copy - Quality may be reduced • Carus-Verlag

100

Keh - len, so rauscht's aus den Har - fen der himm - li - schen Sän - ger; welch  
 rauscht's aus den Har - fen der himm - li - schen, himm - li - schen Sän - ger; welch  
 Sän - ger, so rauscht's aus den Har - fen der himm - li - schen Sän - ger; welch  
 rauscht's aus den Har - fen der himm - li - schen, himm - li - schen Sän - ger; welch

105

lieb - li - cher Chor! \_\_\_\_\_  
 lieb - li - cher Chor! \_\_\_\_\_ „Euch  
 lieb - li - cher Chor! \_\_\_\_\_ „Euch  
 lieb - li - cher Chor! \_\_\_\_\_ „Euch  
 Tutti  
 ff  
 „Euch  
 Archi

111

ward Er ge - bo \_\_\_\_\_ vom Bund! O glück - li - che Schar! O  
 ward Er \_\_\_\_\_ - ter vom Bund! O glück - li - che Schar! O  
 ward \_\_\_\_\_ der Stif - ter vom Bund! O  
 \_\_\_\_\_ ren, der Stif - ter vom Bund! .

pp  
 pp  
 pp  
 O

se - li - ge Stund! O glück - li - che Schar! O se - li - ge Stund! Euch ward Er ge -  
 se - li - ge Stund! O glück - li - che Schar! O se - li - ge Stund! Euch ward Er ge -  
 se - li - ge Stund! O glück - li - che Schar! O se - li - ge Stund! Euch ward Er ge -  
 se - li - ge Stund! O glück - li - che Schar! O se - li - ge Stund! Euch ward Er ge -

bo - ren der Stif - ter vom Bund! O glück - li - che Sch  
 bo - ren der Stif - ter vom Bund! O glück - li O li - ge  
 bo - ren der Stif - ter vom Bund! O glück - li - che Stund!  
 bo - ren der Stif - ter vom Bund! O glück - li - ge Stund! Euch

Stund!  
 Stund! Euch  
 Euch ward Er ge - bo - ren, der Stif - ter vom  
 ren, der Stif - ter vom Bund! O g

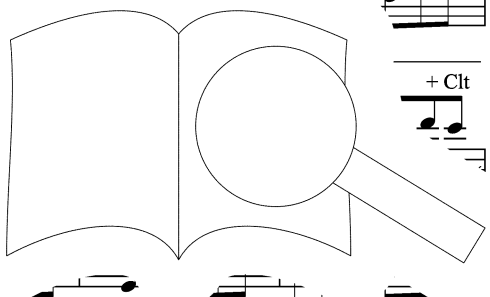

PROBENPARTITUR  
 Ausgabequalität gegenüber Original evtl. gemindert • Evaluation Copy - Quality may be reduced • Carus-Verlag

Euch ward Er ge - bo - ren, der  
 ward Er ge - bo - ren, der Stif - ter vom Bund! O glück - li - che Schar!  
 Bund! O glück - li - che Schar! O glück - li - che,  
 Euch ward Er ge - bo - ren, o glück - li - che Schar!

+ Ob

Stif - ter vom Bund! O glück - li - che Schar!  
 Euch ward Er ge - bo - ren, d  
 glück - li - che Schar! O se - li - ge, se - li - ge Stund! O glück - li - che Schar!  
 Euch ward Er ge - bo - ren, che Schar! O glück - li - che

vc.

glück - li - che, glück - li - che - ge, se - li - ge Stund! Euch ward Er ge -  
 ward er Stif - ter vom Bund! O glück - li - che Schar!  
 bo - ter vom Bund! O  
 se - li - ge, se - li - ge Stund! O Euch

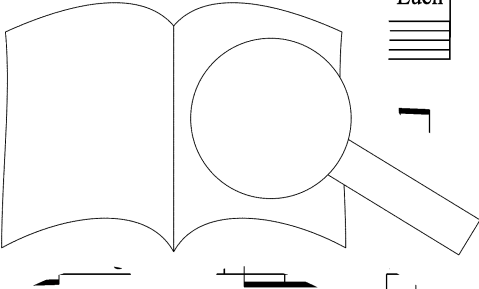

bo - ren, der Stif - ter - vom Bund, euch ward Er ge - bo - - - -

O se - li - ge Stund! Euch

ward Er ge - bo - ren, o sel' - ge Stund! Euch ward Er ge - bo - ren der

se - li - ge Stund! Euch ward Er ge - bo - ren, der Stif - ter - vom

- - - ren, o glück - li - che Schar!

ward Er ge - bo - ren, der Stif - ter - vom Bun'

Stif - ter - vom Bund,

Bund, dem e - - - Bund, dem

vom e - - - wi - gen Bund! O glück - li - che Schar! O

wi - gen Bund! O glück - li - che Schar! O se - li - ge

nd! Ge -

- li - ge

PROBENPARTITUR

Ausgabequalität gegenüber Original evtl. gemindert • Evaluation Copy - Quality may be reduced • Carus-Verlag

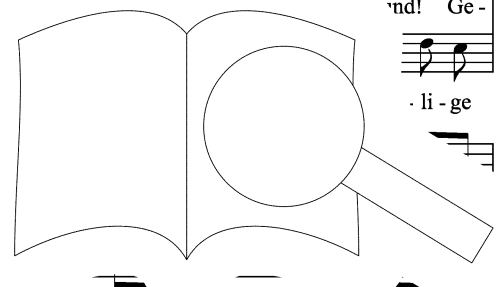

se - li - ge Stund! Euch ward Er ge - bo - ren, der Stif - ter vom  
 Stund! Euch ward Er ge - bo - ren, der Stif - ter vom Bund! O glück - li - che  
 bo - ren ward Er euch, o se - li - ge Stund! Euch  
 Stund! O se - li - ge Stund! Der - Stif - ter vom e - - - -

Bund, euch ward Er ge - bo - - - -  
 Schar! O se - li - ge Stund! Der Stif - ter vom e - - - - O  
 ward Er ge - bo - - - - - Stif - ter vom  
 - - - - wi - gen Bund, - - - - - ward Er ge -

Stif - ter, d - - - - Bund! O glück - li - che  
 glück - li - che e - wi - gen Bund! O glück - li - che  
 e - - - - wi - gen Bund! - - - - che  
 Stif - ter vom Bund! che

PROBENPARTITUR  
 Ausgabequalität gegenüber Original evtl. gemindert • Evaluation Copy - Quality may be reduced • Carus-Verlag

Schar! O se-li-ge Stund! Euch ward Er ge-bo-ren, der Stif-ter vom Bund!

Schar! O se-li-ge Stund! Euch ward Er ge-bo-ren, der Stif-ter vom Bund!

Schar! O se-li-ge Stund! Euch ward Er ge-bo-ren, der Stif-ter vom Bund!

Schar! O se-li-ge Stund! Euch ward Er ge-bo-ren, der Stif-ter vom Bund!

Archi

*ff* *p*

Vc

Bassi

Schar! O se-li-ge Stund! Euch ward Er ge-bo-ren, der  
 O glück-li-che Schar! O se-li-ge Stund! Euch ward  
 Euch ward Er ge-bo-ren, der Stif-ter vom Bund! O se-li-ge Stund!

Euch ward Er ge

Tutti

r - vom



Stif - ter vom Bund! Euch ward Er ge -  
 Er ge - bo - ren, der Stif - ter vom Bund, vom e - - - wi - gen  
 Euch ward Er ge - bo - ren, ge - bo - ren, der Stif - ter vom e - -  
 Bund, ge - bo - ren! O glück - li - che Schar! Euch ward er ge - bo - - - ren, der

bo - ren, der Stif - ter vom Bund!  
 Bund! Euch ward Er ge - bo - - - - - ter vom  
 - - - - - wi - gen Bund, vom e - - - - - wi - gen  
 Stif - ter, der Stif - ter vom Bund! O

bo - - - - - ren, euch ward Er ge - bo - ren, der Stif - ter vom  
 Bund! se - li - ge Stund! Euch ward Er ge - bo - - -  
 Bund! se - li - ge Stund! Euch war - - - der  
 O se - li - ge St

PROBE PARTITUR  
 Ausgabequalität gegenüber Original evtl. gemindert • Evaluation Copy - Quality may be reduced • Carus-Verlag

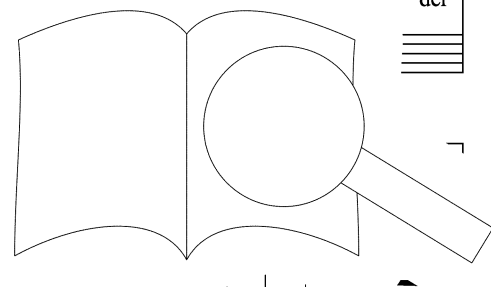

Bund, der Stif-ter vom e - - - - -

Stif - ter vom Bund, vom Bund! O glück-li-che Schar! O se - li - ge

wi-gen Bund!

ren, euch ward Er ge - bo-ren, der Stif-ter vom Bund!

Stund! O glück-li-che Schar! Euch ward Er ge - bo - - - - - o glück-li-che

Euch ward Er ge - bo - - - - - om Bund! O glück-li-che

se - li - ge Stund! Euch v - - - - - ter vom Bund! O glück - li - che

se - li - ge Stur - - - - - der Stif - ter vom Bund! O glück - li - che

Schar! - - - - - der Stif - ter vom P - - - - - O glück - li - che

Stund, - - - - - der Stif - ter - - - - - li - che

PROBENPARTITUR  
 Ausgabequalität gegenüber Original evtl. gemindert • Evaluation Copy - Quality may be reduced • Carus-Verlag

Schar! O se - li - ge Stund! Euch ward Er ge - bo - ren, der Stif - ter vom Bund!

Schar! O se - li - ge Stund! Euch ward Er ge - bo - ren, der Stif - ter vom Bund!

Schar! O se - li - ge Stund! Euch ward Er ge - bo - ren, der Stif - ter vom Bund!

Schar! O se - li - ge Stund! Euch ward Er ge - bo - ren, der Stif - ter vom Bund!

Archi

*p*

240

Vc

246

252

ach ward Er ge - bo - ren, der Stif - ter vom

ach ward Er ge - bo - ren, der Stif - ter vom Bund, der

Euch

*f*

*tr*

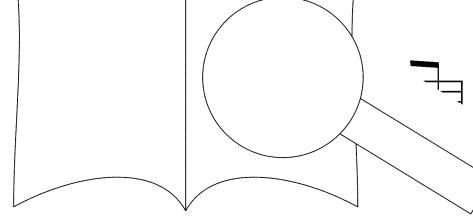

Bund, euch ward Er ge - bo - ren, euch ward Er ge - bo - ren, der Stif - ter vom Bund! O glück - li - che Schar! O se - li - ge  
 Stif - ter vom e - wi - gen Bund! O glück - li - che Schar! O se - li - ge Stund! O  
 ward Er ge - bo - - ren, der Stif - ter vom Bund, der Stif - ter vom e -  
 Er ge - bo - - ren, euch ward Er ge - born

Stund! Euch ward Er ge - bo - ren, der Stif - ter vom e -  
 glück - li - che Schar! Euch ward Er ge - bo - - ren, der Stif -  
 wi - gen Bund! Euch ward Er ge - bo - - ren,  
 Stif -

ward Er ge - - ter vom Bund! Euch ward Er ge - bo - ren, der  
 wi - gen Bund, der Stif - ter vom e -  
 wi - gen R - - ter, der  
 vom Bund! Euc der

PROBE PARTIUR  
 Ausgabequalität gegenüber Original evtl. gemindert • Evaluation Copy - Quality may be reduced • Carus-Verlag

Stif - ter vom Bund! O glück - li - che Schar! O se - li - ge Stund! Euch  
 - - wi - gen Bund! O glück - li - che Schar! O se - li - ge Stund! Euch  
 Stif - ter vom Bund! O glück - li - che Schar! O se - li - ge Stund! Euch  
 Stif - ter vom Bund! O glück - li - che Schar! O se - li - ge Stund! Euch

*f*

ward Er ge - bo - ren, der Stif - ter vom Bund! O glück - li -  
 ward Er ge - bo - ren, der Stif - ter vom Bund! O glück  
 ward Er ge - bo - ren, der Stif - ter vom Bund!  
 ward Er ge - bo - ren, der Stif - ter vom Bund! O glück - li - che

se - li - ge Stund! ge - bo - ren, der Stif - ter vom Bund!  
 se - li - ge Stund! er ge - bo - ren, der Stif - ter vom Bund!  
 Schar! stund! Euch ward Er ge - bo - ren  
 li - ge Stund! Euch ward Er ge - bo -

*p*

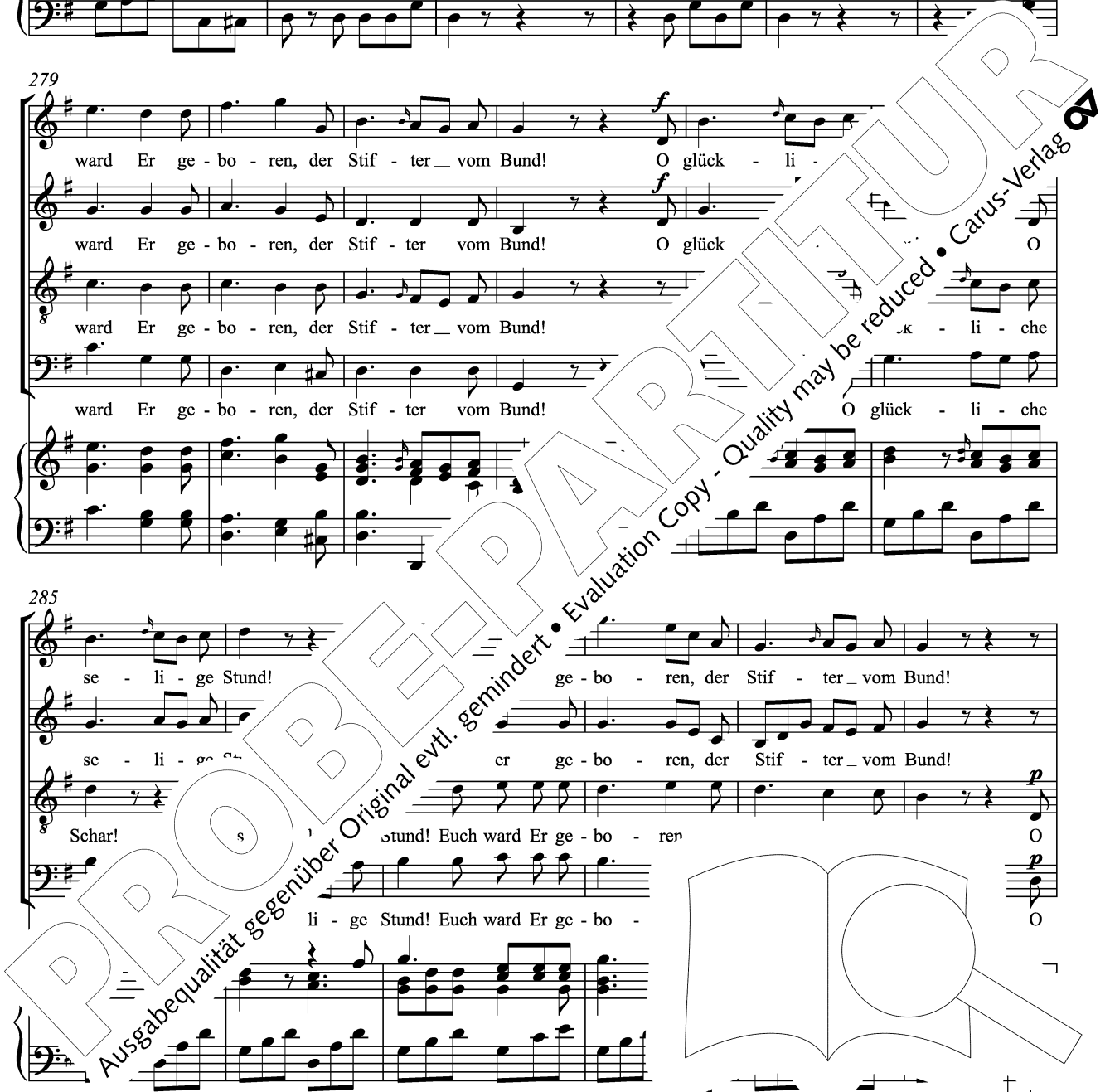

291

*p* O glück - li - che Schar! O se - li - ge Stund! *ff* Euch

O glück - li - che Schar! O se - li - ge Stund!

glück - li - che Schar! O se - li - ge Stund! *ff* Euch ward Er ge -

glück - li - che Schar! O se - li - ge Stund! *ff* Euch ward Er ge -

Vc

296

ward Er ge - bo - ren, der Stif - ter vom Bund! che

*ff* Euch ward Er ge - bo - ren, der Stif - ter vr ick - li - che

bo - - - - ren, der Stif - .n. O glück - li - che

bo - ren, der Stif - ter vom O glück - li - che

301

*pp* Schar!

Schar!

id!"

ge Stund!"

li - ge Stund!"

se - li - ge Stund!"

*ff*

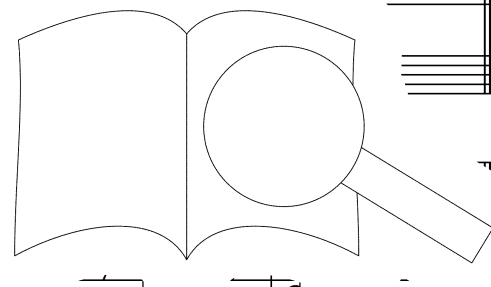
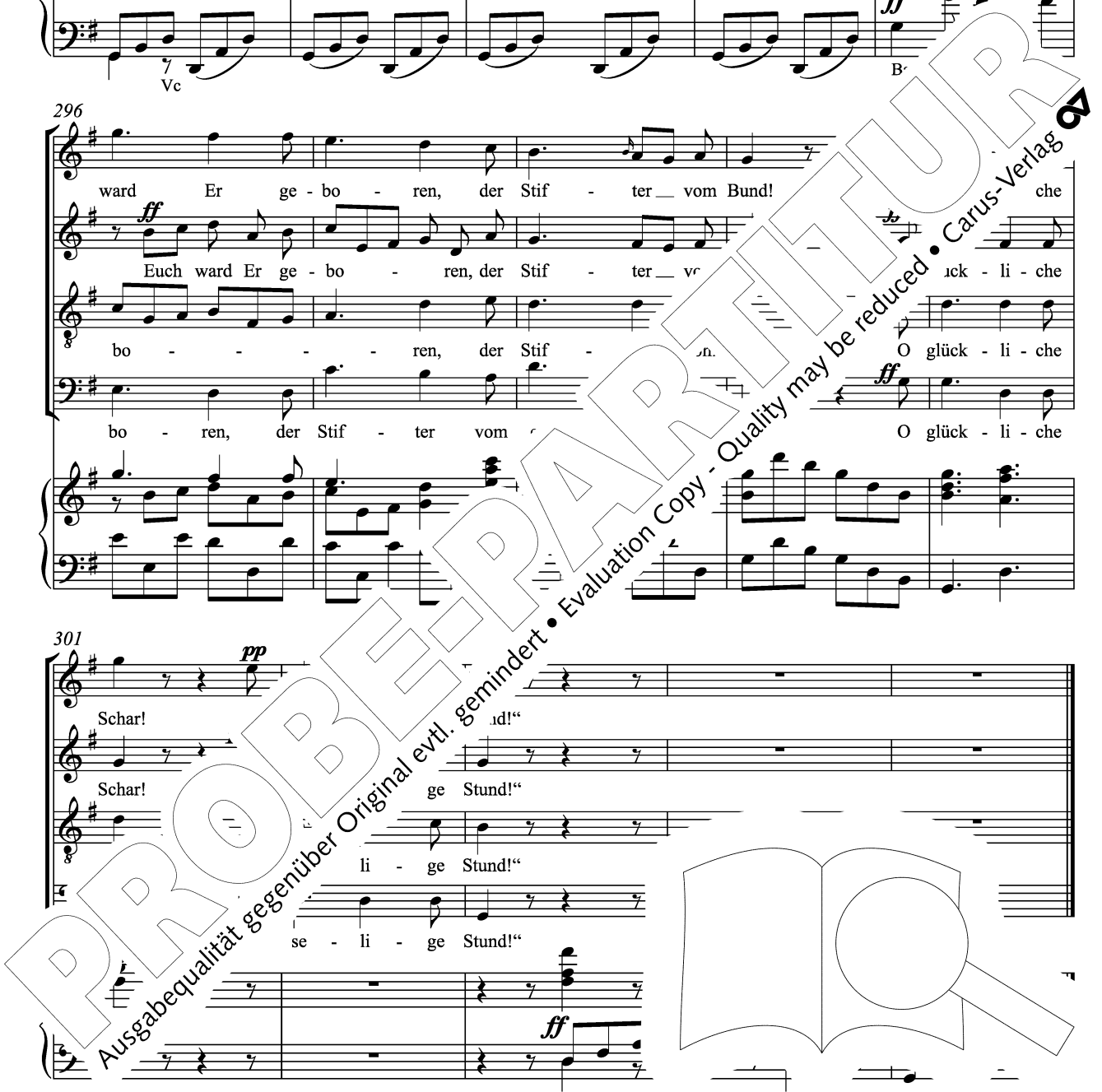

# Zweite Abteilung

## 10. Recitativo (Soprano)

Soprano

Schon lang zog die ho - he Ma - ri - a, er - kie - sen, Em - ma - nu - els Mut - ter zu

Archi  
Basso continuo

5

sein, voll Un - schuld die See - le, wie Che - ru - bim, rein, der Stau - nen - den

Archi  
p

## 11. Aria (Soprano)

Andantino

Soprano

Archi  
Basso continuo

4

Bald

9

wei - det sich am Kind ihr Blick: die Gott-heit strahlt her - vor; aus Jes - se Wur - zel

14

keim-te sie, die schön - te Blum' em - por, die schön - ste Blum' em - por!

19

Bald

23

wei - det sich am Kind ihr Blick: die Gott-heit strahlt her - vor; aus Jes - se Wur - zel

28

die schön - te Blum' em - por,

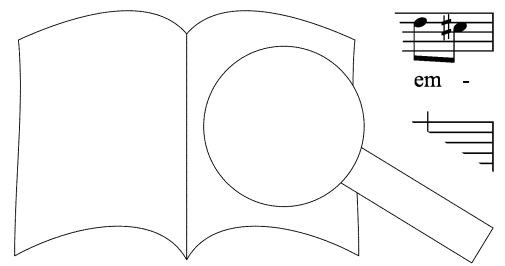



32

por, die schön - te Blum' em - por,

36

die schön - te Blum' em - por! Bald wei - det sich am

40

Kind ihr Blick: die Gott - heit strahlt her - vor; aus Jes - sie, die

45

schön - te Blum' em - por!

50

st ihr Aug zur Mut - ter auf; p dem

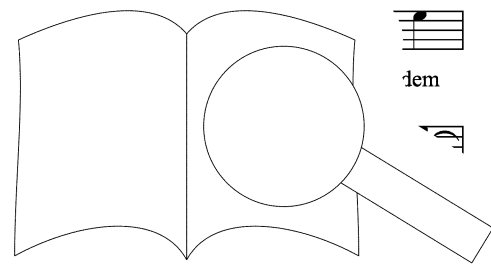

PROBEPARTITUR  
Ausgabequalität gegenüber Original evtl. gemindert • Evaluation Copy - Quality may be reduced • Carus-Verlag

55

heut das hol - de Him - mels - kind, die schöns - te Blum' ent - spross, die

59

schöns - te, die schöns - te, die schöns - te Blum', die schöns - te

63

Blum' ent - spross.

68

Bald blickt ihr Aug zur , preist se - lig je - nen Schoß, dem

73

Him - mels - kind, die schöns - te

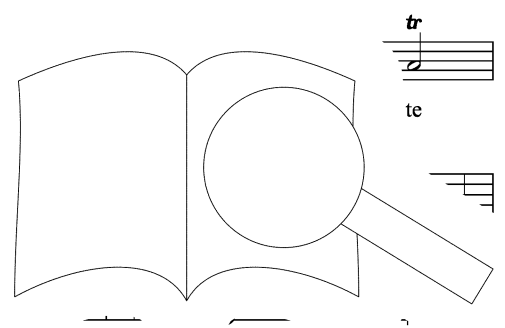

Blum', *dolce* die schöns - te Blum'. *tr*

Vc Bassi Vc

Bald blickt ihr Aug zur Mut - ter auf; preist se - lig je - nen

Schoß, dem heut das hol - de Him - mels - kind, die schöns *sf* die \_

schöns - te, die \_ *mf* ons - te, die schöns - te \_

*pp* Bald wei - det sich am \_ *er -*

102

vor; aus Jes - se Wur - zel keim - te sie, die schöns - te Blum' em - por, die

107

schöns - te Blum' em - por!

112

Bald wei - det sich am Kind ihr Blick: die

117

Jes - se Wur - zel keim - te sie, em' em - por, die schöns - te Blum' em -

122

die schön

PROBENPARTITUR  
Ausgabequalität gegenüber Original evtl. gemindert • Evaluation Copy - Quality may be reduced • Carus-Verlag

126

die schön - te Blum' em - por! Bald wei - det sich am

130

Kind ihr Blick: die Gott - heit strahlt her - vor; aus Jes - se Wur - zel

134

keim - te sie, die schön - te Blum' em - por, - te

138

Blum' em - por!

143

tr

## 12. Recitativo (Alto)

Alto

Lang schwieg ent-zückt die Schar, ver-moch-te kaum zu stam-meln; denn stau-nend

Basso continuo

4

hing der star-re Blick an Mut-ter stets und an dem Soh-ne; doch

8

wagt sie es end-lich, da En-gel nun schwei-gen; die Keh-<sup>l</sup> ge-tön:

## 13. Aria (Soprano, Tenore, Basso)

**Andante**

Tutti

2 Oboi  
2 Clarinetti  
2 Fagotti  
2 Corni  
Archi  
Basso continuo

Archi

5 Tenore

Je -

uns - re

9 **poco più Lento**

Wün - sche; dann ei - let, be - la - den mit Seuf - zern der bit - ten - den Schar,

Ob, Fg

*p*

12 **Largo**

hin zu Je - ho - vens Al - tar! Auch du, ge - lieb - tes - te

Basso

Archi

*f*

17

Mut - ter, hold - se - li - ges - Kind! Neigt o -

22

nei - get - den Wün - schen das Oh - men vom Bu - sen; er -

+ Fg

*p* *cresc.*

27

laut in red Arc

+ Ob

*ff* *p*

mo - ni - schem Chor, in red - li - cher Hir - ten har - mo - ni - schem

Ob, Clt

*p*

Chor.  
Archi

*pp* *sim.*

Soprano

Sie hor - ch. Lasst, Brü - der, uns nun mit er -

den die feu - rigs - ten Wün - sche

PROBENPARTITUR  
Ausgabequalität gegenüber Original evtl. gemindert • Evaluation Copy - Quality may be reduced • Carus-Verlag



# 14. Quartetto

Andante

2 Clarinetti  
2 Fagotti  
Archi  
Basso continuo

Archi *f* *p* *sim.* *tr* *tr*

5

Vc

9 + Legni

Bassi *f*

13 Soprano

Hol - der Knab aus Ju - da Sa - men, wach - se bal -

Archi *p* + Legni

Bassi

18

um Man - ne an! Gott mit

+ Legni *gemindert*

22

Na - men, Held, be - ginn di

+ Legni *fp*

26

ginn die ho - he - Bahn!

30

Alto

Ach, du weinst, o teu - re Zäh - re, sei uns

Archi

Fg col Alto

34

tau - send - mal ge - grüßt!

Trop - fen

38

aus dem Gna - den - re - re

u - rig auf - ge - küsst! Ach, du

Vc

42

teu - re Zäh

uns

Bassi

46

tau - send - mal ge - grüßt! Ach, — du wei - nest,

50

teu - re Zäh - re, sei uns tau - send - mal ge - grüßt! Sei uns —

54

feu - rig — auf - ge - küsst! Möch - ten es — nur *Basso* ih nicht des

58

Schmer - zens Kin - der — sei ch - tet — ihr nie meh - ren — durch der

62

Pein, durch der — Sün - den

PROBENPARTITUR  
 Ausgabequalität gegenüber Original evtl. gemindert • Evaluation Copy - Quality may be reduced • Carus-Verlag

66

71 Basso

Men - schen, möch - tet ihr nie meh - ren

75

durch der Sün - den Last, der Sün - den Last die Peir

79

Sün - - den \_ Last durch der

83

Last die Pein! Tutti

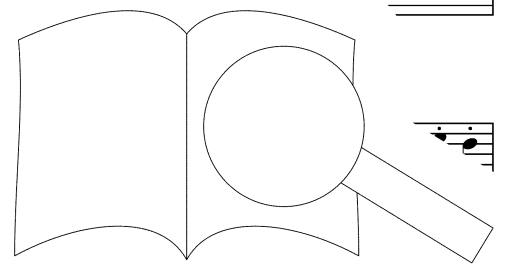

PROBENPARTITUR

Ausgabequalität gegenüber Original evtl. gemindert • Evaluation Copy - Quality may be reduced • Carus-Verlag

87

Archi

*p*

92

96

101

Tenore

Wie die Quell' in Sa - rons Ta - 1 im fri - schen

*tr*

105

Grün, un - be - rüht flie - ße, Kind, dein Le - ben hin! Tutti

*tr*

*p*

110

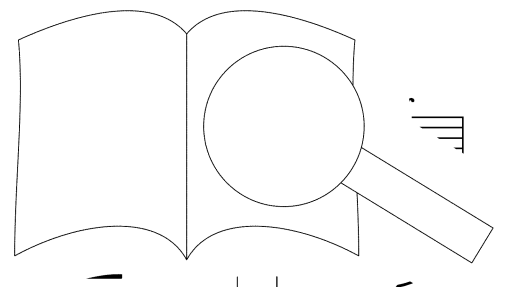

114

Wie die Quell' in Sa - rons - Ta - le mur - melnd schleicht im fri - schen

Wie die Quell' in Sa - rons Ta - le mur - melnd schleicht im fri - schen

Wie die Quell' in Sa - rons Ta - le mur - melnd schleicht im fri - schen

Wie die Quell' in Sa - rons Ta - le mur - melnd schleicht im fri - schen

118

Grün, un - be - rührt vom hei - ßen Strah - le: flie - ße, Kind, dein Le

Grün, un - be - rührt vom hei - ßen Strah - le: flie - ße, Kind, hin, flie - ße,

Grün, un - be - rührt vom hei - ßen Strah - le: flie - ße, Kind, flie - ße,

Grün, un - be - rührt vom hei - ßen Strah - le: flie - ße, Kind, flie - ße,

Grün, un - be - rührt vom hei - ßen Strah - le: flie - ße, Kind, flie - ße,

Grün, un - be - rührt vom hei - ßen Strah - le: flie - ße, Kind, flie - ße,

123

Kind, dein Le - b

Kind, dein

Kind,

n hin!  
+ Fg

pp

PROBEPARTITUR  
Ausgabequalität gegenüber Original evtl. gemindert • Evaluation Copy - Quality may be reduced • Carus-Verlag

# 15. Recitativo (Basso)

Basso

Zeuch nun jauch-zend, from-me Schar, zeuch zu dei-nen Hür-den hin!

Basso continuo

4

Huld-voll nahm das Him-mels-kind, freu-de-lä-chelnd dei-ne Ga-ben, sanft ge-rührt die

7

Lie-der auf; se-lig prei-se dei-ne Au-gen, ich, icht; ver-

10

künd der Wun-der größ in Is-ra-el ge-schah.

12

ern kund; bald ver-nimmt's d

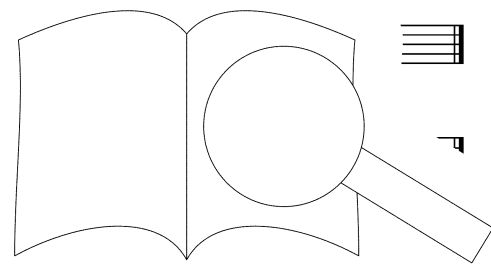

# 16. Aria (Basso)

**Allegro con fuoco**

2 Oboi  
2 Clarinetti  
2 Fagotti, 2 Corni  
2 Clarini, Timpani  
Archi  
Basso continuo

**Tutti**

5

11

17

21

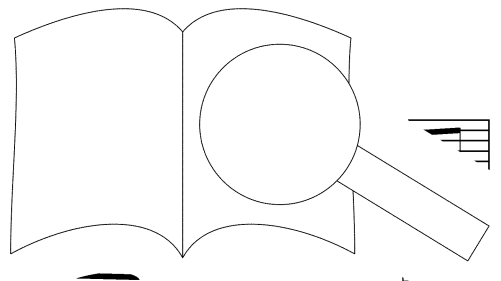



29 Basso

Er ist, er ist in Beth-le-hem ge-bo-ren, den ihr er-

Archi + Legni

*p* *tr* 5

35

war-tet, Da-vids Sohn! Der Frie-dens-

Archi

*mf* *p*

39

fürst, der Kö-nig, aus-er-ko-ren, zu auf

*tr*

44

sei-nem Thron, er-war-

49

55

tr

- - tet, Da - - vids Sohn!

Tutti

f

59

tr

Solo

Er ist, er ist in Beth - le - hem ge -

64

bo - ren, den ihr er - war - tet, Da Der

69

Frie - dens - fr

Kö - - nig, Archi aus - er -

Archi

73

en einst auf sei - nem Thron.

f

82

Carus 97.007/03

78 *5* *Tutti*

82

86 *Archi* *pp*

91

96 *Basso* Er - heb dein Haupt, Je -

101 kenn dein Licht, blick

auf, er - kenn dein Licht! Es strahlt dir her von Beth - le - hem, es strahlt dir her von

Beth - le - hem; ver - kenn es län - ger nicht, ver - kenn es län - -

ger, län - ger nicht! Blick

+ Legni

*p*

auf, blick auf, er - kenn

ver von

131

Beth - le - hem; ver - kenn es län - ger nicht!

Tutti

*f*

136

Archi

*pp*

141

rt, Je -

146

ru - sa - lem, blick auf, er - kenn dein Lich.

strahlt dir her von Beth - le - hem, er -

151

sa - lem, blick auf, er - kenn dein

ger

nicht, ver - kenn es län -

ger, län - ger

+ Legni

nicht! Blick auf, blick auf, bli - n - Es

strahlt dir her von Beth - le nicht!

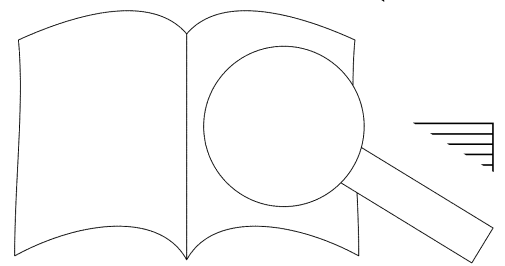

PROBENPARTITUR  
 Ausgabequalität gegenüber Original evtl. gemindert • Evaluation Copy - Quality may be reduced • Carus-Verlag

182 Basso

Er ist, er ist in Beth-le-hem ge -

Archi

188 bo - ren, den ihr er - war - tet, — Da - vids Sohn! Der

+ Legni

193 Frie - dens - fürst, der Kö - nig, aus - er - zen

Archi

198 einst auf sei - nem den ihr er - war -

204

210

- - tet, Da - vids Sohn!

+ Legni Tutti

*f* *tr*

215

Er ist, er ist in Beth-le-hem ge-bo-ren, den ihr er -

Solo

221

war - tet, Da - vids Sohn! Der Frie - der

Tutti

*fp* *f* *p*

226

Kö-nig, aus-er - ko-ren, einst auf sei - nem Thron, zu

*tr*

232

— auf sei - nem Thron,

*f*



auf sei - nem, sei - nem Thron.

Solo

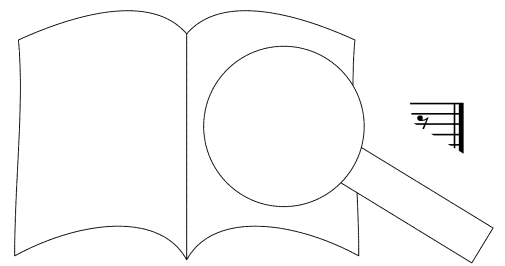

PROBEPARTITUR  
 Ausgabequalität gegenüber Original evtl. gemindert • Evaluation Copy - Quality may be reduced • Carus-Verlag

# 17. Recitativo (Tenore)

2 Flauti  
2 Oboi  
2 Fagotti  
Archi  
Basso continuo

**Andante**

*p* *p* *mf*

6 Tenore

So zog das hoch-be-glück-te Volk,

*p*

11

lo, zog es von der

*cresc.*

15

Krip-pe,

*gemindert*

19

den En-geln selbst;

dem  
i

7 1

PROBEPARTITUR  
Ausgabequalität gegenüber Original evtl. gemindert • Evaluation Copy - Quality may be reduced • Carus-Verlag

23

ho - hen Che-rub ähn-lich, in schwa-cher Men-schen Bil-dung lag es da, das

27

Kind Em-ma-nu-el!

Tutti

dolce

33

Lang häng' ra akt; staunt

tr Archi

p

38

lang der Gott-heit Tie-fen an; stau-nen sie. Noch

p f

43

Har-fen; noch ein-mal

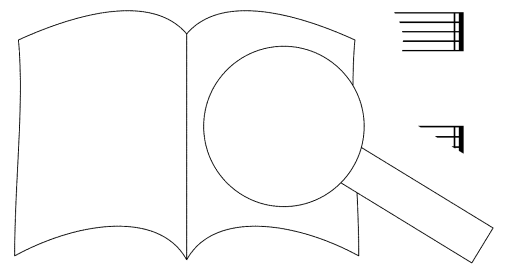

# 18. Coro

Allegro vivace

Tutti

2 Flauti, 2 Oboi  
2 Clarinetti  
2 Fagotti  
2 Corni  
2 Clarini  
Timpani  
Archi  
Basso continuo

PROBENPARTITUR  
Ausgabequalität gegenüber Original evtl. gemindert. Evaluation Copy - Quality may be reduced. Carus-Verlag

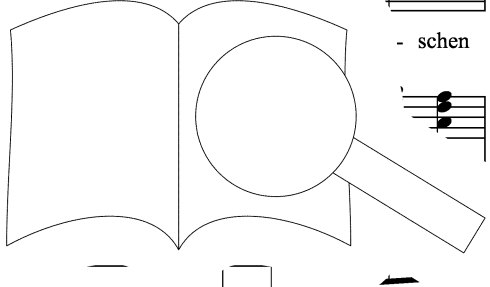

Los! Gott sei Eh - - re, sei Eh - - re, sei Eh - - re  
 Los! Gott sei Eh - re, Gott sei Eh - re, Gott sei Eh - re  
 Los! Gott sei Eh - - re, sei Eh - - re, sei Eh - - re  
 Los! Gott sei Eh - re, Gott sei Eh - re, Gott sei Eh - re

in der Hö - he! *pp* Fried sei gu - ter *f* Men - schen Los!  
 in der Hö - he! *pp* Fried sei gu - ter *f* Men - sch mens  
 in der Hö - he! *pp* Fried sei gu - ter *f* Na - mens  
 in der Hö - he! *pp* Fried sei gu - ter *f* Sei - nes Na - mens

Archi *pp* Tutti

Lob er - schal ... in E - wig - keit, fort und fort, fort und  
 Lob er ... und fort in E - wig - keit, fort und fort,  
 ... ort und fort in E ... fort und  
 le fort und fort in fort

fort, fort und fort in E - wig - keit, in E - wig - keit. Sei - nes  
 fort und fort, fort und fort und fort in E - wig - keit. Sei - nes  
 fort, fort und fort in E - wig - keit, in E - wig - keit. Sei - nes  
 und fort und fort in E - wig - keit, in E - wig - keit. Sei - nes

Na - mens Lob er - schal - le fort und fort  
 Na - mens Lob er - schal - le fort ur in keit.  
 Na - mens Lob er - schal - le - wig - keit. Sei - nes  
 Na - mens Lob er - schal - le in E - wig - keit.

Eh  
 Lob er - schal - le, sei - nes Na - mens Lob er -  
 er - schal - le, sei - ne chal - le  
 re

PROBENPARTITUR  
 Ausgabequalität gegenüber Original evtl. gemindert • Evaluation Copy - Quality may be reduced • Carus-Verlag

in der Hö - he, Eh - re sei Gott. Sei - nes Na - mens Lob er - schal - le  
 schal - le fort und fort in E - wig - keit, sei - nes Na - mens Lob er - schal - le  
 fort und fort in E - wig - keit, sei - nes Na - mens Lob er - schal - le  
 in der Hö - he, Eh - re sei Gott. Sei - nes Na - mens Lob er - schal - le

fort und fort in E - wig - keit, fort und fort  
 fort und fort in E - wig - keit, fort und  
 fort und fort in E - wig - keit, fort  
 fort und fort in E - wig - keit, fort und  
 fort und fort in E - wig - keit, fort und  
 fort und fort in E - wig - keit, fort und

fort  
 fort und  
 fort  
 wig - keit.  
 in E - wig - keit.

PROBE PARTITUR  
 Ausgabequalität gegenüber Original evtl. gemindert • Evaluation Copy - Quality may be reduced • Carus-Verlag

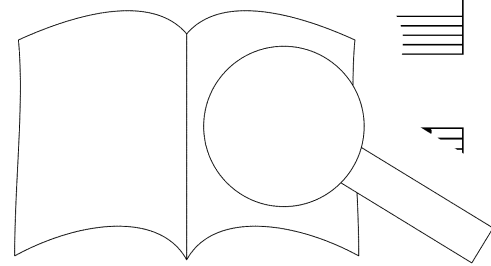

91

98

tr Archi Tutti tr

106

Gott sei Eh - re in der Hö - he!

Gott sei Eh - re in der Hö

Gott sei Eh - re in de Fried sei

Gott sei Eh - re Fried sei

112

gu - ter Men - s

gu - ter

gu

schen Los! Gott sei Eh - re, sei

Gott sei Eh - re, sei Eh - re, sei Eh -

Gott sei Eh - re in der Hö - he, Gott sei

Gott sei

Gott sei

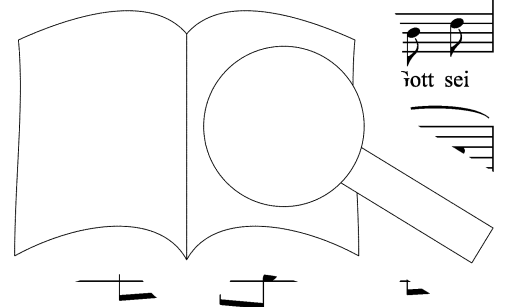



- - re in der Hö - he! Fried sei gu - ter Men - schen Los!

Eh - re in der Hö - he! Fried sei gu - ter Men - schen Los! Sei - nes

- - re in der Hö - he! Fried sei gu - ter Men - schen Los!

Eh - re in der Hö - he! Fried sei gu - ter Men - schen Los! Sei - nes

Archi

Tutti

*p* *f* *p* *f* *p* *f*

Sei - nes Na - mens Lob er - schal - le,

Na -

Sei - nes Na -

Na - mens Lob er - schal - le,

mens Lob er -

Lob er - sch

- mens, Lob er - schal - le, sei - nes Na - mens,

sei - nes Na - mens nes

sei - nes Na -

le, er - schal - le, sei - nes Na - mens  
 sei - nes Na - mens Lob er - schal - le, sei - nes Na - mens  
 Na - mens Lob er - schal - le, er - schal - le, sei - nes Na - mens  
 mens Lob er - schal - le, sei - nes Na - mens

Lob er - schal - le fort und fort in E - wig -  
 Lob er - schal - le fort und fort in E -  
 Lob er - schal - le fort und fort in ig and fort in  
 Lob er - schal - le fort und fort eit, fort und fort in

E - wig - keit, f fort und fort, fort und fort in E - wig - keit.  
 E - wig - keit fort, fort und fort, fort und fort in E - wig - keit.  
 fort und fort, fort und fort, fort  
 fort und fort, fort und fort in E

PROBEPARTITUR  
 Ausgabequalität gegenüber Original evtl. gemindert • Evaluation Copy - Quality may be reduced • Carus-Verlag

Gott sei Eh - re in der Hö - he! Fried sei  
 Gott sei Eh - re in der Hö - he! Fried sei  
 Gott sei Eh - re in der Hö - he! Fried sei  
 Gott sei Eh - re in der Hö - he! Fried sei

*tr*

gu - ter Men - schen Los! Gott sei Eh - re, sei Eh -  
 gu - ter Men - schen Los! Gott sei Eh - re ir . sei  
 gu - ter Men - schen Los! Gott sei Eh - re, sei Eh -  
 gu - ter Men - schen Los! Gott sei in . - he, Gott sei

- re in Fried sei gu - ter Men - schen Los! Sei - nes  
 Eh - re Fried sei gu - ter Men - schen Los! Sei - nes  
 Hö - he! Fried sei Sei - nes  
 der Hö - he! Fried sei nes

*p* *f* *p*

Na - mens Lob er - schal - le fort und fort\_ in E - wig - keit, fort und  
 Na - mens Lob er - schal - le fort und fort\_ in E - wig - keit, fort und  
 Na - mens Lob er - schal - le fort und fort\_ in E - wig - keit,  
 Na - mens Lob er - schal - le fort und fort\_ in E - wig - keit, fort

fort, fort und fort, fort und fort\_ in E - wig - keit.  
 fort, fort und fort, fort und fort\_ in E - wig - keit. .mens  
 fort und fort, fort und fort, fort\_ in E - wig - keit. Na - mens  
 und fort, fort und fort, fort und fort in E - wig - keit. sei - nes Na - mens

Lob er - schal in E - wig - keit. Sei - nes Na -  
 Lob er - schal . und fort in E - wig - keit. Sei - nes Na -  
 fort und fort in E - wig - keit.  
 le fort und fort\_ in E - wig - keit. b er -

PROBEPARTITUR  
 Ausgabequalität gegenüber Original evtl. gemindert • Evaluation Copy - Quality may be reduced • Carus-Verlag

mens Lob er - schal -

mens, sei - nes Na - mens

mens, sei - nes Na - mens Lob er -

schal - le, sei - nes Na - mens Lob er - schal -

Lob er - schal - le, sei - nes Na - mens I le, er -

schal - le, sei - nes Na - mens Lob er - er - schal - le,

le, er -

schal - le. Sei - nes schal - le fort und fort in E - wig - keit, fort und

schal - le, er - schal - le fort und fort in E - wig - keit, fort und

er - sc Lob er - schal - le fort fort und

Na - mens Lob er - schal - le fi

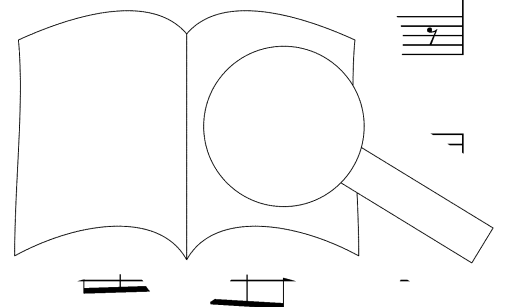
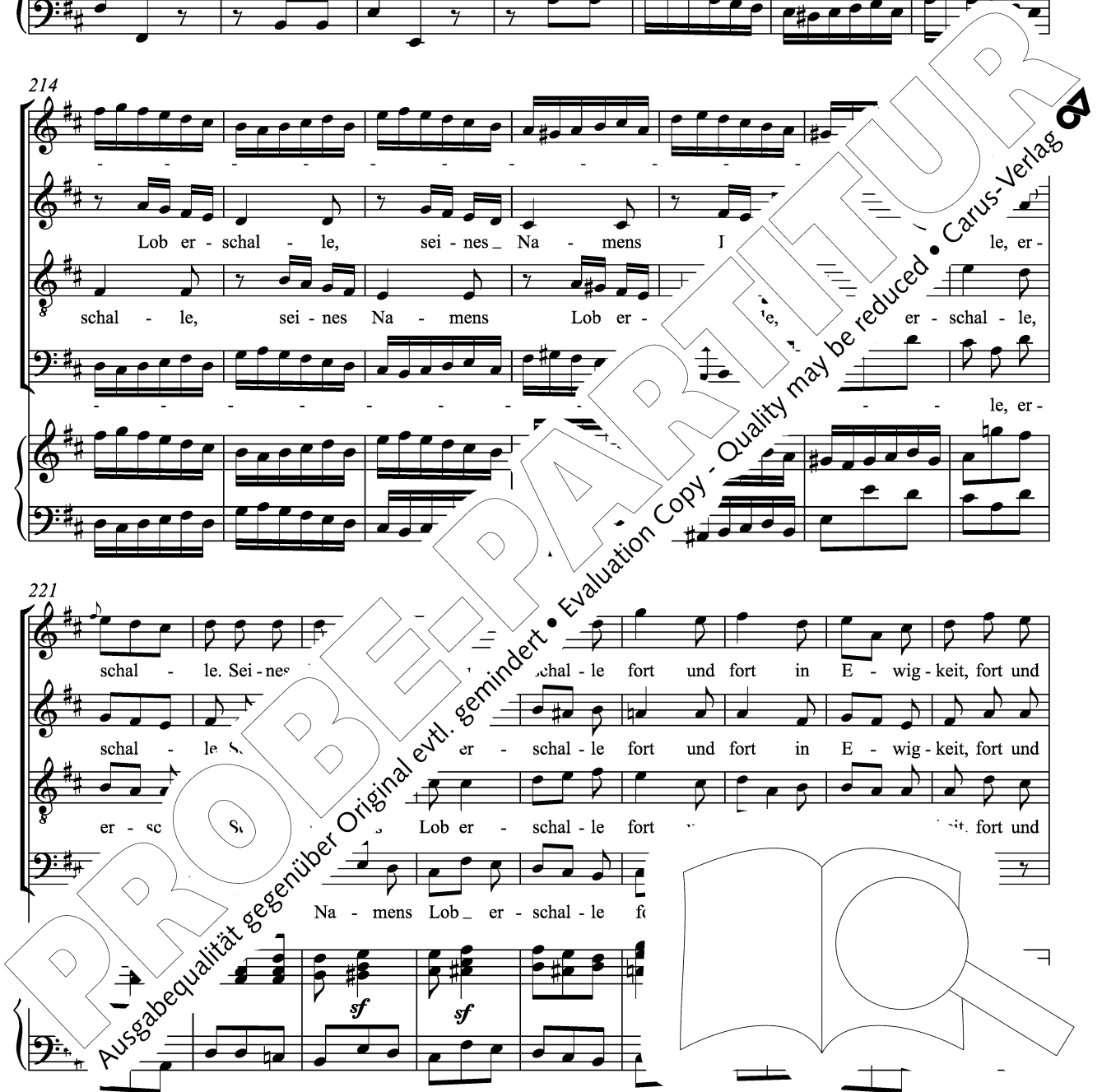

230

fort in E - wig - keit, fort und fort \_\_\_\_\_ in E - wig - keit!

fort in E - wig - keit, fort und fort \_\_\_\_\_ in E - wig - keit!

fort in E - wig - keit, fort und fort \_\_\_\_\_ in E - wig - keit!

fort in E - wig - keit, fort und fort, fort und fort \_ in E - wig - keit!

Legni

Archi

239

Tutti

245

251

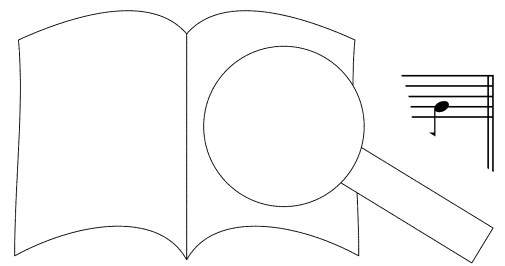

PROBE-PARTITUR

Ausgabequalität gegenüber Original evtl. gemindert • Evaluation Copy - Quality may be reduced • Carus-Verlag

258 **Più Allegro**

Alto

Frev - ler, za - ge! Dem Ge - rech - ten winkt dann der Ver - diens - te

Basso

Einst wird er auf Wol - ken strah - len, sei - ne Richt - waag in der

265

Kranz. Frev - ler, za - ge! Dem Ge - rech - ten winkt dann

Einst wird er auf Wol - ken strah - len, sei - ne Richt - waag in der

Hand;

Vc

272

Kranz. Frev - ler, za - ge! Dem Ge - rech - ten winkt dann der Ver - diens - te

Kranz. Einst wird er auf Wol - ken strah - len, sei - ne Richt - waag in der

Hand;

Bassi

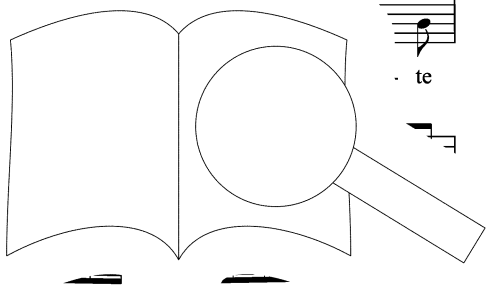

Kranz. Einst wird er auf Wol - ken strah - len, sei - ne Richt - waag in der  
 Hand;  
 Frev - ler, za - ge! Dem Ge - rech - ten winkt dann der Ver - diens - te  
 Kranz. Frev - ler za - ge! Dem Ge - rech - ten winkt dann der Ver - diens - te

Hand;  
 Frev - ler, za - ge! Dem Ge - rech - ten Ver -  
 Kranz. Frev - ler, za - ge! Dem Ge - rech der Ver -  
 Kranz. Einst wird er auf Wol - ken ne Richt - waag

Frev - ler, Ge - rech - ten winkt dann der Ver -  
 diens - za - ge! Dem Ge - rech - ten winkt dann  
 ad; Frev - ler, za - ge! Dem  
 dann

PROBENPARTITUR  
 Ausgabqualität gegenüber Original evtl. gemindert • Evaluation Copy - Quality may be reduced • Carus-Verlag

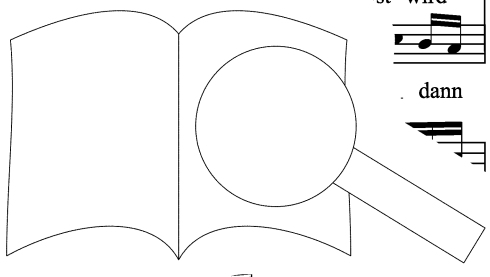



diens - te Kranz, Ver - diens - te Kranz, Ver - diens - te Kranz.  
 der Ver - diens - te Kranz, dem Ge - rech - ten winkt dann, winkt dann der Ver -  
 er auf Wol - ken strah - len, sei - ne Richt - waag in der Hand;  
 der Ver - diens - te Kranz.

Vc

Einst wird er auf Wol - ken strah - len, sei - ne Ric'  
 diens - te Kranz.  
 Frev - ler, za - ge! Dem Ge - rech - ten  
 Einst wird er auf Wol - ken strah len, sei - ne Richt - waag in der

Bassi

Hand, in  
 der auf Wol - ken strah - len, sei - ne  
 Kränze  
 der Hand; Frev - ler, za - ge! De  
 lann

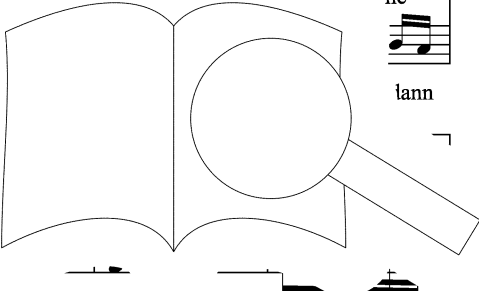

PROBENPARTITUR  
 Original evtl. gemindert • Evaluation Copy - Quality may be reduced • Carus-Verlag

Frev-ler, za-ge! Dem Ge-rech-ten winkt dann  
 Richt-waag in der Hand; Frev-ler, zag! Dem Ge-rech-ten winkt dann  
 Richt-waag in der Hand; Frev-ler, za-ge! Dem Ge-rech-ten winkt dann  
 der Ver-diens-te Kranz.

Vc

der Ver-diens-te Kranz. Einst wird er auf  
 der Ver-diens-te Kranz. Einst wird er an-len,  
 der Ver-diens-te Kranz. Einst wird er len, sei-ne  
 Einst wird er strah-len, sei-ne

sei-ne der Hand; einst wird er auf  
 sei in der Hand; Frev-ler, za-ge, Frev-ler,  
 der Hand; ken  
 richt-waag in der Hand; ge,



Wol - ken strah - len, sei - ne Richt - waag in \_\_\_ der Hand.  
 za - ge, Frev - ler, za - ge! Frev - ler, za - ge, -  
 strah - len, sei - ne Richt - waag in \_\_\_ der Hand. Dem Ge - rech - ten wint \_\_\_ dann  
 Frev - ler, za - ge, Frev - ler, za - ge! Dem Ge - rech - ten,

Dem Ge - rech - ten wint \_\_\_ dann der \_\_\_  
 za - ge! Dem \_\_\_ Ge - rech - ten wint \_\_\_ dann te  
 der \_\_\_ Ver - diens - te Kranz.  
 dem \_\_\_ Ge - rech - ten wint \_\_\_ dann te Kranz, der Ver -

Kranz. Frev - ler, zag, Frev - ler, -  
 Kranz. Einst vol - ken strah - len, sei - ne Richt - waag  
 Je - rech - ten wint \_\_\_ Ver -  
 .. Einst wird er auf Wol te

zag! Dem Ge - rech - ten, dem Ge - rech - ten winkt dann  
 in der Hand. Einst wird er auf Wol - ken strah - len, sei - ne  
 diens - te Kranz. Einst wird er auf Wol - ken strah - len, sei - ne  
 Richt - waag in der Hand; Frev - ler, zag! Dem Ge - rech - ten winkt dann

der Ver - diens - te Kranz. Frev - ler, zag! Dr  
 Richt - waag in der Hand, in der Hand, sei - ne der  
 Richt - waag in der Hand; Frev - ler, za len. - rech - ten  
 der Ver - diens - te Kranz. Einst wird - ken strah - len,

winkt dann te Kranz. Einst wird er auf Wol - ken  
 Hand; Frev - ler, za - ge! Dem Ge -  
 Ver - diens - te Kranz. F  
 Richt - waag in der Hand.

Vc

strah - len, sei - ne Richt - waag in der Hand;  
 rech - ten\_ winkt\_ dann der Ver - diens - te Kranz. Einst wird er auf Wol - ken  
 strah - len, sei - ne Richt - waag in der Hand; Frev - ler, za - ge! Dem Ge -  
 Einst wird er auf Wol - ken

Bassi

strah - len, sei - ne Richt - waag in der Fr  
 rech - ten\_ winkt\_ dann der Ver - diens - za - ge!  
 strah - len, sei - ne Richt - waag l. Frev - ler, \_

Dem Ge - rech  
 za - dann der Ver - diens - te Kranz, der Ver -  
 Ge - rech - ten\_ winkt\_ dann der Ver -  
 en\_ winkt\_ dann der Ver -  
 ge! Dem Ge - rech /er -

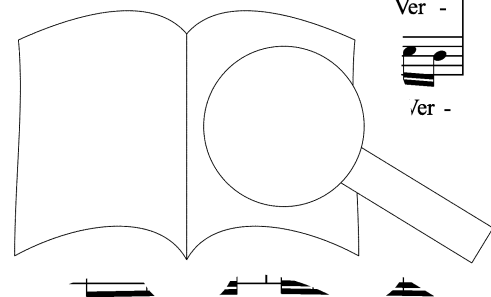
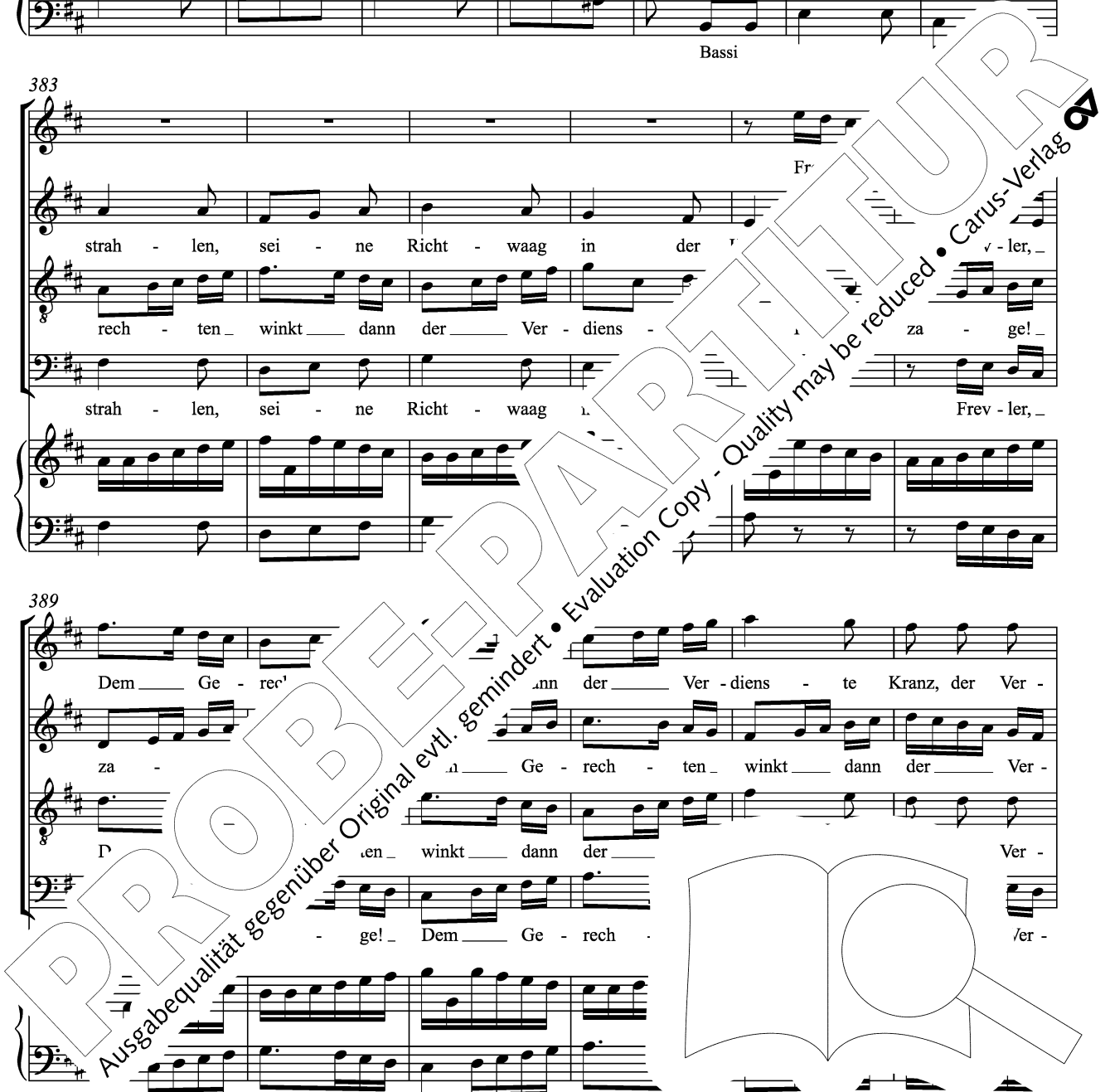

diens - te Kranz. Einst wird er auf Wol - ken strah - len, sei - ne Richt - waag  
 diens - te Kranz. Dem Ge - rech - ten winkt dann, winkt dann der Ver -  
 diens - te Kranz. Einst wird er auf Wol - ken strah - len, sei - ne Richt - waag  
 diens - te Kranz. Dem Ge - rech - ten winkt dann, winkt dann der Ver -

in der Hand. Einst wird er auf Wol - ken  
 diens - te Kranz. Einst wird er auf Wol - ken strah  
 in der Hand. Einst wird er auf in en, sei - ne  
 diens - te Kranz. Einst wird er auf Wol sei - ne Richt - waag,

Archi  
*pp*

Richt - waag in Richt - - waag in der Hand.  
 Richt - - ei - ne Richt - - waag in der Hand.  
 Hand, sei - ne  
 der Hand, *Tutti* sei - ne

*f*

PROBENPARTITUR  
 Evaluation Copy - Quality may be reduced. Carus-Verlag

416

Piano accompaniment for measure 416, featuring a treble and bass clef with a key signature of one sharp (F#).

423

Musical score for measure 423. It includes vocal lines for Soprano (S), Alto (A), and Tenor/Bass (T/B), and piano accompaniment for Cor (C) and Clt, Fg (Clarinete, Fagott). The lyrics are: "Frev-ler, za - ge! Dem Ge - rech - ten winkt dann der Ver - diens". The piano part includes the instruction "+ Clt, Fg" and "Cor".

430

Musical score for measure 430. It includes vocal lines for Soprano (S), Alto (A), and Tenor/Bass (T/B), and piano accompaniment for Cor (C) and Clt, Fg (Clarinete, Fagott). The lyrics are: "Einst wird er auf Wol - ken strah - len, sei - ne Richt - waag". The piano part includes the instruction "P" and "er auf Wol - ken s' waag".

in der Hand; Frev - ler, za - ge! Dem Ge - rech - ten winkt dann der Ver -

in der Hand; Frev - ler, za - ge! Dem Ge - rech - ten winkt dann der Ver -

in der Hand; Frev - ler, za - ge! Dem Ge - rech - ten winkt dann der Ver -

in der Hand; Frev - ler, za - ge! Dem Ge - rech - ten winkt dann der Ver -

diens - te Kranz, winkt dann der Ver - diens - te Kranz.

diens - te Kranz, winkt dann der Ver - diens - te Kranz.

diens - te Kranz, winkt dann der Ver - diens - te Kranz.

diens - te Kranz, winkt dann der Ver - diens - te Kranz.

diens - te Kranz, winkt dann der Ver - diens - te Kranz.

PROBENPARTITUR  
 Ausgabequalität gegenüber Original evtl. gemindert • Evaluation Copy - Quality may be reduced • Carus-Verlag